



シリアル⇄イーサ変換器

DN9830E

取扱説明書

(ソフトウェア)

2026年6月1日(第3.02版)

大電株式会社
ネットワーク機器部

目次

1. はじめに	5
1.1. 特徴	5
1.2. MC 接続ケーブルをご使用になる場合の注意点	6
1.3. MC の抜差しを行う場合の注意点	6
1.4. 設定スイッチについて	7
2. 基本操作	8
2.1. コマンド	8
2.1.1. ユーザレベル	8
2.1.2. 入力可能な文字種別	8
2.1.3. 入力の編集・支援キー	8
2.1.4. ターミナルソフトの設定	9
2.1.5. コマンド一覧	10
2.1.6. コマンドの変換候補表示	12
2.1.7. 表示制御	13
2.2. ログイン機能	14
2.2.1. 認証	14
2.2.1. 初期設定	15
2.3. ログアウト機能	16
2.3.1. 通常ログアウト	16
2.3.2. オートログアウト	16
2.4. IP アドレス設定	17
2.5. ユーザカウント	18
2.5.1. ユーザカウント作成	18
2.5.1. ログインパスワード変更	19
2.6. ファイルの操作	20
2.6.1. ファイルの種類	20
2.6.2. 装置設定ファイル	21
2.6.3. 履歴情報ファイル	29
2.6.4. ファームウェアファイル	29
2.7. 装置情報の保存	30
2.8. 装置の再起動	31
2.9. 装置のリセット	34
2.10. 工場出荷時設定起動	35
2.11. SNMP による管理	36
2.11.1. SNMP コミュニティの設定	37
2.11.2. SNMP マネージャの設定	38
2.11.3. 各トラップの許可/禁止の設定	39
2.11.4. トラップ送信先ホストの設定	43
2.11.5. システムの名前/設定場所/連絡先の設定	44
2.11.6. MIB 情報の表示	45
2.12. Ping 送信/Ping 応答監視/ユニキャストフラッディング防止機能	46
2.13. 履歴情報機能	48
2.14. syslog 送出機能	74
2.15. 時計機能	77

2.16. Ethernet インターフェースの設定	78
2.16.1. ポート閉塞の設定	79
2.16.2. フロー制御の設定	79
2.16.3. 通信モードの設定	80
2.16.4. 受信最大パケット長制限の設定	80
2.16.5. Auto-MDI/MDI-X の設定	80
2.16.6. 状態監視間隔、または、フィルタリング回数の設定	81
2.16.7. Ethernet インターフェースの設定表示	81
2.17. 起動時の背面スイッチ設定	82
2.18. 本装置宛てのパケットのマスク機能の設定	83
2.19. マネージメント VLAN の設定	84
2.20. SNTP の設定	86
2.21. ARP テーブル表示／消去機能	89
3. ステータス表示機能	91
4. RS422/485⇄イーサネット変換機能	93
5. RS232c⇄イーサネット変換機能	99
6. 収納ボックス搭載時設定	107
6.1. MC ユニットの設定	107
6.2. MC ユニット監視ポーリング間隔の設定	120
6.3. 2ポートセレクタの接続ポート、および、接点 I/O アダプタのch設定同期機能	121
6.4. 接点 I/O アダプタの設定	126
6.5. 光バイパススイッチの設定	133
7. DNIOAE-A 接続時設定	139
7.1. パラレル入力・出力制御機能 / パラレル・イーサネット変換機能	139
8. Telnet クライアント機能	143
9. 設定情報の一括表示機能	144
10. 解析用ログ情報の一括表示機能	147
11. HTTP 機能の設定	148
12. Web サーバ機能について	149
12.1. 動作確認済み Web ブラウザ	149
12.2. ログイン	149
12.3. メイン画面	150
12.4. システム情報	151
12.5. システム状態	151
12.6. MIB カウンタ	152
12.7. RS232c インターフェース、イーサ変換機能の表示	152
12.8. RS232c インターフェース、イーサ変換機能の設定	153
12.9. RS422/485 インターフェース、イーサ変換機能の表示	153
12.10. パラレルポート、イーサ変換機能の表示	154
12.11. パラレルポート、イーサ変換機能の設定	154
12.12. MC 状態(全ポート)	155
12.13. MC 状態(各ポート詳細)	155
12.14. MC 設定	156
12.15. MC 同期機能の表示	157
12.16. MC 同期機能の設定	157

12.17. 光バイパススイッチ同期機能の表示	158
12.18. 光バイパススイッチ同期機能の設定	158
12.19. 光バイパススイッチ同期リカバリ機能の設定	161
12.20. 光バイパススイッチオートリカバリ機能の設定	163
12.21. 設定、状態の一括表示	164
12.22. 設定の保存	164
12.23. オートリフレッシュ機能について	165
1 3. Console ポート	166
1 4. コマンド索引	167
1 5. 問い合わせ先	168

1. はじめに

本書は、「シリアル⇄イーサ変換器(DN9830E)」について記述します。

別販売のメディアコンバータ用収納ボックス(DNHD4E)を用いることで、同一収納ボックスに搭載されている他のMCの状態監視を行うことが可能です。(SNMPでの監視を行う際には、収納ボックスのSNMPオプションであるSNMPⅢユニットのMIBファイルをご利用下さい。)

また、接点I/Oアダプタ(DNIOAE-A)を用いることで、パラレル信号をUDPのイーサネットフレームとして伝送することができ、パラレル入力⇒イーサネットフレーム⇒パラレル出力変換が可能となります。

ファームウェアバージョンは2.xx(xxは軽微な変更毎に随時更新)に対応しています。

1.1. 特徴

- 最大パケット長が設定可能(1518~2048Bytes)
- SNMPエージェント機能による管理が可能(SNMPv1/v2cサポート)
- ConsoleやTelnetで接続しているコンソールから内蔵ソフトウェアへのアクセスが可能
- FTPによるソフトウェアのダウンロード/アップロードが可能
- 最大3000件の履歴情報の取得が可能
- RS422/485⇄イーサネット変換機能
- RS232c⇄イーサネット変換機能
- 本装置宛てパケットのマスク機能
- SNTP機能(バージョン4)
- syslog機能
- Telnetクライアント機能
- Ping送信、および、Ping応答監視機能
- マネージメントVLAN ID指定
- Webサーバ機能
- ARPテーブル表示、および、消去機能

・DNHD4E搭載時

- 電源、ファン、および、MCユニット監視機能
- 2ポートセレクタ(DN4800E/DN4810E/DN4820E)の接続ポート、および、接点I/Oアダプタ(DNIOAE-IM/OM)設定同期機能

・DNIOAE-A接続時

- パラレル⇄イーサネット変換機能
- パラレル信号管理機能

1.2. MC 接続ケーブルをご使用になる場合の注意点

MC 接続ケーブルを使用して、MC 監視を行う際には、本製品をポート 1(または mcIdx.1)、監視対象 MC をポート 2(または mcIdx.2)として処理します。

また、メディアコンバータ用収納ボックス(DNHD4E)に搭載した場合と、MC 接続ケーブルを使用した場合とでは表示が異なる場合があります。(異なる部分は、表示のみで設定コマンド等に変更はありません。)

例として、MC 接続ケーブルを使用した場合の mcconfig コマンドの状態表示は以下のようになります。

```
MC#mcconfig -a

* Master (Port1) *****
PortName = [          ]
Mount Status : Mounted
-----<Type>-----
Type : 9830, Revision : A
-----<Status>-----
RS422/485 Port : unknown
RS232c Port    : Down
Ethernet Port  : Down
Setting by     : HardSw
-----<RS422/485 Port Setting>-----
Wiring         : 4W
Termination    : Off
-----<RS232c Port Setting>-----
CTS set        : Normal
Pin assign     : DTE
-----<Ethernet Port Setting>-----
Oper Speed     : ---
Admin Speed    : Autonegotiation
-----

* Slave (Port2) *****
PortName = [          ]
Mount Status : Mounted
-----<Type>-----
Type : 2800, Revision : J
-----<Status>-----
                Link      AdminSpeed  OperSpeed
UTP Port  :    Down    Autonegotiation  ---
OPT Port  :    Down    FastEthernet
Setting by : HardSw(enabled set-clear)
LPT       : On
-----

MC#
```

なお、この取扱説明書において特に断りのない限り、メディアコンバータ用収納ボックス(DNHD4E)に搭載した場合で記していません。

1.3. MC の抜き差しを行う場合の注意点

本装置に対して、MC の抜き差し作業を行う際、コネクタの接触等により、MC 背面のコネクタにノイズが発生する場合があります。これにより、MC の誤作動を招いてしまう可能性も考えられますので、MC の抜き差し作業を行う際には、polling コマンドにて一時的に MC 監視を中断していただくことをお勧めいたします。

polling コマンドの詳細については、『7. MC ユニット監視ポーリング間隔の設定』をご参照下さい。

1.4. 設定スイッチについて

本装置は、背面、および、側面にそれぞれ設定用スイッチを設けています。
設定用スイッチの動作モードは、以下のようになります。

・背面スイッチ

背面スイッチは、本製品の各種設定を行います。



表 1.1 背面スイッチ設定

背面スイッチ	1	2	3	4
	RS422/485 インターフェース設定		Ethernet インターフェース設定	
	Wiring	終端抵抗	オートネゴシエーション	速度
押上げ	4 線式	無効	有効	100M 全二重
押下げ	2 線式	有効	無効	10M 全二重

※スイッチ 4 は、スイッチ 3 が「オートネゴシエーション 無効」設定時のみ、設定が反映されます。

※各種設定は、後述するコマンドでも行うことができます。本体設定は、スイッチ、コマンドに関わらず、直近に行われた設定変更が反映されます。

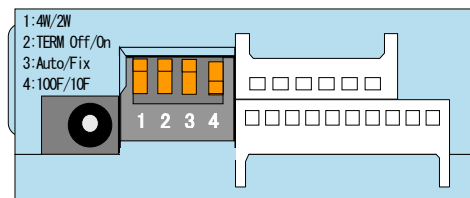
※Ethernet インターフェースを半二重設定としたい場合には、オートネゴシエーション設定を有効にし、対向機器の設定を固定速度、半二重設定とするか、後述する portconfig コマンドにて設定を行って下さい。

・側面スイッチ

側面スイッチは、前面 RS232c インターフェースのモード切り替えを行います。



表 1.2 側面スイッチ設定

側面スイッチ	RS232c インターフェース設定
前方	Console モード
後方	RS232c⇄イーサ変換モード

※本設定は、コマンドで行うことができません。Console による本製品のメンテナンス等を行う場合には、必ず側面スイッチを前方の設定にして下さい。

※収納ボックス搭載時など本製品を取り扱う際には、指がかかりやすい位置にありますので、誤設定しないよう、ご注意下さい。

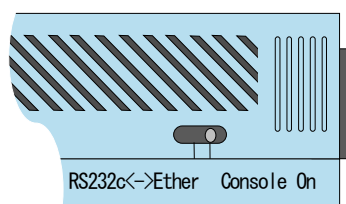
2. 基本操作

2.1. コマンド

2.1.1. ユーザレベル

本装置は、以下の2つのユーザレベルがあり、ユーザレベルによってコマンドによるアクセスの権限が異なります。

- ・ユーザモード(U) : 装置情報の表示のみ。
- ・スーパーユーザモード(SU) : 装置情報の設定／表示／保存。装置のリポート。

ユーザモードは、同時に2ユーザまでアクセスでき、スーパーユーザモードは1ユーザのみとなります。

(合わせて最大3ユーザまで同時アクセス可能)

表 2.1 動作モード一覧

ユーザレベル	アクセスの権限	最大ユーザ数	プロンプト
ユーザモード	装置情報の表示のみ。	2	MC>
スーパーユーザモード	装置情報の設定／表示／保存。 装置のリポート。 FTPサーバへのログイン。	1	MC#









2.1.2. 入力可能な文字種別

入力可能な文字を以下に示します。

- ・英数字 : “0~9”、“a~z”、“A~Z”
- ・空白 : スペース
- ・ASCII 文字 : 0x20~0x7e の全て

2.1.3. 入力の編集・支援キー

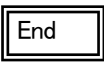
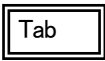
入力の編集・支援機能を以下に示します。

- ・カーソルの左右移動(左／右) :  / 
- ・コマンド履歴表示(前／後) :  / 
- ・カーソル位置の左1文字を削除 : 
- ・カーソル位置の右1文字を削除 : 
- ・カーソル位置を先頭に移動 : 
- ・カーソル位置を最後に移動 : 
- ・選択・変換候補表示機能 :  / 

2.1.4. ターミナルソフトの設定

本装置では、コンソールを使用して装置オペレーションを行うことが可能です。

表 2.2 にコンソール通信設定を示します。

表 2.2 コンソール通信設定

通信速度 bit/sec	データビット	パリティ	ストップビット	フロー制御
9600	8	なし	1	なし

※接続は Cisco 社 SW-HUB 用のコンソールケーブルが使用可能です。

端末エミュレーションの設定が出来る場合は「VT-100」を選んで下さい。Windows™の「Telnet」コマンドのデフォルトは「VT-100」の漢字モードになっています。

Console ポートを使う場合は「HyperTerminal™」などの端末エミュレーションソフトを起動して接続して下さい。エミュレーションソフトの設定は以下の表 2.3 を参考にして下さい。接続例としてハイパーターミナルによる接続方法を以下に示します。

なお設定操作の画面の入力は全て「半角」で行います。

表 2.3 端末エミュレーション設定

項目	設定
制御コード	VT-100
文字コード(8bit)	ASCII
ローカルエコー	なし
改行コード	CR + LF
バックスペースコード	Ctrl + H

2.1.5. コマンド一覧

本装置のコマンド一覧を表 2.3 に示します。

各ユーザレベルによって、アクセスの権限が異なります。

<アクセスの権限>

- : コマンド実行可
- △ : 表示のみ可
- × : コマンド実行不可

表2.4コマンド一覧

No	コマンド	機能	U	SU
1	access	自局宛て/パケットフィルタの設定・表示を行います。(隠しコマンド)	△	○
2	arpable	ARP テーブルの設定・表示を行います。	△	○
3	autologout	オートログアウトタイムおよび ON/OFF の設定を行います。	△	○
4	cfgfile	ファイルの操作・表示を行います。	×	○
5	contact-io	接点 I/O アダプタの設定・表示を行います。	△	○
6	date	日時/時計情報の設定・表示を行います。	△	○
7	defconfig	システム情報を工場出荷値に戻します。	×	○
8	hardsw	ハード SW の設定・表示を行います。	△	○
9	help	コマンド一覧・コマンドヘルプ表示を行います。	○	○
10	http	HTTP サーバ機能の設定・表示を行います。	△	○
11	ipconfig	IP の設定・表示を行います。	△	○
12	log	履歴情報の表示・クリアを行います。	△	○
13	logout	ログアウトを行います。	○	○
14	mcconfig	MC の設定・表示を行います。	△	○
15	mc-sync	2ポートセレクタ、接点 I/O 同期機能の設定・表示を行います。	△	○
16	mib	MIB 情報の表示を行います。	○	○
17	mngvlan	マネージメント VLAN の設定・表示を行います。	△	○
18	more	一度に表示する最大行数の設定・表示を行います。	△	○
19	optical-sw	光スイッチに関する設定・表示を行います。	△	○
20	parallel	パラレルポートの設定・表示を行います。	△	○
21	passwd	パスワード再設定を行います。	○	○
22	ping	Ping 送信/Ping 応答監視機能の設定・表示を行います。	△	○
23	polling	MC 監視ポーリングの設定・表示を行います。(隠しコマンド)	△	○
24	portconfig	Ethernet インターフェースの設定・表示を行います。	△	○
25	reboot	再起動を行います。	×	○
26	reset	システムのリセットを行います。	×	○
27	rs232c-ether	RS232c シリアルインターフェース、イーサネット変換の設定・表示を行います。	△	○
28	rs422-ether	RS422/485 シリアルインターフェース、イーサネット変換の設定・表示を行います。	△	○
29	runconfig	設定情報の一括表示を行います。	○	○
30	save	システム情報のセーブを行います。	×	○
31	snmpcommunity	SNMP コミュニティ設定を行います。	△	○
32	snmpmanager	SNMP マネージャホストの設定・表示を行います。	△	○
33	snmpsystem	MIB-II の System グループパラメータの設定を行います。	×	○

34	sntp	SNTP マネージャホスト IP アドレス設定・表示を行います。	△	○
35	status	本装置のインターフェース情報の表示を行います。	○	○
37	support	解析用ログ情報の一括表示を行います。	○	○
38	syslog	syslog の設定・表示を行います。	△	○
39	telnet	telnet client として他のホストと接続します。	×	○
40	trapconfig	各 Trap の出力の許可／禁止	△	○
41	trapipconfig	Trap 送信先 IP アドレスの設定・表示の設定・表示を行います。	△	○
42	user	ユーザ追加・削除の設定・表示を行います。	△	○
43	version	バージョン情報および自局 MAC アドレス表示を行います。	○	○

ユーザモードで本装置の設定変更を行うと以下のようなエラーメッセージが表示され、コマンドは無視されます。

```
MC>ipconfig gateway 192.168.1.1
```

```
Permission denied.
```

2.1.6. コマンドの変換候補表示

コマンド入力の途中で「TAB」キーまたは「SPACE」キーを押すことで、入力途中から続くコマンドもしくはオプションの候補が表示されます。

例えば、snmpsystem コマンドを使用して MIB- II のシステムグループのシステム名を「system」に変更する場合、「s」のみ入力して「TAB」キーまたは「SPACE」キーを押すと以下のようになります。

```
MC#s                               <①「TAB」キーまたは「SPACE」キーを押す
save                                 <②変換候補が表示されます
snmpcommunity                       <
snmpmanager                         <
snmpsystem                          <
sntp                                 <
status                              <
support                             <
syslog                              <
MC#s
```

「s」だけではコマンドが認識されず、「s」で始まるコマンド候補が一覧されます。

この場合、最低「snmps」まで入力し、「TAB」キーまたは「SPACE」キーを押すと「snmpsystem」まで自動で変換されます。

(「snmps」に続くオプションを入力するための空白を入力した時点で変換が行われるため、意図的に「TAB」キーを入力する必要はありません。)

snmpsystem コマンドの場合、「snmpsystem」に続くオプションが「sysname」、「syslocation」、「syscontact」と「clear」がありますので、「snmpsystem」+ 空白を入力し、その後「TAB」キーまたは「SPACE」キーを押すと以下のように選択候補が表示されます。

```
MC#snmpsystem                       <①「TAB」キーまたは「SPACE」キーを押す
sysname                             <②選択候補が表示されます
syslocation                         <
syscontact                          <
clear                               <
MC#snmpsystem
```

「sysname」オプションを指定したい場合には、最低「sysn」まで入力し、「TAB」キーまたは「SPACE」キーを押して下さい。「sysn」が「sysname」に変換されますので、続けて「system」+ リターンキーを入力してコマンドを実行します。

```
MC#snmpsystem sysname system
Command Completed.

system#
```

2.1.7. 表示制御

表示文字列が多く上に流れてしまうのを防ぐために、一度に表示する行数を制御する機能があります。
一度に表示する行数の設定を行う場合は、more コマンドを使用します。
使用方法を以下に示します。

[形式]

```
more { <line_count> | off }
```

```
more -a
```

[説明]

一度に表示する最大行数の設定・表示を行います。

[引数]

-a : 表示

line_count : 最大行数(1-1000)

off : more 機能無効

[備考]

デフォルト : 24 行

例として、一度に表示する行数を「40」に設定します。

なお、一度に表示する行数を表示して確認することができます。

```
MC#more 40  
Command Completed.
```

```
MC#more -a  
more control line count = 40
```

```
MC#
```

2.2 ログイン機能

2.2.1. 認証

本装置は、ログインアカウントとパスワードにより認証を行います。

ログインアカウントが不正の場合は、再度ログインアカウント入力待ちプロンプトを表示します。

パスワードが不正な場合、エラーメッセージを表示し、再度ログインアカウント入力待ちプロンプトを表示します。

本装置は、シリアルまたは Telnet 経由でアクセスした場合に、以下のようなログイン画面が表示されます。

登録済みのユーザ名でログインして下さい。

Serial <-> Ethernet MC Firmware x.xx (20xx/xx/xx)	<①ファームウェアバージョン表示
login : test	<②ログイン名入力
Password : ****	<③パスワード入力
MC#	

※ ログインアカウント又はパスワードを忘れた場合の復旧方法

ユーザ名 : 「User_Init」、パスワード : 「Init_Pass」を入力すると、全てのアカウントがクリアされ、初期設定の入力モードに入ります。(装置情報は残ります)

2.2.1. 初期設定

本装置はユーザ名／パスワード情報がクリアされると、初期設定の入力モードに入ります。
ここで、登録するユーザのユーザレベルはスーパーユーザモードとして登録されます。

<初回起動例>

username? : test	<①ユーザ名登録
Password? : ****	<②パスワード登録
Password (Re)? : ****	<③パスワード確認
Serial <-> Ethernet MC Firmware x.xx (20xx/xx/xx)	<④通常のログインが開始されます。
login : test	
Password : ****	
MC#	

①ユーザ名登録

ログインユーザ名を登録します (MAX : 25 文字)。

②パスワード登録

①のユーザログイン時のパスワードを登録します (MAX : 25 文字)。

③パスワード確認

②で登録したパスワードを、確認のため再入力します。

④ログイン

全て正常であれば、設定後、通常のログイン入力モードになります。

2.3. ログアウト機能

2.3.1. 通常ログアウト

本装置にログインした状態からログアウトする場合は `logout` コマンドを使用します。
使用方法を以下に示します。

[形式]

```
logout
```

[説明]

ログアウトします。

[備考]

本コマンドを入力する際は、最低でも「logo」まで入力して下さい。「log」までしか入力なかった場合は、変換候補機能により「log」コマンドと認識されてしまいます。

2.3.2. オートログアウト

本装置にログインした状態でアクセスのない状態で一定時間経過場合に、オートログアウトする機能があります。
オートログアウト時間を設定するには `autologout` コマンドを使用します。
使用方法を以下に示します。

[形式]

```
autologout { <time> | off }  
autologout -a
```

[説明]

ログアウトタイマ値の設定を行います。

[引数]

`-a` : 表示

`time` : ログアウトタイマ値(範囲 : 1-60)

`off` : オートログアウト機能無効

[備考]

デフォルト : 5(分)

ログイン後、ログアウトタイマ時間内に入力が行われないと、自動的にログアウトします。

2.4. IP アドレス設定

ipconfig コマンドを使用して、装置 IP アドレス、サブネットマスク、デフォルトゲートウェイの設定を行って下さい。

ipconfig コマンドの使用方法を以下に示します。

本装置に Telnet でログインする場合は、あらかじめコンソールからシステムに対して以下に示す設定をする必要があります。

<p>[形式]</p> <pre>ipconfig [ip <IP address >] [subnet <IP address >] [gateway <IP address >] ipconfig -a</pre> <p>[説明]</p> <p>IP 設定・表示を行います。</p> <p>[引数]</p> <p>ip : 自局 IP アドレス subnet : サブネットマスク gateway : デフォルトゲートウェイアドレス -a : 表示</p> <p><i>IP address</i> : IP アドレス</p> <p>[備考]</p> <p>デフォルト :</p> <table><tr><td>自局 IP アドレス</td><td>: 192.168.1.51</td></tr><tr><td>サブネットマスク</td><td>: 255.255.255.0</td></tr><tr><td>ゲートウェイ</td><td>: 192.168.1.254</td></tr></table>	自局 IP アドレス	: 192.168.1.51	サブネットマスク	: 255.255.255.0	ゲートウェイ	: 192.168.1.254
自局 IP アドレス	: 192.168.1.51					
サブネットマスク	: 255.255.255.0					
ゲートウェイ	: 192.168.1.254					

例として、ipconfig コマンドを使用して装置 IP アドレス、サブネットマスク、デフォルトゲートウェイを設定する方法を以下に示します。

```
MC#ipconfig ip 192.168.1.51 subnet 255.255.255.0 gateway 192.168.1.254
Command Completed.

MC#
```

2.5. ユーザカウント

2.5.1. ユーザカウント作成

新しいユーザカウントを作成する場合は、user コマンドを使用します。
使用方法を以下に示します。

<p>[形式]</p> <pre>user add <user_name> { super user } user del <user_name> user -a</pre> <p>[説明]</p> <p>ユーザの追加・削除・表示を行います。</p> <p>[引数]</p> <table><tr><td>add</td><td>: ユーザ登録</td></tr><tr><td>del</td><td>: ユーザ削除</td></tr><tr><td>super</td><td>: スーパーユーザで登録</td></tr><tr><td>user</td><td>: ユーザで登録</td></tr><tr><td>-a</td><td>: 表示</td></tr></table> <p><i>user_name</i> : ユーザ名 (25 文字まで)</p> <p>[備考]</p> <p>ユーザの最大登録数は 8 ユーザです。 ユーザ名/パスワードの大文字・小文字は区別されます。 パスワードを入力時には * 印が表示され、パスワード自体は画面に表示されません。</p>	add	: ユーザ登録	del	: ユーザ削除	super	: スーパーユーザで登録	user	: ユーザで登録	-a	: 表示
add	: ユーザ登録									
del	: ユーザ削除									
super	: スーパーユーザで登録									
user	: ユーザで登録									
-a	: 表示									

例として、user コマンドを使用してユーザモードでユーザ名「GUEST」、パスワード「PASSWORD」を作成する方法を以下に示します。

MC#user add GUEST user	< ユーザ名 ("GUEST") を入力します。
New Password : *****	< パスワードを入力します。
New Password (Re) : *****	< パスワードを再入力します。

注)パスワードを入力時には * 印が表示され、パスワード自体は画面に表示されません。

user コマンド表示例 :

MC#user -a			
name	level	login	
test	super	*	← "*"はログイン中のユーザ名を示します。
GUEST	user		
MC#			

2.5.1. ログインパスワード変更

ログインパスワードを変更する場合は、passwd コマンドを使用します。

使用方法を以下に示します。

[形式]

passwd

[説明]

ログイン中ユーザのパスワードの再設定を行います。

[引数]

なし

[備考]

大文字／小文字の区別を行います。

25 文字以内の英数字です。

パスワードを入力時には * 印が表示され、パスワード自体は画面に表示されません。

例として、passwd コマンドを使用してパスワードの変更を行います。

注)パスワードを入力時には * 印が表示され、パスワード自体は画面に表示されません。

```
MC#passwd
```

```
Old Password : ****
```

<①現在のパスワード入力

```
New Password : ****
```

<②新しいパスワード登録

```
New Password (again) : ****
```

<③新しいパスワード確認

```
OK.
```

<④変更完了

2.6. ファイルの操作

2.6.1. ファイルの種類

本装置は、FTP サーバを搭載しております。

FTP サーバへのログインは、本装置に登録されているスーパーユーザのユーザ名／パスワードのみ可能です。

(複数ユーザログイン不可)

表 2.5 に FTP クライアントが FTP サーバからファイルの転送／取り出しが可能なファイルの一覧を示します。

FTP 転送時は binary モードにてファイル転送して下さい。

表 2.5 ファイル一覧

ファイルの種類	ファイル名	拡張子	クライアントからの 転送／取り出し	内容	備考
装置設定ファイル	指定無し	.cfg	転送／取り出し	装置設定情報	「cfgfile make」コマンドで 作成したファイルの取り出しが 可能です。 また、転送したファイルを 「cfgfile set」コマンドで 起動ファイルに指定すること が可能です。
履歴情報ファイル	system	.log	取り出しのみ	履歴情報	FTP クライアントから要求が あった時点での履歴情報を 転送します。
ファームウェア ファイル	指定無し	.bin	転送／取り出し	ファームウェア モジュール	本装置が保持できるファーム ウェアファイルは1つです。 転送終了後、ファームウェア ファイルを不揮発性メモリに 書き込みます。

2.6.2 装置設定ファイル

本装置は、最大 3 個まで装置情報をファイル化した装置設定ファイルを保有することができます。

システムのリブート後に保存した設定でシステムが起動するようにするために、保有している装置設定ファイルの中で起動ファイルを指定しておく必要があります。

これらの機能は `cfgfile` コマンドを使用して行います。

使用方法を以下に示します。

[形式]

```
cfgfile make <filename>
cfgfile del <filename>
cfgfile set <filename>
cfgfile -a [ file <filename> ]
```

[説明]

装置設定ファイルの作成・削除・表示を行います。また、起動ファイルの指定を行います。

[引数]

make : 装置設定ファイルの作成
del : 装置設定ファイルの削除
set : 起動(Boot)ファイルの指定
-a : 表示

filename : ファイル名 (8 文字まで、拡張子は「.cfg」固定)

[備考]

デフォルト : 「default.cfg」(ユーザ名 : test、ファイル内容 : 工場出荷情報、起動ファイルに指定)

- ・ファイル名に「/」は使用できません。
- ・ファイル名の先頭に「.」は使用できません。

(1) 装置設定ファイルの作成

装置設定ファイルの作成はcfgfile makeコマンドを使用することによって行います。

同名のファイルがすでに存在する場合は上書き保存されます。存在しない場合は新規にファイルが作成されます。

なお、作成した装置設定ファイル及び、その設定を表示して確認することができます。

例として、装置設定ファイル「current.cfg」を作成する場合を以下に示します。

```
MC#cfgfile make current
Check Configuration file.
Save Configuration file.
Command Completed.
```

例として、装置設定ファイルの表示を以下に示します。

```
MC#cfgfile -a
User                Size      Filename      Boot file  Current file
-----
test                4112     current.cfg
test                4112     default.cfg   *          *
```

※「Boot file」：起動ファイル、「current file」：現在、起動している装置設定ファイル

例として、本装置の装置設定ファイル詳細の表示を以下に示します。

```
MC#cfgfile -a file current.cfg
ipconfig ip 192.168.1.51
ipconfig subnet 255.255.255.0
ipconfig gateway 192.168.1.254
autologout 5
more 40
portconfig use on
portconfig flow off
portconfig speed Auto
portconfig max-size 1522
portconfig auto-mdix on
portconfig chk-polling interval 200
portconfig chk-polling filter 9
mngvlan use inactive
mngvlan receive vid 1 tagged-only off
mngvlan transmit untagged
mc-sync use inactive
mc-sync udpport 0
mc-sync polling off
mc-sync poll-interval 10000
mc-sync retry-num 2
mc-sync retry-interval 1000
access disable
parallel output 1-4 open
parallel sync use inactive
parallel sync udpport 0
parallel sync polling off
parallel sync poll-interval 10000
parallel sync retry-num 2
parallel sync retry-interval 1000
snmp use inactive
snmp mode multicast
snmp interval 64
snmp delay-time 0
```

```
sntp adjust-range 0
sntp server 0.0.0.0
sntp stratum 0
syslog level 7
syslog facility 23
syslog severity system 4
syslog severity ethernet 3
syslog severity serial 3
syslog severity parallel 3
syslog severity power 3
syslog severity mc 3
ping polling use inactive
ping poll-fail off
ping poll-interval 300
http auto-refreash 30
http server enable
arptable timeout 600
hardsw boot-set enable
log summary mc-lpt disable
trapconfig cold disable
trapconfig warm disable
trapconfig authfail disable
trapconfig loginfail disable
trapconfig passchange disable
trapconfig ipchange disable
trapconfig maskchange disable
trapconfig gatewaychange disable
trapconfig managerchange disable
trapconfig linkchange disable
trapconfig configchange disable
trapconfig ping-fail disable
trapconfig ping-ok disable
trapconfig parallel 1 disable
trapconfig parallel 2 disable
trapconfig parallel 3 disable
trapconfig parallel 4 disable
trapconfig power disable
trapconfig fan disable
trapconfig mc-sync disable
trapconfig system-error disable
trapconfig mc 1-4 mcchange disable
trapconfig mc 1-4 link disable
trapconfig mc 1-4 enable-set disable
trapconfig mc 1-4 swmode disable
trapconfig mc 1-4 speed disable
trapconfig mc 1-4 lpt disable
trapconfig mc 1-4 mode disable
trapconfig mc 1-4 pause disable
trapconfig mc 1-4 port-select disable
trapconfig mc 1-4 caution disable
trapconfig mc 1-4 wiring disable
trapconfig mc 1-4 term disable
trapconfig mc 1-4 remote disable
trapconfig mc 1-4 cts disable
trapconfig mc 1-4 loopback disable
trapconfig mc 1-4 sfp disable
trapconfig mc 1-4 pin-assign disable
trapconfig mc 1-4 contact-io disable
```

```

trapconfig mc 1-4 pow-sts disable
trapconfig mc 1-4 opt-sw disable
rs232c-ether baudrate 19200
rs232c-ether databit 8
rs232c-ether parity none
rs232c-ether stopbit 1
rs232c-ether flow off
rs232c-ether pin-assign DTE
rs232c-ether cts-control Normal
rs232c-ether sendhost 0.0.0.0 protocol tcp port 0
rs232c-ether mode 1byte
rs232c-ether detect perr logging-only
rs232c-ether detect ferr logging-only
rs232c-ether detect ovr logging-only
rs232c-ether keepalive on 60
rs422-ether baudrate 19200
rs422-ether databit 8
rs422-ether parity none
rs422-ether stopbit 1
rs422-ether wiring 4w
rs422-ether terminating off
rs422-ether sendhost 0.0.0.0 protocol tcp port 0
rs422-ether mode 1byte
rs422-ether detect perr logging-only
rs422-ether detect ferr logging-only
rs422-ether detect ovr logging-only
rs422-ether keepalive on 60
optical-sw auto-recovery opt-sw 1 use inactive
optical-sw auto-recovery opt-sw 2 use inactive
optical-sw auto-recovery opt-sw 3 use inactive
optical-sw auto-recovery opt-sw 4 use inactive
optical-sw auto-recovery opt-sw 1 interval 3600
optical-sw auto-recovery opt-sw 2 interval 3600
optical-sw auto-recovery opt-sw 3 interval 3600
optical-sw auto-recovery opt-sw 4 interval 3600
optical-sw auto-recovery opt-sw 1 retry 5
optical-sw auto-recovery opt-sw 2 retry 5
optical-sw auto-recovery opt-sw 3 retry 5
optical-sw auto-recovery opt-sw 4 retry 5

```

(2) 起動ファイルの変更

起動ファイルの変更はcfgfile setコマンドを使用することによって行います。

例として、装置設定ファイル「current.cfg」を起動ファイルに設定する場合を以下に示します。

(現在の起動ファイルが「default.cfg」の場合)

```

MC#cfgfile set current
Command Completed.

```

例として、装置設定ファイルの表示します。

```

MC#cfgfile -a

```

User	Size	Filename	Boot file	Current file
test	4112	current. cfg	*	
test	4112	default. cfg		*

※起動ファイル(Boot file)と現在、起動している装置設定ファイル(current file)の削除はできませんので注意して下さい。

(3)装置設定ファイルの記述方法

装置設定ファイルは基本的にはコマンド形式で記述します。

装置設定ファイルをユーザが作成する場合はコマンド形式に準拠した記述を行う必要があります。

以下に本装置の装置情報がデフォルトの場合の装置設定ファイル内容を示します。

装置設定ファイル(1/4)

```
### IP ADDRESS , SUBNET MASK & DEFAULT GATEWAY ### <「#」から改行までは無視されます>
ipconfig ip 192.168.1.51
ipconfig subnet 255.255.255.0
ipconfig gateway 192.168.1.254

### AUTOLOGOUT TIME ###
autologout 5

### TERMINAL LINE ###
more 24

### ETHERNET PORT ###
portconfig use on
portconfig flow off
portconfig speed Auto
portconfig max-size 1522
portconfig auto-mdix on
portconfig chk-polling interval 200
portconfig chk-polling filter 9

### MANAGEMENT VLAN ###
mngvlan use inactive
mngvlan receive vid 1 tagged-only off
mngvlan transmit untagged

### MC PORT NAME ###

### MC CONFIG PORT 1 (Type : —, Version : -)###

### MC CONFIG PORT 2 (Type : —, Version : -)###

### MC CONFIG PORT 3 (Type : —, Version : -)###

### MC CONFIG PORT 4 (Type : —, Version : -)###

### CONTACT-IO ###

### OPTICAL SWITCH ###

### MC sync ###
mc-sync use inactive
mc-sync udpport 0
mc-sync polling off
mc-sync poll-interval 10000
mc-sync retry-num 2
mc-sync retry-interval 1000

### ACCESS ###
access disable
```

装置設定ファイル(2/4)

```
### PARALLEL ###
parallel output 1-4 open
parallel sync use inactive
parallel sync udpport 0
parallel sync polling off
parallel sync poll-interval 10000
parallel sync retry-num 2
parallel sync retry-interval 1000
```

```
### SNTP ###
sntp use inactive
sntp mode multicast
sntp interval 64
sntp delay-time 0
sntp adjust-range 0
sntp server 0.0.0.0
sntp stratum 0
```

```
### syslog ###
syslog level 7
syslog facility 23
syslog severity system 4
syslog severity ethernet 3
syslog severity serial 3
syslog severity parallel 3
syslog severity power 3
syslog severity mc 3
```

```
### Ping Polling ###
ping polling use inactive
ping poll-fail off
ping poll-interval 300
```

```
### HTTP ###
http auto-refreash 30
http server enable
```

```
### ARP TABLE ###
arptable timeout 600
```

```
### HARD SW ###
hardsw boot-set enable
```

```
### LOG SUMMARY ###
log summary mc-lpt disable
```

```
### SNMP ###
```

```
### TRAP ###
trapconfig cold disable
trapconfig warm disable
trapconfig authfail disable
trapconfig loginfail disable
trapconfig passchange disable
trapconfig ipchange disable
trapconfig maskchange disable
```

装置設定ファイル(3/4)

```
trapconfig gatewaychange disable
trapconfig managerchange disable
trapconfig linkchange disable
trapconfig configchange disable
trapconfig ping-fail disable
trapconfig ping-ok disable
trapconfig parallel 1 disable
trapconfig parallel 2 disable
trapconfig parallel 3 disable
trapconfig parallel 4 disable
trapconfig power disable
trapconfig fan disable
trapconfig mc-sync disable
trapconfig system-error disable
trapconfig mc 1-4 mcchange disable
trapconfig mc 1-4 link disable
trapconfig mc 1-4 enable-set disable
trapconfig mc 1-4 swmode disable
trapconfig mc 1-4 speed disable
trapconfig mc 1-4 lpt disable
trapconfig mc 1-4 mode disable
trapconfig mc 1-4 pause disable
trapconfig mc 1-4 port-select disable
trapconfig mc 1-4 caution disable
trapconfig mc 1-4 wiring disable
trapconfig mc 1-4 term disable
trapconfig mc 1-4 remote disable
trapconfig mc 1-4 cts disable
trapconfig mc 1-4 loopback disable
trapconfig mc 1-4 sfp disable
trapconfig mc 1-4 pin-assign disable
trapconfig mc 1-4 contact-io disable
trapconfig mc 1-4 pow-sts disable
trapconfig mc 1-4 opt-sw disable

### RS232c <-> ETHERNET ###
rs232c-ether baudrate 19200
rs232c-ether databit 8
rs232c-ether parity none
rs232c-ether stopbit 1
rs232c-ether flow off
rs232c-ether pin-assign DTE
rs232c-ether cts-control Normal
rs232c-ether sendhost 0.0.0.0 protocol tcp port 0
rs232c-ether mode 1byte
rs232c-ether detect perr logging-only
rs232c-ether detect ferr logging-only
rs232c-ether detect ovr logging-only
rs232c-ether keepalive on 60

### RS422/485 <-> ETHERNET ###
rs422-ether baudrate 19200
rs422-ether databit 8
rs422-ether parity none
rs422-ether stopbit 1
rs422-ether wiring 4w
```

装置設定ファイル(4/4)

```
rs422-ether terminating off
rs422-ether sendhost 0.0.0.0 protocol tcp port 0
rs422-ether mode 1byte
rs422-ether detect perr logging-only
rs422-ether detect ferr logging-only
rs422-ether detect ovr logging-only
rs422-ether keepalive on 60

### OPTICAL SW ###
optical-sw auto-recovery opt-sw 1 use inactive
optical-sw auto-recovery opt-sw 2 use inactive
optical-sw auto-recovery opt-sw 3 use inactive
optical-sw auto-recovery opt-sw 4 use inactive
optical-sw auto-recovery opt-sw 1 interval 3600
optical-sw auto-recovery opt-sw 2 interval 3600
optical-sw auto-recovery opt-sw 3 interval 3600
optical-sw auto-recovery opt-sw 4 interval 3600
optical-sw auto-recovery opt-sw 1 retry 5
optical-sw auto-recovery opt-sw 2 retry 5
optical-sw auto-recovery opt-sw 3 retry 5
optical-sw auto-recovery opt-sw 4 retry 5
```

設定ファイルの記述について、以下の制約があります。

- (1) 記述に誤りがあるファイルで起動を行うと、その誤ったパラメータはデフォルト値が扱われ、ユーザログイン時に記述に誤りがあったことを知らせます。また、誤りの個所を履歴情報に残します。
- (2) 設定ファイル中に記述されていない設定のパラメータはデフォルト値が扱われます。
- (3) 設定ファイルの読み込みは、上から順に行いますので、前後関係の制約があるコマンドは注意して下さい。
下記の制約を守らなかった場合、正しく設定されないことがありますので注意して下さい。
<制約のあるコマンド>
*snmpmanager : 「snmpcommunity」で使用するコミュニティ名を先に記述して下さい。
- (4) 以下のコマンドは設定ファイル中に記述しても無視されますので注意して下さい。
cfgfile/help/logout/mib/passwd/reboot/reset/
runconfig/save/status/support/telnet/user/version
- (5) 各コマンドは1行(改行なし)で記述して下さい。
- (6) save コマンドにより設定ファイルを更新した場合、ファイル内の先頭に本装置のファームウェアバージョンおよび MAC アドレスが記述されます。

2.6.3. 履歴情報ファイル

FTP クライアントを使用して、本装置から履歴情報ファイルの取り出しを行うことができます。

履歴情報ファイルの内容は、log コマンドで表示されるものと同一で、ファイル名は「system.log」です。

2.6.4. ファームウェアファイル

FTP クライアントを使用して、本装置へファームウェアファイルの転送／取り出しを行うことができます。

ファイル名に指定はありませんが拡張子は「.bin」となります。

本装置はファームウェアファイルが転送されると、直ちに不揮発性メモリに書き込みを行いますので、「put」に対するレスポンスには多少の時間がかかります。

本装置へのファームウェアファイルの転送は以下の手順で行って下さい。

手順	操作
1	ファームウェアファイルを保存した PC と本装置との Ethernet 経由の通信が可能であることを確認して下さい。
2	FTP クライアントを使用して、本装置へファームウェアファイルを転送して下さい。 (ファームウェアファイル転送完了後、直ちに不揮発性メモリに書き込みを行います)
3	自動的に装置が再起動しますので、バージョンが更新されていることを確認して下さい。

ファイル転送時には以下の点に注意して下さい。

- ◆ ファイル転送や、メモリ書き込み完了を確認せずに装置を再起動しないで下さい。メモリ書き込み中に再起動すると正常に起動できなくなる可能性があります。
- ◆ ファームのバージョンアップにより付加された機能の設定はデフォルト値となります。
- ◆ ファームのバージョンをダウンして「save」コマンドを実行した場合、再度バージョンアップする場合はファイル転送前に「defconfig」コマンドにより設定を初期化して下さい。設定ファイルが破壊され正常に動作しない可能性があります。

2.7. 装置情報の保存

ユーザが設定した各種パラメータは、そのままでは装置の再起動によって削除されます。

装置情報の保存はsaveコマンドを使用することによって行います。

使用方法を以下に示します。

[形式]

save

[説明]

システム情報のセーブを行います。

[引数]

なし

[備考]

本コマンドを実行すると、現在、起動している装置設定ファイルに装置設定情報を更新します。

装置情報の保存の実行

```
MC#save
```

```
Check Configuration file.
```

```
Save Configuration file.
```

```
Command Completed.
```

2.8. 装置の再起動

装置の再起動はrebootコマンドを使用することによって行います。

また、装置設定ファイル名を指定することでそのファイル内容で再起動を行うことも可能です。この場合、その装置設定ファイルが起動ファイルとして指定されます。

再起動はハードウェアリセットをかけずに、ファームウェアを再ロードします。再起動を実行すると各デバイスの再初期化は行われますが、時刻情報および履歴情報は再起動実行前の情報が残ります。

使用方法を以下に示します。

[形式]

```
reboot [<filename>]
```

[説明]

リブートを行います。

[引数]

filename: ファイル名(本装置が保有している装置設定ファイルに限ります)

再起動を行うと起動ファイルの内容のチェックを行います。チェック終了後、再起動を行って良いかどうか聞かれます。

装置の再起動の実行(1/3)

```
MC#reboot
 6 : ipconfig ip 192.168.1.51          < 1行毎にチェックします。(「6」は行番号)
 7 : ipconfig subnet 255.255.255.0
 8 : ipconfig gateway 192.168.1.254
11 : autologout 5
14 : more 2000
*** Warning. Error at line 14        < 記述に誤りがあった場合にはエラーを表示します。
17 : portconfig use on
18 : portconfig flow off
19 : portconfig speed Auto
20 : portconfig max-size 1522
21 : portconfig auto-mdix on
22 : portconfig chk-polling interval 200
23 : portconfig chk-polling filter 9
26 : mngvlan use inactive
27 : mngvlan receive vid 1 tagged-only off
28 : mngvlan transmit untagged
45 : mc-sync use inactive
46 : mc-sync udpport 0
47 : mc-sync polling off
48 : mc-sync poll-interval 10000
49 : mc-sync retry-num 2
50 : mc-sync retry-interval 1000
53 : access disable
56 : parallel output 1-4 open
57 : parallel sync use inactive
58 : parallel sync udpport 0
59 : parallel sync polling off
60 : parallel sync poll-interval 10000
61 : parallel sync retry-num 2
62 : parallel sync retry-interval 1000
65 : sntp use inactive
```

装置の再起動の実行(2/3)

```
66 : sntp mode multicast
67 : sntp interval 64
68 : sntp delay-time 0
69 : sntp adjust-range 0
70 : sntp server 0.0.0.0
71 : sntp stratum 0
74 : syslog level 7
75 : syslog facility 23
76 : syslog severity system 4
77 : syslog severity ethernet 3
78 : syslog severity serial 3
79 : syslog severity parallel 3
80 : syslog severity power 3
81 : syslog severity mc 3
84 : ping polling use inactive
85 : ping poll-fail off
86 : ping poll-interval 300
89 : http auto-refreash 30
90 : http server enable
92 : arptable timeout 600
95 : hardsw boot-set enable
98 : log summary mc-lpt disable
103 : trapconfig cold disable
104 : trapconfig warm disable
105 : trapconfig authfail disable
106 : trapconfig loginfail disable
107 : trapconfig passchange disable
108 : trapconfig ipchange disable
109 : trapconfig maskchange disable
110 : trapconfig gatewaychange disable
111 : trapconfig managerchange disable
112 : trapconfig linkchange disable
113 : trapconfig configchange disable
114 : trapconfig ping-fail disable
115 : trapconfig ping-ok disable
116 : trapconfig parallel 1 disable
117 : trapconfig parallel 2 disable
118 : trapconfig parallel 3 disable
119 : trapconfig parallel 4 disable
120 : trapconfig power disable
121 : trapconfig fan disable
122 : trapconfig mc-sync disable
123 : trapconfig system-error disable
124 : trapconfig mc 1-4 mcchange disable
125 : trapconfig mc 1-4 link disable
126 : trapconfig mc 1-4 enable-set disable
127 : trapconfig mc 1-4 swmode disable
128 : trapconfig mc 1-4 speed disable
129 : trapconfig mc 1-4 lpt disable
130 : trapconfig mc 1-4 mode disable
131 : trapconfig mc 1-4 pause disable
132 : trapconfig mc 1-4 port-select disable
133 : trapconfig mc 1-4 caution disable
134 : trapconfig mc 1-4 wiring disable
135 : trapconfig mc 1-4 term disable
136 : trapconfig mc 1-4 remote disable
137 : trapconfig mc 1-4 cts disable
```

装置の再起動の実行(3/3)

```
138 : trapconfig mc 1-4 loopback disable
139 : trapconfig mc 1-4 sfp disable
140 : trapconfig mc 1-4 pin-assign disable
141 : trapconfig mc 1-4 contact-io disable
142 : trapconfig mc 1-4 pow-sts disable
143 : trapconfig mc 1-4 opt-sw disable
144 : rs232c-ether baudrate 19200
145 : rs232c-ether databit 8
146 : rs232c-ether parity none
147 : rs232c-ether stopbit 1
149 : rs232c-ether flow off
150 : rs232c-ether pin-assign DTE
151 : rs232c-ether cts-control Normal
152 : rs232c-ether sendhost 0.0.0.0 protocol tcp port 0
153 : rs232c-ether mode 1byte
154 : rs232c-ether detect perr logging-only
155 : rs232c-ether detect ferr logging-only
156 : rs232c-ether detect ovr logging-only
157 : rs232c-ether keepalive on 60
160 : rs422-ether baudrate 19200
161 : rs422-ether databit 8
162 : rs422-ether parity none
163 : rs422-ether stopbit 1
164 : rs422-ether wiring 4w
165 : rs422-ether terminating off
166 : rs422-ether sendhost 0.0.0.0 protocol tcp port 0
167 : rs422-ether mode 1byte
168 : rs422-ether detect perr logging-only
169 : rs422-ether detect ferr logging-only
170 : rs422-ether detect ovr logging-only
171 : rs422-ether keepalive on 60
172 : optical-sw auto-recovery opt-sw 1 use inactive
173 : optical-sw auto-recovery opt-sw 2 use inactive
174 : optical-sw auto-recovery opt-sw 3 use inactive
175 : optical-sw auto-recovery opt-sw 4 use inactive
176 : optical-sw auto-recovery opt-sw 1 interval 3600
177 : optical-sw auto-recovery opt-sw 2 interval 3600
178 : optical-sw auto-recovery opt-sw 3 interval 3600
179 : optical-sw auto-recovery opt-sw 4 interval 3600
180 : optical-sw auto-recovery opt-sw 1 retry 5
181 : optical-sw auto-recovery opt-sw 2 retry 5
182 : optical-sw auto-recovery opt-sw 3 retry 5
183 : optical-sw auto-recovery opt-sw 4 retry 5

... Do you wish to continue? [y/n] :
```

起動ファイルの記述に誤りがある場合、「Warning」が表示されます。このまま再起動を行うと、その誤ったパラメータはデフォルト値が扱われます。

(例えば、上記の起動ファイル中の「more」設定は、デフォルトの 24 行で起動します)

2.9. 装置のリセット

装置のリセットはresetコマンドを使用することによって行います。

リセットを実行すると全てのデバイスにハードウェアリセットをかけます。電源投入後と同等の状態になります。

再起動(rebootコマンド)と異なり、時刻情報および履歴情報は残りません。

使用方法を以下に示します。

[形式]

reset

[説明]

リセットを行います。

[引数]

なし

リセットを行うと、本当に再起動を行って良いかどうか聞かれますので、良ければ「y」を入力して下さい。

```
MC#reset
... Do you wish to continue? [y/n] :
```

2.10. 工場出荷時設定起動

パラメータを工場出荷時の設定で起動します。

工場出荷値にするには、defconfig コマンドを使用していきます。

defconfig コマンドを実行すると、本当に実行して良いのか聞かれます。実行を選択した場合、全パラメータを工場出荷値に戻した後、起動時の装置設定ファイルに保存し再起動します。

ただし、ユーザカウント情報は削除されませんので注意して下さい。

使用方法を以下に示します。

[形式]

defconfig

[説明]

装置設定情報を工場出荷値に戻します。

[引数]

なし

[備考]

現在のパラメータを工場出荷値に戻します。(ユーザカウント情報は残ります)

工場出荷時設定起動

```
MC#defconfig < パラメータを工場出荷値に戻します。
...Do you wish to continue? [y/n] : < 本当に実行して良いか聞かれます。
```

2.11. SNMP による管理

SNMP は、ネットワーク機器間で管理情報の通信をするためのプロトコルです。ネットワーク管理者はSNMPを使用して、ネットワーク稼動状況を監視したり、ネットワークで発生した問題を特定したりすることができます。

本装置ではSNMPエージェント機能としてVersion1とVersion2cをサポートしています。

サポートしている MIB を表に示します。

表 2.6 サポート MIB 一覧

サポート MIB 名	規格
MIB II (system,if,ip,icmp,tcp,udp,snmp グループ)	RFC1213
RMON MIB(statistics グループ)	RFC2819
RS-232-like MIB	RFC1659
SNMPv2 MIB(snmpTrap グループ)	RFC1907
プライベート MIB	—

ここでは、SNMP による管理を行う上で必要な設定について説明します。

本装置の SNMP エージェント機能を使用するために、以下の設定を行う必要があります。

- ・SNMP マネージャの登録
- ・コミュニティ名の登録
- ・各トラップの許可/禁止の設定
- ・トラップ送信先ホストの登録
- ・システムの名前/設定場所/連作先の設定

以降に基本的な SNMP パラメータの設定方法を示します。

2.11.1. SNMP コミュニティの設定

本装置に SNMP マネージャがアクセスするためのコミュニティ名を設定します。コミュニティ名は SNMP プロトコルにおけるパスワードに相当します。コミュニティ名の最大登録数は 8 エントリです。

SNMP コミュニティの設定を行う場合は、snmpcommunity コマンドを使用します。
使用方法を以下に示します。

[形式]

```
snmpcommunity add <community> access { read-only | read-write }
snmpcommunity del <community>
snmpcommunity -a
```

[説明]

コミュニティ名の設定・表示を行います。

[引数]

add	: コミュニティの追加
del	: コミュニティの削除
access	: アクセスレベル指定
read-only	: get 専用
read-write	: get/set 用
-a	: 表示

community : コミュニティ名 (20 文字まで)

[備考]

最大 8 エントリまで登録可能です。

例として、コミュニティ名「private」、アクセスレベル「read-write」を登録します。

なお、登録したコミュニティを表示して確認することができます。

```
MC#snmpcommunity add private access read-write
Command Completed.
```

```
MC#snmpcommunity -a
Community name  Access Level
-----
private         read-write
```

2.11.2 SNMP マネージャの設定

SNMP プロトコルは、登録した SNMP マネージャとコミュニティ名の組み合わせで認証を行います。

SNMP マネージャの最大登録数は 4 エントリです。

SNMP マネージャの設定を行う場合は、snmpmanager コマンドを使用します。

使用方法を以下に示します。

[形式]

```
snmpmanager add { all | <IPAddress> } community [ ro <community_name> ]
                [ rw <community_name> ]
snmpmanager del all community [ ro <community_name> ][ rw <community_name> ]
snmpmanager del <IPAddress>
snmpmanager -a
```

[説明]

SNMP マネージャホストの設定・表示を行います。

[引数]

add	:	SNMP マネージャホストの登録
del	:	SNMP マネージャホストの削除
all	:	IP アドレスは指定せず、全てのホストを対象
community	:	使用するコミュニティ指定
ro	:	get 用(read-only)で使用するコミュニティ指定
rw	:	set/get 用(read-write)で使用するコミュニティ指定
-a	:	表示

IP address : SNMP マネージャホストの IP アドレスの指定

community_name : コミュニティ名(20 文字まで)

[備考]

SNMP マネージャの最大登録数は 4 エントリです。

※ 同じコミュニティ名に、多数のホストからアクセスされる場合には、“all”オプションでの登録を行って下さい。

また、その状態で、アクセスするホストを制限したい場合には「access」コマンド(隠しコマンド)を使用して下さい。

「access」コマンドが有効の場合、「access」コマンドに登録のないホストからのパケットは、破棄します。

コミュニティ名は「snmpcommunity」コマンドで登録したものを使用して下さい。

マネージャ 1 エントリに対し get 用(read-only)、set/get 用(read-write)の両方、または、どちらか片方のみの

コミュニティ名が設定可能です。

例として、SNMP マネージャ「192.168.1.10」、get 用コミュニティ「public」、get/set 用コミュニティ「private」を登録します。

(「public」、「private」とともに、「snmpcommunity」コマンドにて、登録済みであることが前提となります)

なお、登録した SNMP マネージャを表示して確認することができます。

```
MC#snmpmanager add 192.168.1.10 community ro public rw private
Command Completed.
```

```
MC#snmpmanager -a
Manager address  Read-Only Community  Read-Write Community
-----
192.168.  1. 10  public                    private
```

2.11.3. 各トラップの許可/禁止の設定

各トラップの許可・禁止の設定を行う場合は、trapconfig コマンドを使用します。
使用方法を以下に示します。

[形式]

```
trapconfig { cold | warm | authfail | loginfail | passchange |  
            ipchange | maskchange | gatewaychange | managerchange |  
            linkchange | ping-fail | ping-ok | mc-sync | system-error } { enable | disable }  
trapconfig parallel <input> { enable { open | short | change } | disable }  
trapconfig { power | fan } { enable { up | down | change } | disable }  
trapconfig mc <mc_list> link { enable { up | down | change } | disable }  
trapconfig mc <mc_list> mcchange { enable { mount | unmount | change } | disable }  
trapconfig mc <mc_list> enable-set { enable { hardsw | config | change } | disable }  
trapconfig mc <mc_list> { pow-sts | swmode | speed | lpt | mode | pause |  
                        port-select | caution | wiring | term | remote | cts |  
                        loopback | sfp | pin-assign | contact-io | opt-sw |  
                        linkhold | low-power | amp } { enable | disable }  
trapconfig all { enable | disable }  
trapconfig -a [ mc { link | mcchange | enable-set | pow-sts | swmode |  
                speed | lpt | mode | pause | port-select | caution | wiring |  
                term | remote | cts | loopback | sfp | pin-assign | contact-io |  
                opt-sw | linkhold | low-power | amp } ]
```

[説明]

指定されたトラップ出力の許可/禁止の設定・表示を行います。

[引数]

cold	: コールドブートトラップの設定をします。
warm	: 再起動トラップの設定をします。
authfail	: 不正アクセス通知トラップの設定をします。
loginfail	: ログイン認証失敗(3 回失敗)トラップの設定をします。
passchange	: パスワード変更トラップの設定をします。
ipchange	: IP アドレス変更トラップの設定をします。
maskchange	: サブネットマスク変更トラップの設定をします。
gatewaychange	: デフォルトゲートウェイ変更トラップの設定をします。
managerchange	: SNMP マネージャ登録変更トラップの設定をします。
linkchange	: リンクアップ/ダウントラップの設定をします。(単体駆動時)
configchange	: 設定の変更トラップの設定をします。
ping-fail	: Ping 応答失敗トラップの設定をします。
ping-ok	: Ping 応答成功トラップの設定をします。
parallel	: 接続した DNIOAE-A の平行入力状態変化トラップの設定をします。
mc-sync	: MC(2 ポートセレクタ)同期機能トラップの設定をします。
system-error	: システムエラートラップの設定をします。
power	: 電源ユニットトラップの設定をします。
fan	: ファンユニットトラップの設定をします。

mc	: MC 関連のトラップの設定をします。
link	: MC のリンクアップ/ダウントラップの設定をします。
mcchange	: MC の実装状態変化トラップの設定をします。
enable-set	: MC の設定トラップの設定をします。
pow-sts	: MC の電源状態変化トラップの設定をします。
swmode	: MC の SW モード変化トラップの設定をします。
speed	: MC の通信速度変化トラップの設定をします。
lpt	: MC の LPT 変化トラップの設定をします。
mode	: MC のデータ転送モード変化トラップの設定をします。
pause	: MC のフロー制御変化トラップの設定をします。
port-select	: MC のポートセレクト変化トラップの設定をします。
caution	: MC 不許可実装状態通知トラップの設定をします。
wiring	: MC の配線トラップの設定をします。
term	: MC の終端トラップの設定をします。
remote	: リモート監視、状態変化トラップの設定をします。
cts	: MC の制御信号トラップの設定をします。
loopback	: MC のループバックトラップの設定をします。
sfp	: MC の SFP トラップの設定をします。
pin-assign	: MC のピン割り当て変化トラップの設定をします。
contact-io	: 接点 I/O アダプタの接点 I/O 変化トラップの設定をします。
opt-sw	: 光スイッチ変化トラップの設定をします。
linkhold	: リンク保護の変化トラップの設定をします。
low-power	: MC の LowPower 機能変化トラップの設定をします。
amp	: 光アンプの変化トラップの設定をします。
all	: 全トラップの設定をします。
enable	: トラップ出力を許可します。
open	: 「open」への移行で出力します。 (「parallel」指定の場合のみ)
short	: 「short」への移行で出力します。 (「parallel」指定の場合のみ)
up	: 「up」への移行で出力します。 (「power, fan, link」指定の場合のみ)
down	: 「down」への移行で出力します。 (「power, fan, link」指定の場合のみ)
mount	: 「mount」への移行で出力します。 (「mcchange」指定の場合のみ)
unmount	: 「unmount」への移行で出力します。 (「mcchange」指定の場合のみ)
hardsw	: 「hardsw」への移行で出力します。 (「enable-set」指定の場合のみ)
config	: 「config」への移行で出力します。 (「enable-set」指定の場合のみ)
change	: 状態変化で出力します。
disable	: トラップ出力を禁止します。
-a	: 現在のトラップ出力の設定を表示します。

<code>mc</code>	: MC 関連のトラップの設定を個別に表示します。
<code>link</code>	: MC のリンクアップ/ダウントラップの設定を表示します。
<code>mcchange</code>	: MC の実装状態変化トラップの設定を表示します。
<code>enable-set</code>	: MC の設定トラップの設定を表示します。
<code>pow-sts</code>	: MC の電源状態変化トラップの設定を表示します。
<code>swmode</code>	: MC の SW モード変化トラップの設定を表示します。
<code>speed</code>	: MC の通信速度変化トラップの設定を表示します。
<code>lpt</code>	: MC の LPT 変化トラップの設定を表示します。
<code>mode</code>	: MC のデータ転送モード変化トラップの設定を表示します。
<code>pause</code>	: MC のフロー制御変化トラップの設定を表示します。
<code>port-select</code>	: MC のポートセレクト変化トラップの設定を表示します。
<code>caution</code>	: MC 不許可実装状態通知トラップの設定を表示します。
<code>wiring</code>	: MC の配線トラップの設定を表示します。
<code>term</code>	: MC の終端トラップの設定を表示します。
<code>remote</code>	: リモート監視、状態変化トラップの設定を表示します。
<code>cts</code>	: MC の制御信号トラップの設定を表示します。
<code>loopback</code>	: MC のループバックトラップの設定を表示します。
<code>sfp</code>	: MC の SFP トラップの設定を表示します。
<code>pin-assign</code>	: MC のピン割り当て変化トラップの設定を表示します。
<code>contact-io</code>	: 接点 I/O アダプタの接点 I/O 変化トラップの設定を表示します。
<code>opt-sw</code>	: 光バイパス SW 変化トラップの設定を表示します。
<code>linkhold</code>	: リンク保護の通知トラップの設定を表示します。
<code>low-power</code>	: MC の Low Power 機能変化トラップの設定をします。
<code>amp</code>	: 光アンプの変化トラップの設定を表示します。
<code>input</code>	: 接続した DNIOAE-A のパラレル入力ポート番号を指定します。 (設定範囲:1~4: 複数可)
<code>mc_list</code>	: DNHD4E に搭載された MC を指定します。(設定範囲:1~4: 複数可)
[備考]	
デフォルト : 全トラップ禁止	
<ul style="list-style-type: none"> ・「all」で全トラップの出力を許可した場合、「parallel」、「power」、「fan」、「link」、「mcchange」、「enable-set」は「change」で設定されます。 ・本装置の送信するトラップの OID は、動作条件により異なります。本体駆動時には、製品に添付している MIB ファイルを参照します。また、DNHD4E 搭載時には、別販売のラックオプション『SNMPⅢユニット』の MIB ファイルを参照します。 ・DNHD4E 搭載時に、本装置のリンク変化などの状態変化トラップ送出条件を設定する際は、本コマンド内の <code>mc</code> オプション(1 ポート)の設定を使用して下さい。 	

例として、cold、ログイン認証失敗本装置リンク状態変更トラップを許可します。

```
MC#trapconfig cold enable
Command Completed.

MC#trapconfig loginfail enable
Command Completed.

MC#trapconfig linkchange enable
Command Completed.
```

例として、トラップ許可/禁止設定内容を表示します。

```
MC#trapconfig -a
--<Device Traps>-----
<Cold>           : Enable
<Warm>           : Disable
<Authfail>       : Disable
<loginfail>      : Enable
<passchange>     : Disable
<ipchange>       : Disable
<maskchange>     : Disable
<gatewaychange> : Disable
<managerchange> : Disable
<linkchange>     : Enable
<configchange>   : Disable
<ping-fail>      : Disable
<ping-ok>        : Disable
<system-error>  : Disable
<power>          : Disable
<fan>            : Disable
<parallel input1> : Disable
<parallel input2> : Disable
<parallel input3> : Disable
<parallel input4> : Disable

--<MC Traps>-----
<MC Change port1-4> : Disable
<MC Link port1-4>   : Disable
<MC Ena-Set port1-4> : Disable
<MC SwMode port1-4> : Disable
<MC Speed port1-4>  : Disable
<MC LPT port1-4>    : Disable
<MC Mode port1-4>   : Disable
<MC Pause port1-4>  : Disable
<MC Select port1-4> : Disable
<MC Caution port1-4> : Disable
<MC Wiring port1-4> : Disable
<MC Term port1-4>   : Disable
<MC Remote port1-4> : Disable
<MC CTS port1-4>    : Disable
<MC Loopback port1-4> : Disable
<MC SFP port1-4>    : Disable
<MC Pin-Assign port1-4> : Disable
<MC Contact-IO port1-4> : Disable
<MC Pow-sts port1-4> : Disable
<MC Opt-sw port1-4> : Disable
<MC Linkhold port1-4> : Disable
<MC Low Power port1-4> : Disable
<MC AMP port1-4>    : Disable
```

2.11.4.トラップ送信先ホストの設定

トラップ送信先ホストの設定を行う場合は、trapipconfig コマンドを使用します。

トラップ送信先ホストの最大登録数は 4 エントリです。

※ ネットワーク上に存在しない送信先ホストの登録が行われますと、ARP 解決などに時間を要してしまい、ログ記録時間が実際より遅れてしまうなど動作に影響することがあります。ご使用の環境に合わせて、設定して下さい。

使用方法を以下に示します。

[形式]

```
trapipconfig add <IP address> version { v1 | v2 } community <community_name>
trapipconfig del <IP address>
trapipconfig -a
```

[説明]

トラップ出力先ホストの IP アドレスの設定・表示を行います。

[引数]

add	:	トラップ出力先ホストの登録
del	:	トラップ出力先ホストの削除
version	:	使用する SNMP のバージョン指定
v1	:	SNMP バージョン 1
v2	:	SNMP バージョン 2
community	:	使用するコミュニティ指定
-a	:	表示

IP address : トラップ出力先ホストの IP アドレス

community_name : コミュニティ名 (20 文字まで)

[備考]

トラップ出力先ホストの最大登録数は 4 ホストです。

バージョン 1 と 2 ではトラップパケットのフォーマットが異なりますので、受信側のアプリケーションに適合するバージョンを指定して下さい。

例として、トラップ送信先ホスト「192.168.1.15」、SNMP バージョン 1、使用コミュニティ「public」を登録します。

なお、登録したトラップ送信先ホストを表示して確認することができます。

```
MC#trapipconfig add 192.168.1.15 version v1 community public
Command Completed.

MC#trapipconfig -a
Trap Host address  Version      Community
-----
192.168.  1. 15    v1    public
MC#
```

※ トラップ送信先として使用するコミュニティ名は「snmpcommunity」コマンドで登録する必要はありません。

2.11.5. システムの名前/設定場所/連絡先の設定

システムの名前/設定場所/連絡先の設定を行う場合は、snmpsystem コマンドを使用します。

システムの名前/設定場所/連絡先は MIB-2 の system グループの、それぞれ「sysName」、「sysLocation」、「sysContact」に対応しています。

「sysName」を設定した場合、先頭の 21 文字がプロンプトに反映されます。

使用方法を以下に示します。

[形式]

```
snmpsystem { sysname | syslocation | syscontact } <data>
snmpsystem clear
```

[説明]

System グループパラメータの設定を行います。

[引数]

```
clear          : 装置名,設置場所,連絡先の設定を初期化します。
sysname        : システムネーム
syslocation    : システムロケーション
syscontact     : システムコンタクト

data          : 設定データ(255 文字まで)
```

[備考]

```
デフォルト :   SysName      = Null
               SysLocation  = Null
               SysContact   = Null
```

例として、システムの名前を「system」に設定します。

なお、設定したシステムの名前を表示する場合は、mib コマンドで確認することができます。

また、システムの名前を変更した場合には、コマンド実行画面の左端に表示されるプロンプトが対応して変更されます。

```
MC#snmpsystem sysname system
Command Completed.

system#mib system
Sysdescr      = DN9830E
SysObjectID   = 1.3.6.1.4.1.7082.4.1
SysUpTime     = 0d 00h 56m 35s
Sysname       = system
Syslocation   =
Syscontact    =
SysServices   = 2

system#
```

2.11.6. MIB 情報の表示

MIB 情報を表示する場合は、mib コマンドを使用します。

情報を表示するグループは MIB-2 の System グループ、Interface グループ、IP グループ、ICMP グループ、UDP グループ、TCP グループ、SNMP グループ、transmission グループ(dot3StatsTable)、RMON グループ(etherStatsTable)、RS-232-like グループ(rs232PortTable、rs232AsyncPortTable)に対応しています。

使用方法を以下に示します。

[形式]

```
mib { system | if | ip | icmp | udp | tcp | snmp | ether | rmon | rs422 | rs232c }
```

[説明]

MIB 情報の表示を行います。

[引数]

system : System グループを表示します。
if : Interface グループを表示します。
ip : IP グループを表示します。
icmp : ICMP グループを表示します。
udp : UDP グループを表示します。
tcp : TCP グループを表示します。
ether : Transmission グループ(dot3StatsTable)を表示します。
rmon : RMON グループ(etherStatsTable)を表示します。
rs422 : RS-232-like グループ(rs232PortTable、rs232AsyncPortTable)を表示します。
rs232c : RS-232-like グループ(rs232PortTable、rs232AsyncPortTable)を表示します。

例として、Interface グループの表示を行います。

```
MC#mib if
ifDescr          = Ethernet
ifType           = 7
ifMtu            = 1500
ifSpeed          = 100000000
ifPhysAddress    = 00. 03. 3C. XX. XX. XX
ifAdminStatus    = up
ifOperStatus     = down
ifLastChange    = 0d 00h 00m 00s
ifInOctets       = 0
ifInUcastPkts   = 0
ifInNUcastPkts  = 0
ifInDiscards    = 0
ifInErrors       = 0
ifInUnknownProtos = 0
ifOutOctets      = 0
ifOutUcastPkts  = 0
ifOutNUcastPkts = 0
ifOutDiscards   = 0
ifOutErrors     = 0
ifOutQLen       = 0
ifSpecific      = . 1. 3. 6. 1. 2. 1. 10. 7
```

2.12 Ping 送信/Ping 応答監視/ユニキャストフラッディング防止機能

指定したホストにICMPエコー要求を送信し、ホストと通信が可能かどうかを確認します。

また、ユニキャストフラッディング防止機能は、設定したホスト宛てに定期的にPingを送出してネットワーク中の機器に常にアドレスラーニングさせておくことで、(応答などを必要としない)単方向のトラフィックを発生する機器が送出するユニキャストパケットのフラッディングを抑制し、無駄な帯域の消費を抑え、セキュリティを高める機能です。

Ping 送信、ユニキャストフラッディング防止機能を行う場合は、ping コマンドを使用します。

使用方法を以下に示します。

[形式]

```
ping <IP address> [<packet_size>]
ping polling use { active | inactive }
ping poll-host add <IP_Address>
ping poll-host del <IP_Address>
ping poll-fail { <fail_num> | off }
ping poll-interval <interval_time>
ping -a
```

[引数]

-a : Unicast Flooding 防止機能の設定を表示します。

polling

use : Unicast Flooding 防止機能の有効/無効を選択します。

active : Unicast Flooding 防止機能を有効にします。

inactive : Unicast Flooding 防止機能を無効にします。

poll-host : Unicast Flooding 防止機能の送出先を設定します。

add : Ping 送出先ホストを追加します。

del : Ping 送出先ホストを削除します。

poll-fail : Ping 送出先ホストが無応答時の Trap 通知条件を設定します。

off : 無応答時の通知を無効にします。

poll-interval : Unicast Flooding 防止機能の送出間隔を設定します。

[引数]

IP address : 送信先 IP Address

packet_size : 8~1472 bytes(省略時 : 32 bytes)

fail_num : 連続失敗数(1~120)

interval_time : Ping 定周期送出間隔を指定します。(10-1000 秒)

[備考]

Ping 送出先ホストの最大登録数は 10 エントリです。

デフォルト :

パケット送信回数	: 4 回
タイムアウト	: 1 秒
ユニキャストフラッディング防止機能	: 無効
Ping定周期送出間隔	: 300秒
連続失敗数	: off

例として、ホスト「192.168.1.2」に ping を実行します。

```
MC#ping 192.168.1.2
PING 192.168.1.2 32byte
Reply from 192.168.1.2 : bytes=32 time=6ms
Reply from 192.168.1.2 : bytes=32 time=5ms
Reply from 192.168.1.2 : bytes=32 time=4ms
Reply from 192.168.1.2 : bytes=32 time=5ms

Ping statistics for 192.168.1.2 :
    Packets : Sent = 4, Received = 4, Lost = 0
```

例として、ユニキャストフラッディング防止機能にて、ホスト「192.168.1.3」に 60 秒間隔で ping を実行します。
連続失敗数を 10 回に設定します。

```
MC#ping polling use active
Command Completed.

MC#ping poll-host add 192.168.1.3
Command Completed.

MC#ping poll-interval 60
Command Completed.

MC#ping poll-fail 10
Command Completed.
```

ユニキャストフラッディング防止機能設定を表示します。

```
MC#ping -a
Ping Polling status : Active
Polling fail num    : 10 times
Polling interval   : 60 sec

——Polling Host address——
192.168. 1. 3
```

2.13. 履歴情報機能

本装置は状態遷移を内部揮発領域に履歴情報として自動記録します。最大記録件数は 3000 件で任意に消去可能です。

記録対象となる事象は以下の通りです。

- ・ 設定変更情報
- ・ 警報情報
- ・ 起動情報

記録された履歴情報は log コマンドにより表示が可能です。

履歴情報は ASCII 文字列として以下のフォーマットで記録/表示されます。

ログID# <ログカテゴリ> 発生事象

ログID#は各履歴情報につけられる通し番号です。ログカテゴリは履歴情報の種別を表し、発生事象で具体的な状況内容を表します。発生事象は各ログカテゴリで異なります。以下、表 2.7 に履歴情報一覧を示します。

表 2.7 履歴情報一覧

ログカテゴリ	ログ表示	意味
システム	PowerOn<Send Trap/Non-send Trap>	ハードリセット、および電源Onによる起動 <Send Trap/Non-send Trap> : Cold Startトラップ
	Reboot<Send Trap/Non-send Trap>	ソフトリセットによる再起動 <Send Trap/Non-send Trap> : Warm Startトラップ
	Software Reset User : xxxx (Serial/[IP Addr])	ソフトリセット実行 User : ソフトリセット実行ユーザ名 [IP Addr] : TelnetクライアントIPアドレス
	Login User : xxxx (Serial/[IP Addr])	管理ターミナルログイン User : ログインユーザ名 [IP Addr] : TelnetクライアントIPアドレス
	Logout User : xxxx (Serial/[IP Addr])	管理ターミナルログアウト User : ログアウトユーザ名 [IP Addr] : TelnetクライアントIPアドレス
	Login fail(3times)(Serial/[IP Addr]) <Send Trap/Non-send Trap>	管理ターミナルログイン失敗(3回失敗) [IP Addr] : TelnetクライアントIPアドレス <Send Trap/Non-send Trap> : loginFailトラップ
	CfgFileCheckErr [File]line: [Number] >[詳細情報]	設定ファイルのチェックエラー [File] : ファイル名 [Number] : 行番号 [詳細情報] : エラー詳細情報表示
	Reset command execute User : xxxx (Serial/[IP Addr]) ※ ROMに保存	ハードリセット実行 User : ハードリセット実行ユーザ名 [IP Addr] : TelnetクライアントIPアドレス
	Firmwarereceive/send Filename : xxxx.bin > Client IPaddr : [IP Addr] ※ ROMに保存	ファームウェアの送信および受信 Filename : ファイル名 Client IPaddr: FTP接続先IPアドレス

	Cfgfilereceive/send Filename : xxxx.cfg (FTP)> Client IPAddr : [IP Addr] (アプリケーション)> Access:Serial ※ ROMに保存	設定ファイルの送信および受信 Filename : ファイル名 Client IPAddr: FTPクライアントIPアドレス
	Ping response fail [IP Addr]<Send Trap/Non-send Trap>	Ping応答連続失敗 [IP Addr] : Ping送信先 IPアドレス <Send Trap/Non-send Trap> : HDx_PingFailトラップ
	Ping response OK [IP Addr]<Send Trap/Non-send Trap>	Ping応答成功 [IP Addr] : Ping送信先 IPアドレス <Send Trap/Non-send Trap> : HDx_PingOKトラップ
	MC(2Port Selector) Sync <Send Trap/Non-send Trap>	MC同期情報/パケットを受信し、該当ポートの接続ポート設定を変更 <Send Trap/Non-send Trap> : MC同期機能トラップ
FTP	Login User : xxxx ([IP Addr])	FTPサーバログイン [IP Addr] : FTPクライアントIPアドレス
	Logout User : xxxx ([IP Addr])	FTPサーバログアウト [IP Addr] : FTPクライアントIPアドレス
端末	CfgComp[Command] User : [User] <Send Trap/Non-send Trap> >[詳細情報]	ターミナルオペレーションによる設定変更実行 [Command] : 入力コマンド文字列 [User] : コマンド入力ユーザ名 [詳細情報] : 全ての入力文字列 <Send Trap/Non-send Trap> : cfgChgtトラップ
	Password change <Send Trap/Non-send Trap>	ログインパスワード変更 <Send Trap/Non-send Trap> : passChgtトラップ
	IP address change <Send Trap/Non-send Trap>	IPアドレス変更 <Send Trap/Non-send Trap> : ipChgtトラップ
	Subnet mask change <Send Trap/Non-send Trap>	サブネットマスク変更 <Send Trap/Non-send Trap> : subMskChgtトラップ
	Default gateway change <Send Trap/Non-send Trap>	デフォルトゲートウェイ変更 <Send Trap/Non-send Trap> : gwayChgtトラップ
	SNMP manager change <Send Trap/Non-send Trap>	SNMPマネージャ設定変更 <Send Trap/Non-send Trap> : mngChgtトラップ
SNMP	Set : [Object ID] >[詳細情報]	SNMPマネージャからのSet要求 [Object ID] : SetしたMIBオブジェクトID [詳細情報] : SNMPマネージャIPアドレス,Set値など
	AuthenticationFailure <Send Trap/Non-send Trap>	登録のないコミュニティ名からのGet、およびSet要求 <Send Trap/Non-send Trap> : AuthenticationFailureトラップ
Ethernet	LinkDown <Send Trap/Non-send Trap>	本装置リンクダウン <Send Trap/Non-send Trap> : Link-Downトラップ
	LinkUp <Send Trap/Non-send Trap>	本装置リンクアップ <Send Trap/Non-send Trap> : Link-Upトラップ
RS232c, RS422/485	Parity Error	シリアルインターフェースにて、パリティエラーが発生
	Framing Error	シリアルインターフェースにて、フレーミングエラーが発生
	Over Run Error	シリアルインターフェースにて、オーバランエラーが発生

Pow&Fan	PowerUnit up → down <Send Trap/Non-send Trap>	電源ユニット 停止 <Send Trap/Non-send Trap> : powerOffトラップ
	PowerUnit down → up <Send Trap/Non-send Trap>	電源ユニット 稼動 <Send Trap/Non-send Trap> : powerOnトラップ
	FanUnit up → down <Send Trap/Non-send Trap>	ファンユニット停止 <Send Trap/Non-send Trap> : fanOffトラップ
	FanUnit down → up <Send Trap/Non-send Trap>	ファンユニット稼動 <Send Trap/Non-send Trap> : fanOnトラップ
MC	MC Mounted mcIdx.xx <Send Trap/Non-send Trap>	MC構成状態変化(MCの搭載) mcIdx : 事象の発生したMCのポート番号 <Send Trap/Non-send Trap> : mc-Mountトラップ
	MC Unmounted mcIdx.xx <Send Trap/Non-send Trap>	MC構成状態変化(MCの抜取) mcIdx : 事象の発生したMCのポート番号 <Send Trap/Non-send Trap> : mc-Unmountトラップ
	Prohibit mounting mcIdx.xx <Send Trap/Non-send Trap>	MC構成 不許可実装状態 mcIdx : 事象の発生したMCのポート番号 <Send Trap/Non-send Trap> : mcCautionトラップ
	OPT Link Up mcIdx.xx <Send Trap/Non-send Trap>	光ポート リンクアップ mcIdx : 事象の発生したMCのポート番号 <Send Trap/Non-send Trap> : mcFxLink-Upトラップ
	OPT Link Down mcIdx.xx <Send Trap/Non-send Trap>	光ポート リンクダウン mcIdx : 事象の発生したMCのポート番号 <Send Trap/Non-send Trap> : mcFxLink-Downtトラップ
	UTP Link Up mcIdx.xx <Send Trap/Non-send Trap>	メタルポート リンクアップ mcIdx : 事象の発生したMCのポート番号 <Send Trap/Non-send Trap> : mcTxLink-Upトラップ
	UTP Link Down mcIdx.xx <Send Trap/Non-send Trap>	メタルポート リンクダウン mcIdx : 事象の発生したMCのポート番号 <Send Trap/Non-send Trap> : mcTxLink-Downtトラップ
	Enable Set HardSw mcIdx.xx <Send Trap/Non-send Trap>	MC設定 ハードSw mcIdx : 事象の発生したMCのポート番号 <Send Trap/Non-send Trap> : mcCurrentSet-HardSwトラップ
	Enable Set Config mcIdx.xx <Send Trap/Non-send Trap>	MC設定 コンフィグ mcIdx : 事象の発生したMCのポート番号 <Send Trap/Non-send Trap> : mcCurrentSet-Configトラップ
	SwMode change mcIdx.xx <Send Trap/Non-send Trap>	MC設定変更 mcIdx : 事象の発生したMCのポート番号 <Send Trap/Non-send Trap> : mcSwMode-Changeトラップ
	UTP Speed 1Gbps mcIdx.xx <Send Trap/Non-send Trap>	メタルポート速度 1Gbps mcIdx : 事象の発生したMCのポート番号 <Send Trap/Non-send Trap> : mcUTPSpeed-1Gトラップ
UTP Speed 100Mbps mcIdx.xx <Send Trap/Non-send Trap>	メタルポート速度 100Mbps mcIdx : 事象の発生したMCのポート番号 <Send Trap/Non-send Trap> : mcUTPSpeed-100Mトラップ	

UTP Speed 10Mbps mcIdx.xx <Send Trap/Non-send Trap>	メタルポート速度 10Mbps mcIdx : 事象の発生したMCのポート番号 <Send Trap/Non-send Trap> : mcUTPSpeed-10Mトラップ
UTP Full Duplex mcIdx.xx <Send Trap/Non-send Trap>	メタルポート速度 Full Duplex mcIdx : 事象の発生したMCのポート番号 <Send Trap/Non-send Trap> : mcUTPDuplex-Fullトラップ
UTP Half Duplex mcIdx.xx <Send Trap/Non-send Trap>	メタルポート速度 Half Duplex mcIdx : 事象の発生したMCのポート番号 <Send Trap/Non-send Trap> : mcUTPDuplex-Halfトラップ
UTP Speed Autonegotiation mcIdx.xx <Send Trap/Non-send Trap>	メタルポート速度 オートネゴシエーション mcIdx : 事象の発生したMCのポート番号 <Send Trap/Non-send Trap> : mcUTPSpeed-Autoトラップ
UTP Speed Fixed mcIdx.xx <Send Trap/Non-send Trap>	メタルポート速度 固定速度設定 mcIdx : 事象の発生したMCのポート番号 <Send Trap/Non-send Trap> : mcUTPSpeed-Fixedトラップ
LPT on mcIdx.xx <Send Trap/Non-send Trap>	LPT機能 有効 mcIdx : 事象の発生したMCのポート番号 <Send Trap/Non-send Trap> : mcLPT-Onトラップ
LPT off mcIdx.xx <Send Trap/Non-send Trap>	LPT機能 無効 mcIdx : 事象の発生したMCのポート番号 <Send Trap/Non-send Trap> : mcLPT-Offトラップ
Data switching mode Repeater mcIdx.xx <Send Trap/Non-send Trap>	伝送モード リピータ設定 mcIdx : 事象の発生したMCのポート番号 <Send Trap/Non-send Trap> : mcMode-Repeaterトラップ
Data switching mode Bridge mcIdx.xx <Send Trap/Non-send Trap>	伝送モード ブリッジ設定 mcIdx : 事象の発生したMCのポート番号 <Send Trap/Non-send Trap> : mcMode-Bridgeトラップ
Pause on mcIdx.xx <Send Trap/Non-send Trap>	フローコントロール 有効 mcIdx : 事象の発生したMCのポート番号 <Send Trap/Non-send Trap> : mcFlowControl-Onトラップ
Pause off mcIdx.xx <Send Trap/Non-send Trap>	フローコントロール 無効 mcIdx : 事象の発生したMCのポート番号 <Send Trap/Non-send Trap> : mcFlowControl-Offトラップ
Primary Link Up mcIdx.xx <Send Trap/Non-send Trap>	Primaryポート リンクアップ mcIdx : 事象の発生したMCのポート番号 <Send Trap/Non-send Trap> : mcPrimaryLink-Upトラップ
Primary Link Down mcIdx.xx <Send Trap/Non-send Trap>	Primaryポート リンクダウン mcIdx : 事象の発生したMCのポート番号 <Send Trap/Non-send Trap> : mcPrimaryLink-Downトラップ
Primary Signal Detect mcIdx.xx <Send Trap/Non-send Trap>	Primaryポート信号検出 mcIdx : 事象の発生したMCのポート番号 <Send Trap/Non-send Trap> : mcPrimary-Signal-Detectトラップ

Primary Signal NoDetect mcIdx.xx <Send Trap/Non-send Trap>	Primaryポート信号未検出 mcIdx: 事象の発生したMCのポート番号 <Send Trap/Non-send Trap>: mcPrimary-Signal-No-Detectトラップ
Main Link Up mcIdx.xx <Send Trap/Non-send Trap>	Mainポート リンクアップ mcIdx: 事象の発生したMCのポート番号 <Send Trap/Non-send Trap>: mcMainLink-Upトラップ
Main Link Down mcIdx.xx <Send Trap/Non-send Trap>	Mainポート リンクダウン mcIdx: 事象の発生したMCのポート番号 <Send Trap/Non-send Trap>: mcMainLink-Downトラップ
Main Signal Detect mcIdx.xx <Send Trap/Non-send Trap>	Mainポート信号検出 mcIdx: 事象の発生したMCのポート番号 <Send Trap/Non-send Trap>: mc Main-Signal-Detectトラップ
Main Signal NoDetect mcIdx.xx <Send Trap/Non-send Trap>	Mainポート信号未検出 mcIdx: 事象の発生したMCのポート番号 <Send Trap/Non-send Trap>: mc Main-Signal-No-Detectトラップ
Secondary Link Up mcIdx.xx <Send Trap/Non-send Trap>	Secondaryポート リンクアップ mcIdx: 事象の発生したMCのポート番号 <Send Trap/Non-send Trap>: mcSecondaryLink-Upトラップ
Secondary Link Down mcIdx.xx <Send Trap/Non-send Trap>	Secondaryポート リンクダウン mcIdx: 事象の発生したMCのポート番号 <Send Trap/Non-send Trap>: mcSecondaryLink-Downトラップ
Secondary Signal Detect mcIdx.xx <Send Trap/Non-send Trap>	Secondaryポート信号検出 mcIdx: 事象の発生したMCのポート番号 <Send Trap/Non-send Trap>: mc Secondary-Signal-Detectトラップ
Secondary Signal NoDetect mcIdx.xx <Send Trap/Non-send Trap>	Secondaryポート信号未検出 mcIdx: 事象の発生したMCのポート番号 <Send Trap/Non-send Trap>: mc Secondary-Signal-No-Detectトラップ
Primary Link Select mcIdx.xx <Send Trap/Non-send Trap>	Primaryポート 接続 mcIdx: 事象の発生したMCのポート番号 <Send Trap/Non-send Trap>: mcSelect-Primaryトラップ
Secondary Link Select mcIdx.xx <Send Trap/Non-send Trap>	Secondaryポート 接続 mcIdx: 事象の発生したMCのポート番号 <Send Trap/Non-send Trap>: mcSelect-Secondaryトラップ
Port-Select auto mcIdx.xx <Send Trap/Non-send Trap>	ポートセレクト設定 オート mcIdx: 事象の発生したMCのポート番号 <Send Trap/Non-send Trap>: mcPortSelect-Autoトラップ
Port-Select fix mcIdx.xx <Send Trap/Non-send Trap>	ポートセレクト設定 固定 mcIdx: 事象の発生したMCのポート番号 <Send Trap/Non-send Trap>: mcPortSelect-Fixedトラップ
Port-Select No-Select mcIdx.xx <Send Trap/Non-send Trap>	接続ポート 未選択状態 mcIdx: 事象の発生したMCのポート番号 <Send Trap/Non-send Trap>: mcSelect-NoSelectトラップ

Latch on mcIdx.xx <Send Trap/Non-send Trap>	Latch機能 有効 mcIdx : 事象の発生したMCのポート番号 <Send Trap/Non-send Trap> : mcLatch-Onトラップ
Latch off mcIdx.xx <Send Trap/Non-send Trap>	Latch機能 無効 mcIdx : 事象の発生したMCのポート番号 <Send Trap/Non-send Trap> : mcLatch-Offトラップ
Latch No-Support mcIdx.xx <Send Trap/Non-send Trap>	Latch機能 解除 mcIdx : 事象の発生したMCのポート番号 <Send Trap/Non-send Trap> : mcLatch-NoSupportトラップ
OPT Speed Autonegotiation (GbE) mcIdx.xx <Send Trap/Non-send Trap>	光ポート速度 オートネゴシエーション (GbE) mcIdx : 事象の発生したMCのポート番号 <Send Trap/Non-send Trap> : mcOPTSpeed-Autoトラップ
OPT Speed GigabitEthernet mcIdx.xx <Send Trap/Non-send Trap>	光ポート速度 Gigabit Ethernet mcIdx : 事象の発生したMCのポート番号 <Send Trap/Non-send Trap> : mcOPTSpeed-Gigatトラップ
OPT Speed FibreChannel mcIdx.xx <Send Trap/Non-send Trap>	光ポート速度 FibreChannel mcIdx : 事象の発生したMCのポート番号 <Send Trap/Non-send Trap> : mcOPTSpeed-FibChトラップ
OPT Speed FastEthernet mcIdx.xx <Send Trap/Non-send Trap>	光ポート速度 FastEthernet mcIdx : 事象の発生したMCのポート番号 <Send Trap/Non-send Trap> : mcOPTSpeed-Fastトラップ
OPT Speed OC-3 mcIdx.xx <Send Trap/Non-send Trap>	光ポート速度 OC-3 mcIdx : 事象の発生したMCのポート番号 <Send Trap/Non-send Trap> : mcOPTSpeed-OC-3トラップ
OPT1 Link Up mcIdx.xx <Send Trap/Non-send Trap>	OPT1ポート リンクアップ mcIdx : 事象の発生したMCのポート番号 <Send Trap/Non-send Trap> : mcOPT1Link-Upトラップ
OPT1 Link Down mcIdx.xx <Send Trap/Non-send Trap>	OPT1ポート リンクダウン mcIdx : 事象の発生したMCのポート番号 <Send Trap/Non-send Trap> : mcOPT1Link-Downトラップ
OPT2 Link Up mcIdx.xx <Send Trap/Non-send Trap>	OPT2ポート リンクアップ mcIdx : 事象の発生したMCのポート番号 <Send Trap/Non-send Trap> : mcOPT2Link-Upトラップ
OPT2 Link Down mcIdx.xx <Send Trap/Non-send Trap>	OPT2ポート リンクダウン mcIdx : 事象の発生したMCのポート番号 <Send Trap/Non-send Trap> : mcOPT2Link-Downトラップ
RS-422/485 Link Up mcIdx.xx <Send Trap/Non-send Trap>	RS-422/485ポート アップ mcIdx : 事象の発生したMCのポート番号 <Send Trap/Non-send Trap> : mc422Link-Upトラップ
RS-422/485 Link Down mcIdx.xx <Send Trap/Non-send Trap>	RS-422/485ポート ダウン mcIdx : 事象の発生したMCのポート番号 <Send Trap/Non-send Trap> : mc422Link-Downトラップ
Wiring 2w-type mcIdx.xx <Send Trap/Non-send Trap>	配線 2線式 mcIdx : 事象の発生したMCのポート番号 <Send Trap/Non-send Trap> : mcWiring-2wtトラップ

Wiring 4w-type mcIdx.xx <Send Trap/Non-send Trap>	配線 4線式 mcIdx : 事象の発生したMCのポート番号 <Send Trap/Non-send Trap> : mcWiring-4wトラップ
Termination On mcIdx.xx <Send Trap/Non-send Trap>	終端 有効 mcIdx : 事象の発生したMCのポート番号 <Send Trap/Non-send Trap> : mcTerm-Onトラップ
Termination Off mcIdx.xx <Send Trap/Non-send Trap>	終端 無効 mcIdx : 事象の発生したMCのポート番号 <Send Trap/Non-send Trap> : mcTerm-Offトラップ
RS-232c Link Up mcIdx.xx <Send Trap/Non-send Trap>	RS-232cポート アップ mcIdx : 事象の発生したMCのポート番号 <Send Trap/Non-send Trap> : mc232cLink-Upトラップ
RS-232c Link Down mcIdx.xx <Send Trap/Non-send Trap>	RS-232cポート ダウン mcIdx : 事象の発生したMCのポート番号 <Send Trap/Non-send Trap> : mc232cLink-Downtトラップ
EXT Link Up mcIdx.xx <Send Trap/Non-send Trap>	EXTポート アップ mcIdx : 事象の発生したMCのポート番号 <Send Trap/Non-send Trap> : mcEXTLink-Upトラップ
EXT Link Down mcIdx.xx <Send Trap/Non-send Trap>	EXTポート ダウン mcIdx : 事象の発生したMCのポート番号 <Send Trap/Non-send Trap> : mcEXTLink-Downtトラップ
CTS High-Level forcibly mcIdx.xx <Send Trap/Non-send Trap>	CTS信号 強制High mcIdx : 事象の発生したMCのポート番号 <Send Trap/Non-send Trap> : mcCTS-ForcedHighトラップ
CTS signal through-mode mcIdx.xx <Send Trap/Non-send Trap>	CTS信号 Link状態反映 mcIdx : 事象の発生したMCのポート番号 <Send Trap/Non-send Trap> : mcCTS-LinkStateトラップ
Remote Monitor off mcIdx.xx <Send Trap/Non-send Trap>	リモート監視 無効 mcIdx : 事象の発生したMCのポート番号 <Send Trap/Non-send Trap> : mcRemote-Offトラップ
Remote Monitor on mcIdx.xx <Send Trap/Non-send Trap>	リモート監視 有効 mcIdx : 事象の発生したMCのポート番号 <Send Trap/Non-send Trap> : mcRemote-Monitorトラップ
Remote Monitor Accept mcIdx.xx <Send Trap/Non-send Trap>	リモート監視 返信 mcIdx : 事象の発生したMCのポート番号 <Send Trap/Non-send Trap> : mcRemote-Acceptトラップ
RemoteFault detect mcIdx.xx <Send Trap/Non-send Trap>	RemoteFault 検出 mcIdx : 事象の発生したMCのポート番号 <Send Trap/Non-send Trap> : mcDetect-RemoteFaultトラップ
RemoteFault No Detect mcIdx.xx <Send Trap/Non-send Trap>	RemoteFault 未検出 mcIdx : 事象の発生したMCのポート番号 <Send Trap/Non-send Trap> : mc-NoDetect-RemoteFaultトラップ
FarEndFault detect mcIdx.xx <Send Trap/Non-send Trap>	FarEndFault 検出 mcIdx : 事象の発生したMCのポート番号 <Send Trap/Non-send Trap> : mcDetect-FarEndFaultトラップ

FarEndFault No Detect mcIdx.xx <Send Trap/Non-send Trap>	FarEndFault 未検出 mcIdx: 事象の発生したMCのポート番号 <Send Trap/Non-send Trap>: mc-NoDetect-FarEndFaultトラップ
Remote RS-422/485 Link Up mcIdx.xx <Send Trap/Non-send Trap>	リモート RS-422/485ポート アップ mcIdx: 事象の発生したMCのポート番号 <Send Trap/Non-send Trap>: mcRemote422Link-Upトラップ
Remote OPT Link Up mcIdx.xx <Send Trap/Non-send Trap>	リモート 光ポート アップ mcIdx: 事象の発生したMCのポート番号 <Send Trap/Non-send Trap>: mcRemoteOPTLink-Upトラップ
Remote RS-232c Link Up mcIdx.xx <Send Trap/Non-send Trap>	リモート RS-232cポート アップ mcIdx: 事象の発生したMCのポート番号 <Send Trap/Non-send Trap>: mcRemote232cLink-Upトラップ
Remote RS-232c Link Up (RTS Low) mcIdx.xx <Send Trap/Non-send Trap>	リモート RS-232cポート アップ(RTS Low) mcIdx: 事象の発生したMCのポート番号 <Send Trap/Non-send Trap>: mcRemote232cLink-UpRTSLowトラップ
Remote RS-232c Link Down mcIdx.xx <Send Trap/Non-send Trap>	リモート RS-232cポート ダウン mcIdx: 事象の発生したMCのポート番号 <Send Trap/Non-send Trap>: mcRemote232cLink-Downトラップ
Remote Status monitor fail mcIdx.xx <Send Trap/Non-send Trap>	リモート監視 取得失敗 mcIdx: 事象の発生したMCのポート番号 <Send Trap/Non-send Trap>: mcRemote-Failトラップ
Loopback Off mcIdx.xx <Send Trap/Non-send Trap>	ループバック 無効 mcIdx: 事象の発生したMCのポート番号 <Send Trap/Non-send Trap>: mcLoopback-Offトラップ
OPT1 Link Loopback On mcIdx.xx <Send Trap/Non-send Trap>	OPT1ポート ループバック 有効 mcIdx: 事象の発生したMCのポート番号 <Send Trap/Non-send Trap>: mcLoopback-OPT1トラップ
OPT2 Link Loopback On mcIdx.xx <Send Trap/Non-send Trap>	OPT2ポート ループバック 有効 mcIdx: 事象の発生したMCのポート番号 <Send Trap/Non-send Trap>: mcLoopback-OPT2トラップ
OPT1 SFP Mount mcIdx.xx <Send Trap/Non-send Trap>	OPT1ポート SFP 搭載 mcIdx: 事象の発生したMCのポート番号 <Send Trap/Non-send Trap>: mcSfpMount-OPT1トラップ
OPT1 SFP Unmount mcIdx.xx <Send Trap/Non-send Trap>	OPT1ポート SFP 抜取 mcIdx: 事象の発生したMCのポート番号 <Send Trap/Non-send Trap>: mcSfpUnmount-OPT1トラップ
OPT2 SFP Mount mcIdx.xx <Send Trap/Non-send Trap>	OPT2ポート SFP 搭載 mcIdx: 事象の発生したMCのポート番号 <Send Trap/Non-send Trap>: mcSfpMount-OPT2トラップ
OPT2 SFP Unmount mcIdx.xx <Send Trap/Non-send Trap>	OPT2ポート SFP 抜取 mcIdx: 事象の発生したMCのポート番号 <Send Trap/Non-send Trap>: mcSfpUnmount-OPT2トラップ

Main SFP Mount mcIdx.xx <Send Trap/Non-send Trap>	Mainポート SFP 搭載 mcIdx : 事象の発生したMCのポート番号 <Send Trap/Non-send Trap> : mcSfpMount- Maintトラップ
Main SFP Unmount mcIdx.xx <Send Trap/Non-send Trap>	Mainポート SFP 搭載 mcIdx : 事象の発生したMCのポート番号 <Send Trap/Non-send Trap> : mcSfpUnmount- Maintトラップ
Primary SFP Mount mcIdx.xx <Send Trap/Non-send Trap>	Primaryポート SFP 搭載 mcIdx : 事象の発生したMCのポート番号 <Send Trap/Non-send Trap> : mcSfpMount- Primaryトラップ
Primary SFP Unmount mcIdx.xx <Send Trap/Non-send Trap>	Primaryポート SFP 搭載 mcIdx : 事象の発生したMCのポート番号 <Send Trap/Non-send Trap> : mcSfpUnmount - Primaryトラップ
Secondary SFP Mount mcIdx.xx <Send Trap/Non-send Trap>	Secondaryポート SFP 搭載 mcIdx : 事象の発生したMCのポート番号 <Send Trap/Non-send Trap> : mcSfpMount- Secondaryトラップ
Secondary SFP Unmount mcIdx.xx <Send Trap/Non-send Trap>	Secondaryポート SFP 搭載 mcIdx : 事象の発生したMCのポート番号 <Send Trap/Non-send Trap> : Primary - Secondaryトラップ
Pin Assign DTE mcIdx.xx <Send Trap/Non-send Trap>	ピン割り当てDTE mcIdx : 事象の発生したMCのポート番号 <Send Trap/Non-send Trap> : mc-PinAssign-DTEトラップ
Pin Assign DCE mcIdx.xx <Send Trap/Non-send Trap>	ピン割り当てDCE mcIdx : 事象の発生したMCのポート番号 <Send Trap/Non-send Trap> : mc-PinAssign-DCEトラップ
UTP Auto-MDIX mcIdx.xx <Send Trap/Non-send Trap>	メタルポート Auto-MDIX有効 mcIdx : 事象の発生したMCのポート番号 <Send Trap/Non-send Trap> : mc-Auto-MDIXトラップ
UTP Fixed MDI mcIdx.xx <Send Trap/Non-send Trap>	メタルポート MDI固定配列 mcIdx : 事象の発生したMCのポート番号 <Send Trap/Non-send Trap> : mc-Fixed-MDIトラップ
UTP Fixed MDIX mcIdx.xx <Send Trap/Non-send Trap>	メタルポート MDIX固定配列 mcIdx : 事象の発生したMCのポート番号 <Send Trap/Non-send Trap> : mc-Fixed-MDIXトラップ
Enable Set Remote mcIdx.xx <Send Trap/Non-send Trap>	MC設定 リモート mcIdx : 事象の発生したMCのポート番号 <Send Trap/Non-send Trap> : mc-EnableSet-Remoteトラップ
Rmt-End/OPT2 UTP Link Up mcIdx.xx <Send Trap/Non-send Trap>	対向端末/OPT2側MCメタルポート アップ mcIdx : 事象の発生したMCのポート番号 <Send Trap/Non-send Trap> : mc-RemoteEndMC-UTP-LinkUpトラップ
Rmt-End/OPT2 UTP Link Down mcIdx.xx <Send Trap/Non-send Trap>	対向端末/OPT2側MC メタルポートダウン mcIdx : 事象の発生したMCのポート番号 <Send Trap/Non-send Trap> : mc-RemoteEndMC-UTP-LinkDownトラップ

Power Sts Normal mcIdx.xx <Send Trap/Non-send Trap>	電源状態 正常 mcIdx : 事象の発生したMCのポート番号 <Send Trap/Non-send Trap> : mc-PowSts-Normalトラップ
Power Sts Abnormal mcIdx.xx <Send Trap/Non-send Trap>	電源状態 異常 mcIdx : 事象の発生したMCのポート番号 <Send Trap/Non-send Trap> : mc-PowSts-Abnormalトラップ
MC Sts Normal mcIdx.xx <Send Trap/Non-send Trap>	MC状態 正常 mcIdx : 事象の発生したMCのポート番号 <Send Trap/Non-send Trap> : mc-MCSts-Normalトラップ
MC Sts Abnormal mcIdx.xx <Send Trap/Non-send Trap>	MC状態 異常 mcIdx : 事象の発生したMCのポート番号 <Send Trap/Non-send Trap> : mc-MCSts-Abnormalトラップ
Rmt-End/OPT2 Power Sts Normal mcIdx.xx <Send Trap/Non-send Trap>	対向端末/OPT2側MC 電源状態 正常 mcIdx : 事象の発生したMCのポート番号 <Send Trap/Non-send Trap> : mc-RemoteEndMC-PowSts-Normalトラップ
Rmt-End/OPT2 Power Sts Abnormal mcIdx.xx <Send Trap/Non-send Trap>	対向端末/OPT2側MC 電源状態 異常 mcIdx : 事象の発生したMCのポート番号 <Send Trap/Non-send Trap> : mc-RemoteEndMC-PowSts-Abnormalトラップ
Rmt-Mid/OPT1 Power Sts Normal mcIdx.xx <Send Trap/Non-send Trap>	対向中継/OPT1側MC 電源状態 正常 mcIdx : 事象の発生したMCのポート番号 <Send Trap/Non-send Trap> : mc-RemoteMiddleMC-PowSts-Normalトラップ
Rmt-Mid/OPT1 Power Sts Abnormal mcIdx.xx <Send Trap/Non-send Trap>	対向中継/OPT1側MC 電源状態 異常 mcIdx : 事象の発生したMCのポート番号 <Send Trap/Non-send Trap> : mc-RemoteMiddleMC-PowSts-Abnormalトラップ
Rmt-End/OPT2 MC Sts Normal mcIdx.xx <Send Trap/Non-send Trap>	対向端末/OPT2側MC MC状態 正常 mcIdx : 事象の発生したMCのポート番号 <Send Trap/Non-send Trap> : mc-RemoteEndMC-MCSts-Normalトラップ
Rmt-End/OPT2 MC Sts Abnormal mcIdx.xx <Send Trap/Non-send Trap>	対向端末/OPT2側MC MC状態 異常 mcIdx : 事象の発生したMCのポート番号 <Send Trap/Non-send Trap> : mc-RemoteEndMC-MCSts-Abnormalトラップ
Rmt-Mid/OPT1 MC Sts Normal mcIdx.xx <Send Trap/Non-send Trap>	対向中継/OPT1側MC MC状態 正常 mcIdx : 事象の発生したMCのポート番号 <Send Trap/Non-send Trap> : mc-RemoteMiddleMC-MCSts-Normalトラップ
Rmt-Mid/OPT1 MC Sts Abnormal mcIdx.xx <Send Trap/Non-send Trap>	対向中継/OPT1側MC MC状態 異常 mcIdx : 事象の発生したMCのポート番号 <Send Trap/Non-send Trap> : mc-RemoteMiddleMC-MCSts-Abnormalトラップ
Input Short->Open mcIdx.xx <Send Trap/Non-send Trap>	接点入力 開放 mcIdx : 事象の発生したMCのポート番号 <Send Trap/Non-send Trap> : ioa-Input-Openトラップ
Input Open->Short mcIdx.xx <Send Trap/Non-send Trap>	接点入力 短絡 mcIdx : 事象の発生したMCのポート番号 <Send Trap/Non-send Trap> : ioa-Input-Shortトラップ
Output Short->Open mcIdx.xx <Send Trap/Non-send Trap>	接点出力 開放 mcIdx : 事象の発生したMCのポート番号 <Send Trap/Non-send Trap> : ioa-Output-Openトラップ

Output Open→Short mcIdx.xx <Send Trap/Non-send Trap>	接点出力 短絡 mcIdx : 事象の発生したMCのポート番号 <Send Trap/Non-send Trap> : ioa-Output-Shortトラップ
Rmt-End/OPT2 OPT Link Up mcIdx.xx <Send Trap/Non-send Trap>	対向端末/OPT2側MC OPTポート リンクアップ mcIdx : 事象の発生したMCのポート番号 <Send Trap/Non-send Trap> : mc-RemoteEndMC-OPT-LinkUpトラップ
Rmt-End/OPT2 OPT Link Down mcIdx.xx <Send Trap/Non-send Trap>	対向端末/OPT2側MC OPTポート リンクダウン mcIdx : 事象の発生したMCのポート番号 <Send Trap/Non-send Trap> : mc-RemoteEndMC-OPT-LinkDownトラップ
UTP Signal Detect mcIdx.xx <Send Trap/Non-send Trap>	メタルポート 信号検出 mcIdx : 事象の発生したMCのポート番号 <Send Trap/Non-send Trap> : mc-UTP-Signal-Detectトラップ
UTP Signal No Detect mcIdx.xx <Send Trap/Non-send Trap>	メタルポート 信号未検出 mcIdx : 事象の発生したMCのポート番号 <Send Trap/Non-send Trap> : mc-UTP-Signal-NoDetectトラップ
OPT Signal Detect mcIdx.xx <Send Trap/Non-send Trap>	OPTポート 信号検出 mcIdx : 事象の発生したMCのポート番号 <Send Trap/Non-send Trap> : mc-OPT-Signal-Detectトラップ
OPT Signal No Detect mcIdx.xx <Send Trap/Non-send Trap>	OPTポート 信号未検出 mcIdx : 事象の発生したMCのポート番号 <Send Trap/Non-send Trap> : mc-OPT-Signal-NoDetectトラップ
Rmt-End/OPT2 UTP Signal Detect mcIdx.xx <Send Trap/Non-send Trap>	対向端末/OPT2側MC メタルポート 信号検出 mcIdx : 事象の発生したMCのポート番号 <Send Trap/Non-send Trap> : mc-RemoteEndMC-UTP-SDトラップ
Rmt-End/OPT2 UTP Signal No Detect mcIdx.xx <Send Trap/Non-send Trap>	対向端末/OPT2側MC メタルポート 信号未検出 mcIdx : 事象の発生したMCのポート番号 <Send Trap/Non-send Trap> : mc-RemoteEndMC-UTP-NoSDトラップ
Rmt-End/OPT2 OPT Signal Detect mcIdx.xx <Send Trap/Non-send Trap>	対向端末/OPT2側MC OPTポート 信号検出 mcIdx : 事象の発生したMCのポート番号 <Send Trap/Non-send Trap> : mc-RemoteEndMC-OPT-SDトラップ
Rmt-End/OPT2 OPT Signal No Detect mcIdx.xx <Send Trap/Non-send Trap>	対向端末/OPT2側MC OPTポート 信号未検出 mcIdx : 事象の発生したMCのポート番号 <Send Trap/Non-send Trap> : mc-RemoteEndMC-OPT-NoSDトラップ
Rmt-End/OPT2 OPT1 Link Up mcIdx.xx <Send Trap/Non-send Trap>	対向端末/OPT2側MC OPT1ポート リンクアップ mcIdx : 事象の発生したMCのポート番号 <Send Trap/Non-send Trap> : mc-RemoteEndMC-OPT1-LinkUpトラップ
Rmt-End/OPT2 OPT1 Link Down mcIdx.xx <Send Trap/Non-send Trap>	対向端末/OPT2側MC OPT1ポート リンクダウン mcIdx : 事象の発生したMCのポート番号 <Send Trap/Non-send Trap> : mc-RemoteEndMC-OPT1-LinkDownトラップ
Rmt-Mid/OPT1 OPT1 Link Up mcIdx.xx <Send Trap/Non-send Trap>	対向中継/OPT1側MC OPT1ポート リンクアップ mcIdx : 事象の発生したMCのポート番号 <Send Trap/Non-send Trap> : mc-RemoteMiddleMC-OPT1-LinkUpトラップ
Rmt-Mid/OPT1 OPT1 Link Down mcIdx.xx <Send Trap/Non-send Trap>	対向中継/OPT1側MC OPT1ポート リンクダウン mcIdx : 事象の発生したMCのポート番号 <Send Trap/Non-send Trap> : mc-RemoteMiddleMC-OPT1-LinkDownトラップ

Rmt-End/OPT2 OPT2 Link Up mcIdx.xx <Send Trap/Non-send Trap>	対向端末/OPT2側MC OPT2ポート リンクアップ mcIdx : 事象の発生したMCのポート番号 <Send Trap/Non-send Trap> : mc-RemoteEndMC-OPT2-LinkUpトラップ
Rmt-End/OPT2 OPT2 Link Down mcIdx.xx <Send Trap/Non-send Trap>	対向端末/OPT2側MC OPT2ポート リンクダウン mcIdx : 事象の発生したMCのポート番号 <Send Trap/Non-send Trap> : mc-RemoteEndMC-OPT2-LinkDownトラップ
Rmt-Mid/OPT1OPT2 Link Up mcIdx.xx <Send Trap/Non-send Trap>	対向中継/OPT1側MC OPT2ポート リンクアップ mcIdx : 事象の発生したMCのポート番号 <Send Trap/Non-send Trap> : mc-RemoteMiddleMC-OPT2-LinkUpトラップ
Rmt-Mid/OPT1OPT2 Link Down mcIdx.xx <Send Trap/Non-send Trap>	対向中継/OPT1側MC OPT2ポート リンクダウン mcIdx : 事象の発生したMCのポート番号 <Send Trap/Non-send Trap> : mc-RemoteMiddleMC-OPT2-LinkDownトラップ
OPT1 Signal Detect mcIdx.xx <Send Trap/Non-send Trap>	OPT1ポート 信号検出 mcIdx : 事象の発生したMCのポート番号 <Send Trap/Non-send Trap> : mc-OPT1-Signal-Detectトラップ
OPT1 Signal No Detect mcIdx.xx <Send Trap/Non-send Trap>	OPT1ポート 信号未検出 mcIdx : 事象の発生したMCのポート番号 <Send Trap/Non-send Trap> : mc-OPT1-Signal-NoDetectトラップ
OPT2 Signal Detect mcIdx.xx <Send Trap/Non-send Trap>	OPT2ポート 信号検出 mcIdx : 事象の発生したMCのポート番号 <Send Trap/Non-send Trap> : mc-OPT2-Signal-Detectトラップ
OPT2 Signal No Detect mcIdx.xx <Send Trap/Non-send Trap>	OPT2ポート 信号未検出 mcIdx : 事象の発生したMCのポート番号 <Send Trap/Non-send Trap> : mc-OPT2-Signal-NoDetectトラップ
Rmt-End/OPT2 OPT1 Signal Detect mcIdx.xx <Send Trap/Non-send Trap>	対向端末/OPT2側MC OPT1ポート 信号検出 mcIdx : 事象の発生したMCのポート番号 <Send Trap/Non-send Trap> : mc-RemoteEndMC-OPT1-Signal-Detectトラップ
Rmt-End/OPT2 OPT1 Signal No Detect mcIdx.xx <Send Trap/Non-send Trap>	対向端末/OPT2側MC OPT1ポート 信号未検出 mcIdx : 事象の発生したMCのポート番号 <Send Trap/Non-send Trap> : mc-RemoteEndMC-OPT1-Signal-NoDetectトラップ
Rmt-Mid/OPT1 OPT1 Signal Detect mcIdx.xx <Send Trap/Non-send Trap>	対向中継/OPT1側MC OPT1ポート 信号検出 mcIdx : 事象の発生したMCのポート番号 <Send Trap/Non-send Trap> : mc-RemoteMiddleMC-OPT1-Signal-Detectトラップ
Rmt-Mid/OPT1 OPT1 Signal No Detect mcIdx.xx <Send Trap/Non-send Trap>	対向中継/OPT1側MC OPT1ポート 信号未検出 mcIdx : 事象の発生したMCのポート番号 <Send Trap/Non-send Trap> : mc-RemoteMiddleMC-OPT1-Signal-NoDetectトラップ
Rmt-End/OPT2 OPT2 Signal Detect mcIdx.xx <Send Trap/Non-send Trap>	対向端末/OPT2側MC OPT2ポート 信号検出 mcIdx : 事象の発生したMCのポート番号 <Send Trap/Non-send Trap> : mc-RemoteEndMC-OPT2-Signal-Detectトラップ
Rmt-End/OPT2 OPT2 Signal No Detect mcIdx.xx <Send Trap/Non-send Trap>	対向端末/OPT2側MC OPT2ポート 信号未検出 mcIdx : 事象の発生したMCのポート番号 <Send Trap/Non-send Trap> : mc-RemoteEndMC-OPT2-Signal-NoDetectトラップ
Rmt-Mid/OPT1 OPT2 Signal Detect mcIdx.xx <Send Trap/Non-send Trap>	対向中継/OPT1側MC OPT2ポート 信号検出 mcIdx : 事象の発生したMCのポート番号 <Send Trap/Non-send Trap> : mc-RemoteMiddleMC-OPT2-Signal-Detectトラップ

Rmt-Mid/OPT1 OPT2 Signal No Detect mcIdx.xx <Send Trap/Non-send Trap>	対向中継/OPT1側MC OPT2ポート 信号未検出 mcIdx : 事象の発生したMCのポート番号 <Send Trap/Non-send Trap> : mc-RemoteMiddleMC-OPT2-Signal-NoDetectトラップ
Rmt-End/OPT2 UTP Speed 1Gbps mcIdx.xx <Send Trap/Non-send Trap>	対向端末/OPT2側MC メタルポート 速度1Gbps mcIdx : 事象の発生したMCのポート番号 <Send Trap/Non-send Trap> : mc-RemoteEndMC-UTPSpeed-1Gトラップ
Rmt-End/OPT2 UTP Speed 100Mbps mcIdx.xx <Send Trap/Non-send Trap>	対向端末/OPT2側MC メタルポート 速度100Mbps mcIdx : 事象の発生したMCのポート番号 <Send Trap/Non-send Trap> : mc-RemoteEndMC-UTPSpeed-100Mトラップ
Rmt-End/OPT2 UTP Speed 10Mbps mcIdx.xx <Send Trap/Non-send Trap>	対向端末/OPT2側MC メタルポート 速度10Mbps mcIdx : 事象の発生したMCのポート番号 <Send Trap/Non-send Trap> : mc-RemoteEndMC-UTPSpeed-10Mトラップ
Rmt-End/OPT2 UTP Full Duplex mcIdx.xx <Send Trap/Non-send Trap>	対向端末/OPT2側MC メタルポート速度 Full Duplex mcIdx : 事象の発生したMCのポート番号 <Send Trap/Non-send Trap> : mc-RemoteEndMC-UTPDuplex-Fullトラップ
Rmt-End/OPT2 UTP Half Duplex mcIdx.xx <Send Trap/Non-send Trap>	対向端末/OPT2側MC メタルポート速度 Half Duplex mcIdx : 事象の発生したMCのポート番号 <Send Trap/Non-send Trap> : mc-RemoteEndMC-UTPDuplex-Halfトラップ
Rmt-End/OPT2 UTP Speed Autonegotiation mcIdx.xx <Send Trap/Non-send Trap>	対向端末/OPT2側MC メタルポート速度 オートネゴシエーション mcIdx : 事象の発生したMCのポート番号 <Send Trap/Non-send Trap> : mc-RemoteEndMC-UTPSpeed-Autoトラップ
Rmt-End/OPT2 UTP Speed Fixed mcIdx.xx <Send Trap/Non-send Trap>	対向端末/OPT2側MC メタルポート速度 固定速度設定 mcIdx : 事象の発生したMCのポート番号 <Send Trap/Non-send Trap> : mc-RemoteEndMC-UTPSpeed-Fixedトラップ
Rmt-End/OPT2 LPT on mcIdx.xx <Send Trap/Non-send Trap>	対向端末/OPT2側MC LPT機能 有効 mcIdx : 事象の発生したMCのポート番号 <Send Trap/Non-send Trap> : mc-RemoteEndMC-LPT-Onトラップ
Rmt-End/OPT2 LPT off mcIdx.xx <Send Trap/Non-send Trap>	対向端末/OPT2側MC LPT機能 無効 mcIdx : 事象の発生したMCのポート番号 <Send Trap/Non-send Trap> : mc-RemoteEndMC-LPT-Offトラップ
Rmt-Mid/OPT1LPT on mcIdx.xx <Send Trap/Non-send Trap>	対向中継/OPT1側MC LPT機能 有効 mcIdx : 事象の発生したMCのポート番号 <Send Trap/Non-send Trap> : mc-RemoteMiddleMC-LPT-Onトラップ
Rmt-Mid/OPT1LPT off mcIdx.xx <Send Trap/Non-send Trap>	対向中継/OPT1側MC LPT機能 無効 mcIdx : 事象の発生したMCのポート番号 <Send Trap/Non-send Trap> : mc-RemoteMiddleMC-LPT-Offトラップ
Rmt-End/OPT2 Pause on mcIdx.xx <Send Trap/Non-send Trap>	対向端末/OPT2側MC フローコントロール 有効 mcIdx : 事象の発生したMCのポート番号 <Send Trap/Non-send Trap> : mc-RemoteEndMC-Pause-Onトラップ
Rmt-End/OPT2 Pause off mcIdx.xx <Send Trap/Non-send Trap>	対向端末/OPT2側MC フローコントロール 無効 mcIdx : 事象の発生したMCのポート番号 <Send Trap/Non-send Trap> : mc-RemoteEndMC-Pause-Offトラップ
Rmt-End/OPT2 UTP Auto-MDIX mcIdx.xx <Send Trap/Non-send Trap>	対向端末/OPT2側MC フローコントロール 有効 mcIdx : 事象の発生したMCのポート番号 <Send Trap/Non-send Trap> : mc-RemoteEndMC-Pause-Onトラップ

Rmt-End/OPT2 UTP Auto-MDIX mcIdx.xx <Send Trap/Non-send Trap>	対向端末/OPT2側MC メタルポート Auto-MDIX有効 mcIdx : 事象の発生したMCのポート番号 <Send Trap/Non-send Trap> : mc-RemoteEndMC-AutoMDIXトラップ
Rmt-End/OPT2 UTP Fixed MDI mcIdx.xx <Send Trap/Non-send Trap>	対向端末/OPT2側MC メタルポート MDI固定配列 mcIdx : 事象の発生したMCのポート番号 <Send Trap/Non-send Trap> : mc-RemoteEndMC-Fixed-MDIトラップ
Rmt-End/OPT2 UTP Fixed MDIX mcIdx.xx <Send Trap/Non-send Trap>	対向端末/OPT2側MC メタルポート MDIX固定配列 mcIdx : 事象の発生したMCのポート番号 <Send Trap/Non-send Trap> : mc-RemoteEndMC-Fixed-MDIXトラップ
Mode End-Point(Reply to OAM) mcIdx.xx <Send Trap/Non-send Trap>	端末モード mcIdx : 事象の発生したMCのポート番号 <Send Trap/Non-send Trap> : mc-Mode-EndPoint-ReplyOAMトラップ
Mode Middle point(Reply to OAM) mcIdx.xx <Send Trap/Non-send Trap>	中継(OAM応答可能)モード mcIdx : 事象の発生したMCのポート番号 <Send Trap/Non-send Trap> : mc-Mode-MiddlePoint-ReplyOAMトラップ
Mode Middle point(No reply to OAM) mcIdx.xx <Send Trap/Non-send Trap>	中継(OAM受信のみ)モード mcIdx : 事象の発生したMCのポート番号 <Send Trap/Non-send Trap> : mc-Mode-MiddlePoint-NoReplyOAMトラップ
Mode Convert Only(No support OAM) mcIdx.xx <Send Trap/Non-send Trap>	OAM未サポートモード mcIdx : 事象の発生したMCのポート番号 <Send Trap/Non-send Trap> : mc-Mode-NoSupportOAMトラップ
OPT SFP Mount mcIdx.xx <Send Trap/Non-send Trap>	OPTポート SFP 搭載 mcIdx : 事象の発生したMCのポート番号 <Send Trap/Non-send Trap> : mc-SFP-OPT-Mountトラップ
OPT SFP Unmount mcIdx.xx <Send Trap/Non-send Trap>	OPTポート SFP 抜取 mcIdx : 事象の発生したMCのポート番号 <Send Trap/Non-send Trap> : mc-SFP-OPT-Unmountトラップ
Rmt-End/OPT2 OPT SFP Mount mcIdx.xx <Send Trap/Non-send Trap>	対向端末/OPT2側MC OPTポート SFP 搭載 mcIdx : 事象の発生したMCのポート番号 <Send Trap/Non-send Trap> : mc-RemoteEndMC-SFP-OPT-Mountトラップ
Rmt-End/OPT2 OPT SFP Unmount mcIdx.xx <Send Trap/Non-send Trap>	対向端末/OPT2側MC OPTポート SFP 抜取 mcIdx : 事象の発生したMCのポート番号 <Send Trap/Non-send Trap> : mc-RemoteEndMC-SFP-OPT-Unmountトラップ
Rmt-End/OPT2 OPT1 SFP Mount mcIdx.xx <Send Trap/Non-send Trap>	対向端末/OPT2側MC OPT1ポート SFP 搭載 mcIdx : 事象の発生したMCのポート番号 <Send Trap/Non-send Trap> : mc-RemoteEndMC-SFP-OPT1-Mountトラップ
Rmt-End/OPT2 OPT1 SFP Unmount mcIdx.xx <Send Trap/Non-send Trap>	対向端末/OPT2側MC OPT1ポート SFP 抜取 mcIdx : 事象の発生したMCのポート番号 <Send Trap/Non-send Trap> : mc-RemoteEndMC-SFP-OPT1-Unmountトラップ
Rmt-End/OPT2 OPT2 SFP Mount mcIdx.xx <Send Trap/Non-send Trap>	対向端末/OPT2側MC OPT2ポート SFP 搭載 mcIdx : 事象の発生したMCのポート番号 <Send Trap/Non-send Trap> : mc-RemoteEndMC-SFP-OPT2-Mountトラップ
Rmt-End/OPT2 OPT2 SFP Unmount mcIdx.xx <Send Trap/Non-send Trap>	対向端末/OPT2側MC OPT2ポート SFP 抜取 mcIdx : 事象の発生したMCのポート番号 <Send Trap/Non-send Trap> : mc-RemoteEndMC-SFP-OPT2-Unmountトラップ

Rmt-Mid/OPT1 OPT1 SFP Mount mcIdx.xx <Send Trap/Non-send Trap>	対向中継/OPT1側MC OPT1ポート SFP 搭載 mcIdx : 事象の発生したMCのポート番号 <Send Trap/Non-send Trap> : mc-RemoteMiddleMC-SFP-OPT1-Mountトラップ
Rmt-Mid/OPT1 OPT1 SFP Unmount mcIdx.xx <Send Trap/Non-send Trap>	対向中継/OPT1側MC OPT1ポート SFP 抜取 mcIdx : 事象の発生したMCのポート番号 <Send Trap/Non-send Trap> : mc-RemoteMiddleMC-SFP-OPT1-Unmountトラップ
Rmt-Mid/OPT1 OPT2 SFP Mount mcIdx.xx <Send Trap/Non-send Trap>	対向中継/OPT1側MC OPT2ポート SFP 搭載 mcIdx : 事象の発生したMCのポート番号 <Send Trap/Non-send Trap> : mc-RemoteMiddleMC-SFP-OPT2-Mountトラップ
Rmt-Mid/OPT1 OPT2 SFP Unmount mcIdx.xx <Send Trap/Non-send Trap>	対向中継/OPT1側MC OPT2ポート SFP 抜取 mcIdx : 事象の発生したMCのポート番号 <Send Trap/Non-send Trap> : mc-RemoteMiddleMC-SFP-OPT2-Unmountトラップ
OPT SFP abnormal temperature mcIdx.xx <Send Trap/Non-send Trap>	OPTポートSFPモジュールの内部温度が温度範囲を超過 mcIdx : 事象の発生したMCのポート番号 <Send Trap/Non-send Trap> : mc-SFP-OPT-Tempトラップ
OPT SFP abnormal TxPower mcIdx.xx <Send Trap/Non-send Trap>	OPTポートSFPモジュールの発光パワーが正常範囲を超過 mcIdx : 事象の発生したMCのポート番号 <Send Trap/Non-send Trap> : mc-SFP-OPT-TxPowerトラップ
OPT SFP abnormal RxPower mcIdx.xx <Send Trap/Non-send Trap>	OPTポートSFPモジュールの受光パワーが正常範囲を超過 mcIdx : 事象の発生したMCのポート番号 <Send Trap/Non-send Trap> : mc-SFP-OPT-RxPowerトラップ
OPT SFP abnormal voltage mcIdx.xx <Send Trap/Non-send Trap>	OPTポートSFPモジュールの電圧が正常範囲を超過 mcIdx : 事象の発生したMCのポート番号 <Send Trap/Non-send Trap> : mc-SFP-OPT-Vccトラップ
OPT SFP abnormal Bias mcIdx.xx <Send Trap/Non-send Trap>	OPTポートSFPモジュールのバイアス電流が正常範囲を超過 mcIdx : 事象の発生したMCのポート番号 <Send Trap/Non-send Trap> : mc-SFP-OPT-Biasトラップ
OPT1 SFP abnormal temperature mcIdx.xx <Send Trap/Non-send Trap>	OPT1ポートSFPモジュールの内部温度が温度範囲を超過 mcIdx : 事象の発生したMCのポート番号 <Send Trap/Non-send Trap> : mc-SFP-OPT1-Tempトラップ
OPT1 SFP abnormal TxPower mcIdx.xx <Send Trap/Non-send Trap>	OPT1ポートSFPモジュールの発光パワーが正常範囲を超過 mcIdx : 事象の発生したMCのポート番号 <Send Trap/Non-send Trap> : mc-SFP-OPT1-TxPowerトラップ
OPT1 SFP abnormal RxPower mcIdx.xx <Send Trap/Non-send Trap>	OPT1ポートSFPモジュールの受光パワーが正常範囲を超過 mcIdx : 事象の発生したMCのポート番号 <Send Trap/Non-send Trap> : mc-SFP-OPT1-RxPowerトラップ
OPT1 SFP abnormal voltage mcIdx.xx <Send Trap/Non-send Trap>	OPT1ポートSFPモジュールの電圧が正常範囲を超過 mcIdx : 事象の発生したMCのポート番号 <Send Trap/Non-send Trap> : mc-SFP-OPT1-Vccトラップ
OPT1 SFP abnormal Bias mcIdx.xx <Send Trap/Non-send Trap>	OPT1ポートSFPモジュールのバイアス電流が正常範囲を超過 mcIdx : 事象の発生したMCのポート番号 <Send Trap/Non-send Trap> : mc-SFP-OPT1-Biasトラップ
OPT2 SFP abnormal temperature mcIdx.xx <Send Trap/Non-send Trap>	OPT2ポートSFPモジュールの内部温度が温度範囲を超過 mcIdx : 事象の発生したMCのポート番号 <Send Trap/Non-send Trap> : mc-SFP-OPT2-Tempトラップ

OPT2 SFP abnormal TxPower mcIdx.xx <Send Trap/Non-send Trap>	OPT2ポートSFPモジュールの発光パワーが正常範囲を超過 mcIdx: 事象の発生したMCのポート番号 <Send Trap/Non-send Trap>: mc-SFP-OPT2-TxPowerトラップ
OPT2 SFP abnormal RxPower mcIdx.xx <Send Trap/Non-send Trap>	OPT2ポートSFPモジュールの受光パワーが正常範囲を超過 mcIdx: 事象の発生したMCのポート番号 <Send Trap/Non-send Trap>: mc-SFP-OPT2-RxPowerトラップ
OPT2 SFP abnormal voltage mcIdx.xx <Send Trap/Non-send Trap>	OPT2ポートSFPモジュールの電圧が正常範囲を超過 mcIdx: 事象の発生したMCのポート番号 <Send Trap/Non-send Trap>: mc-SFP-OPT2-Vccトラップ
OPT2 SFP abnormal Bias mcIdx.xx <Send Trap/Non-send Trap>	OPT2ポートSFPモジュールのバイアス電流が正常範囲を超過 mcIdx: 事象の発生したMCのポート番号 <Send Trap/Non-send Trap>: mc-SFP-OPT2-Biasトラップ
Main SFP abnormal temperature mcIdx.xx <Send Trap/Non-send Trap>	MainポートSFPモジュールの内部温度が温度範囲を超過 mcIdx: 事象の発生したMCのポート番号 <Send Trap/Non-send Trap>: mc-SFP- Main -Tempトラップ
Main SFP abnormal TxPower mcIdx.xx <Send Trap/Non-send Trap>	MainポートSFPモジュールの発光パワーが正常範囲を超過 mcIdx: 事象の発生したMCのポート番号 <Send Trap/Non-send Trap>: mc-SFP- Main - TxPowerトラップ
Main SFP abnormal RxPower mcIdx.xx <Send Trap/Non-send Trap>	MainポートSFPモジュールの受光パワーが正常範囲を超過 mcIdx: 事象の発生したMCのポート番号 <Send Trap/Non-send Trap>: mc-SFP- Main -RxPowerトラップ
Main SFP abnormal voltage mcIdx.xx <Send Trap/Non-send Trap>	MainポートSFPモジュールの電圧が正常範囲を超過 mcIdx: 事象の発生したMCのポート番号 <Send Trap/Non-send Trap>: mc-SFP- Main -Vccトラップ
Main SFP abnormal Bias mcIdx.xx <Send Trap/Non-send Trap>	MainポートSFPモジュールのバイアス電流が正常範囲を超過 mcIdx: 事象の発生したMCのポート番号 <Send Trap/Non-send Trap>: mc-SFP- Main -Biasトラップ
Primary SFP abnormal temperature mcIdx.xx <Send Trap/Non-send Trap>	PrimaryポートSFPモジュールの内部温度が温度範囲を超過 mcIdx: 事象の発生したMCのポート番号 <Send Trap/Non-send Trap>: mc-SFP- Primary -Tempトラップ
Primary SFP abnormal TxPower mcIdx.xx <Send Trap/Non-send Trap>	PrimaryポートSFPモジュールの発光パワーが正常範囲を超過 mcIdx: 事象の発生したMCのポート番号 <Send Trap/Non-send Trap>: mc-SFP- Primary - TxPowerトラップ
Primary SFP abnormal RxPower mcIdx.xx <Send Trap/Non-send Trap>	PrimaryポートSFPモジュールの受光パワーが正常範囲を超過 mcIdx: 事象の発生したMCのポート番号 <Send Trap/Non-send Trap>: mc-SFP- Primary -RxPowerトラップ
Primary SFP abnormal voltage mcIdx.xx <Send Trap/Non-send Trap>	PrimaryポートSFPモジュールの電圧が正常範囲を超過 mcIdx: 事象の発生したMCのポート番号 <Send Trap/Non-send Trap>: mc-SFP- Primary -Vccトラップ
Primary SFP abnormal Bias mcIdx.xx <Send Trap/Non-send Trap>	PrimaryポートSFPモジュールのバイアス電流が正常範囲を超過 mcIdx: 事象の発生したMCのポート番号 <Send Trap/Non-send Trap>: mc-SFP- Primary -Biasトラップ

Secondary SFP abnormal temperature mcIdx.xx <Send Trap/Non-send Trap>	SecondaryポートSFPモジュールの内部温度が温度範囲を超過 mcIdx: 事象の発生したMCのポート番号 <Send Trap/Non-send Trap>: mc-SFP- Secondary -Tempトラップ
Secondary SFP abnormal TxPower mcIdx.xx <Send Trap/Non-send Trap>	SecondaryポートSFPモジュールの発光パワーが正常範囲を超過 mcIdx: 事象の発生したMCのポート番号 <Send Trap/Non-send Trap>: mc-SFP- Secondary - TxPowerトラップ
Secondary SFP abnormal RxPower mcIdx.xx <Send Trap/Non-send Trap>	SecondaryポートSFPモジュールの受光パワーが正常範囲を超過 mcIdx: 事象の発生したMCのポート番号 <Send Trap/Non-send Trap>: mc-SFP- Secondary -RxPowerトラップ
Secondary SFP abnormal voltage mcIdx.xx <Send Trap/Non-send Trap>	SecondaryポートSFPモジュールの電圧が正常範囲を超過 mcIdx: 事象の発生したMCのポート番号 <Send Trap/Non-send Trap>: mc-SFP- Secondary -Vccトラップ
Secondary SFP abnormal Bias mcIdx.xx <Send Trap/Non-send Trap>	SecondaryポートSFPモジュールのバイアス電流が正常範囲を超過 mcIdx: 事象の発生したMCのポート番号 <Send Trap/Non-send Trap>: mc-SFP- Secondary -Biasトラップ
Rmt-Mid/OPT1 UTP Link Up mcIdx.xx <Send Trap/Non-send Trap>	対向中継/OPT1側MC メタルポート リンクアップ mcIdx: 事象の発生したMCのポート番号 <Send Trap/Non-send Trap>: mc-RemoteMiddleMC-UTP-LinkUpトラップ
Rmt-Mid/OPT1 UTP Link Down mcIdx.xx <Send Trap/Non-send Trap>	対向中継/OPT1側MC メタルポート リンクダウン mcIdx: 事象の発生したMCのポート番号 <Send Trap/Non-send Trap>: mc-RemoteMiddleMC-UTP-LinkDownトラップ
Rmt-Mid/OPT1 OPT Link Up mcIdx.xx <Send Trap/Non-send Trap>	対向中継/OPT1側MC OPTポート リンクアップ mcIdx: 事象の発生したMCのポート番号 <Send Trap/Non-send Trap>: mc-RemoteMiddleMC-OPT-LinkUpトラップ
Rmt-Mid/OPT1 OPT Link Down mcIdx.xx <Send Trap/Non-send Trap>	対向中継/OPT1側MC OPTポート リンクダウン mcIdx: 事象の発生したMCのポート番号 <Send Trap/Non-send Trap>: mc-RemoteMiddleMC-OPT-LinkDownトラップ
Rmt-Mid/OPT1 UTP Signal Detect mcIdx.xx <Send Trap/Non-send Trap>	対向中継/OPT1側MC メタルポート 信号検出 mcIdx: 事象の発生したMCのポート番号 <Send Trap/Non-send Trap>: mc-RemoteMiddleMC -UTP-SDトラップ
Rmt-Mid/OPT1 UTP Signal No Detect mcIdx.xx <Send Trap/Non-send Trap>	対向中継/OPT1側MC メタルポート 信号未検出 mcIdx: 事象の発生したMCのポート番号 <Send Trap/Non-send Trap>: mc-RemoteMiddleMC -UTP-NoSDトラップ
Rmt-Mid/OPT1 OPT Signal Detect mcIdx.xx <Send Trap/Non-send Trap>	対向中継/OPT1側MC OPTポート 信号検出 mcIdx: 事象の発生したMCのポート番号 <Send Trap/Non-send Trap>: mc-RemoteMiddleMC -OPT-SDトラップ
Rmt-Mid/OPT1 OPT Signal No Detect mcIdx.xx <Send Trap/Non-send Trap>	対向中継/OPT1側MC OPTポート 信号未検出 mcIdx: 事象の発生したMCのポート番号 <Send Trap/Non-send Trap>: mc-RemoteMiddleMC -OPT-NoSDトラップ
Rmt-Mid/OPT1 UTP Speed 1Gbps mcIdx.xx <Send Trap/Non-send Trap>	対向中継/OPT1側MC メタルポート 速度1Gbps mcIdx: 事象の発生したMCのポート番号 <Send Trap/Non-send Trap>: mc-RemoteMiddleMC -UTPSpeed-1Gトラップ
Rmt-Mid/OPT1 UTP Speed 100Mbps mcIdx.xx <Send Trap/Non-send Trap>	対向中継/OPT1側MC メタルポート 速度100Mbps mcIdx: 事象の発生したMCのポート番号 <Send Trap/Non-send Trap>: mc-RemoteMiddleMC -UTPSpeed-100Mトラップ

Rmt-Mid/OPT1 UTP Full Duplex mcIdx.xx <Send Trap/Non-send Trap>	対向中継/OPT1側MC メタルポート速度 Full Duplex mcIdx : 事象の発生したMCのポート番号 <Send Trap/Non-send Trap> : mc-RemoteMiddleMC -UTPDuplex-Fullトラップ
Rmt-Mid/OPT1 UTP Half Duplex mcIdx.xx <Send Trap/Non-send Trap>	対向中継/OPT1側MC メタルポート速度 Half Duplex mcIdx : 事象の発生したMCのポート番号 <Send Trap/Non-send Trap> : mc-RemoteMiddleMC -UTPDuplex-Halfトラップ
Rmt-Mid/OPT1 UTP Speed Autonegotiation mcIdx.xx <Send Trap/Non-send Trap>	対向中継/OPT1側MC メタルポート速度 オートネゴシエーション mcIdx : 事象の発生したMCのポート番号 <Send Trap/Non-send Trap> : mc-RemoteMiddleMC -UTPSpeed-Autoトラップ
Rmt-Mid/OPT1 UTP Speed Fixed mcIdx.xx <Send Trap/Non-send Trap>	対向中継/OPT1側MC メタルポート速度 固定速度設定 mcIdx : 事象の発生したMCのポート番号 <Send Trap/Non-send Trap> : mc-RemoteMiddleMC -UTPSpeed-Fixedトラップ
Rmt-Mid/OPT1 OPT SFP Mount mcIdx.xx <Send Trap/Non-send Trap>	対向中継/OPT1側MC OPTポート SFP 搭載 mcIdx : 事象の発生したMCのポート番号 <Send Trap/Non-send Trap> : mc-RemoteMiddleMC -SFP-OPT-Mountトラップ
Rmt-Mid/OPT1 OPT SFP Unmount mcIdx.xx <Send Trap/Non-send Trap>	対向中継/OPT1側MC OPTポート SFP 抜取 mcIdx : 事象の発生したMCのポート番号 <Send Trap/Non-send Trap> : mc-RemoteMiddleMC -SFP-OPT-Unmountトラップ
Remote Link Up mcIdx.xx <Send Trap/Non-send Trap>	対向機器のポート リンクアップ mcIdx : 事象の発生したMCのポート番号 <Send Trap/Non-send Trap> : mc-Remote-LinkUpトラップ
Remote Link Down mcIdx.xx <Send Trap/Non-send Trap>	対向機器のポート リンクダウン mcIdx : 事象の発生したMCのポート番号 <Send Trap/Non-send Trap> : mc-Remote-LinkDownトラップ
OPT1 OTU2e off (10GBASE-R) mcIdx.xx <Send Trap/Non-send Trap>	OPT1ポート OTU2e 無効 mcIdx : 事象の発生したMCのポート番号 <Send Trap/Non-send Trap> : mc-OPT1OTU2e-Offトラップ
OPT1 OTU2e on (RSFec) mcIdx.xx <Send Trap/Non-send Trap>	OPT1ポート OTU2e 有効 (FEC:RSFec) mcIdx : 事象の発生したMCのポート番号 <Send Trap/Non-send Trap> : mc-OPT1OTU2e-RSFecトラップ
OPT1 OTU2e on (eFecI4) mcIdx.xx <Send Trap/Non-send Trap>	OPT1ポート OTU2e 有効 (FEC:eFecI4) mcIdx : 事象の発生したMCのポート番号 <Send Trap/Non-send Trap> : mc-OPT1OTU2e-eFecI4トラップ
OPT1 OTU2e on (eFecI7) mcIdx.xx <Send Trap/Non-send Trap>	OPT1ポート OTU2e 有効 (FEC:eFecI7) mcIdx : 事象の発生したMCのポート番号 <Send Trap/Non-send Trap> : mc-OPT1OTU2e-eFecI7トラップ
OPT2 OTU2e off (10GBASE-R) mcIdx.xx <Send Trap/Non-send Trap>	OPT2ポート OTU2e 無効 mcIdx : 事象の発生したMCのポート番号 <Send Trap/Non-send Trap> : mc-OPT2OTU2e-Offトラップ
OPT2 OTU2e on (RSFec) mcIdx.xx <Send Trap/Non-send Trap>	OPT2ポート OTU2e 有効 (FEC:RSFec) mcIdx : 事象の発生したMCのポート番号 <Send Trap/Non-send Trap> : mc-OPT2OTU2e-RSFecトラップ
OPT2 OTU2e on (eFecI4) mcIdx.xx <Send Trap/Non-send Trap>	OPT2ポート OTU2e 有効 (FEC:eFecI4) mcIdx : 事象の発生したMCのポート番号 <Send Trap/Non-send Trap> : mc-OPT2OTU2e-eFecI4トラップ

OPT2 OTU2e on (eFecI7) mcIdx.xx <Send Trap/Non-send Trap>	OPT2ポート OTU2e 有効 (FEC:eFecI7) mcIdx: 事象の発生したMCのポート番号 <Send Trap/Non-send Trap>: mc-OPT2OTU2e-eFecI7トラップ
Route Status set Normal mcIdx.xx <Send Trap/Non-send Trap>	光バイパススイッチ通常経路設定 mcIdx: 事象の発生したMCのポート番号 <Send Trap/Non-send Trap>: mc-Opt-sw-set-Normalトラップ
Route Status set Bypass mcIdx.xx <Send Trap/Non-send Trap>	光バイパススイッチバイパス経路設定 mcIdx: 事象の発生したMCのポート番号 <Send Trap/Non-send Trap>: mc-Opt-sw-set-Bypassトラップ
Route Setting Supply Detection mcIdx.xx <Send Trap/Non-send Trap>	光バイパススイッチ電源感知モード mcIdx: 事象の発生したMCのポート番号 <Send Trap/Non-send Trap>: mc-Opt-sw-Supply-Detectionトラップ
Route Setting Terminal Control mcIdx.xx <Send Trap/Non-send Trap>	光バイパススイッチ端子制御モード mcIdx: 事象の発生したMCのポート番号 <Send Trap/Non-send Trap>: mc-Opt-sw-Terminal-Controlトラップ
Route Status set Forced Normal mcIdx.xx <Send Trap/Non-send Trap>	光バイパススイッチ通常経路状態 mcIdx: 事象の発生したMCのポート番号 <Send Trap/Non-send Trap>: mc-Opt-sw-Forced-Normalトラップ
Route Status set Forced Bypass mcIdx.xx <Send Trap/Non-send Trap>	光バイパススイッチバイパス経路状態 mcIdx: 事象の発生したMCのポート番号 <Send Trap/Non-send Trap>: mc-Opt-sw-Forced-Bypassトラップ
Input Terminal-Voltage Positive mcIdx.xx <Send Trap/Non-send Trap>	接点入力端子 正電圧印加 mcIdx: 事象の発生したMCのポート番号 <Send Trap/Non-send Trap>: ioa-Input-Positiveトラップ
Input Terminal-Voltage Negative mcIdx.xx <Send Trap/Non-send Trap>	接点入力端子 負電圧印加 mcIdx: 事象の発生したMCのポート番号 <Send Trap/Non-send Trap>: ioa-Input-Negativeトラップ
sync optical sw mcIdx.xx <Send Trap/Non-send Trap>	光バイパススイッチ同期機能での経路状態変化 mcIdx: 事象の発生したMCのポート番号 <Send Trap/Non-send Trap>: ioa-Input-Positiveトラップ
auto recovery sync mcIdx.xx <Send Trap/Non-send Trap>	光バイパススイッチ自動同期機能での経路状態変化 mcIdx: 事象の発生したMCのポート番号 <Send Trap/Non-send Trap>: ioa-Input-Positiveトラップ
TP1 Link Up mcIdx.xx <Send Trap/Non-send Trap>	TP1ポート リンクアップ mcIdx: 事象の発生したMCのポート番号 <Send Trap/Non-send Trap>: mcTP1Link-Upトラップ
TP1 Link Down mcIdx.xx <Send Trap/Non-send Trap>	TP1ポート リンクダウン mcIdx: 事象の発生したMCのポート番号 <Send Trap/Non-send Trap>: mcTP1Link-Downトラップ
TP2 Link Up mcIdx.xx <Send Trap/Non-send Trap>	TP2ポート リンクアップ mcIdx: 事象の発生したMCのポート番号 <Send Trap/Non-send Trap>: mcTP2Link-Upトラップ

TP2 Link Down mcIdx.xx <Send Trap/Non-send Trap>	TP2ポート リンクダウン mcIdx : 事象の発生したMCのポート番号 <Send Trap/Non-send Trap> : mcTP2Link - Downトラップ
TP3 Link Up mcIdx.xx <Send Trap/Non-send Trap>	TP3ポート リンクアップ mcIdx : 事象の発生したMCのポート番号 <Send Trap/Non-send Trap> : mcTP3Link -Upトラップ
TP3 Link Down mcIdx.xx <Send Trap/Non-send Trap>	TP3ポート リンクダウン mcIdx : 事象の発生したMCのポート番号 <Send Trap/Non-send Trap> : mcTP3Link - Downトラップ
TP1 Speed 100Mbps mcIdx.xx <Send Trap/Non-send Trap>	TP1ポート速度 100Mbps mcIdx : 事象の発生したMCのポート番号 <Send Trap/Non-send Trap> : mc TP1 Speed-100Mトラップ
TP1 Speed 10Mbps mcIdx.xx <Send Trap/Non-send Trap>	TP1ポート速度 10Mbps mcIdx : 事象の発生したMCのポート番号 <Send Trap/Non-send Trap> : mc TP1 Speed-10Mトラップ
TP2 Speed 100Mbps mcIdx.xx <Send Trap/Non-send Trap>	TP2ポート速度 100Mbps mcIdx : 事象の発生したMCのポート番号 <Send Trap/Non-send Trap> : mc TP2 Speed-100Mトラップ
TP2 Speed 10Mbps mcIdx.xx <Send Trap/Non-send Trap>	TP2ポート速度 10Mbps mcIdx : 事象の発生したMCのポート番号 <Send Trap/Non-send Trap> : mc TP2 Speed-10Mトラップ
TP3 Speed 100Mbps mcIdx.xx <Send Trap/Non-send Trap>	TP3ポート速度 100Mbps mcIdx : 事象の発生したMCのポート番号 <Send Trap/Non-send Trap> : mc TP3 Speed-100Mトラップ
TP3 Speed 10Mbps mcIdx.xx <Send Trap/Non-send Trap>	TP3ポート速度 10Mbps mcIdx : 事象の発生したMCのポート番号 <Send Trap/Non-send Trap> : mc TP3 Speed-10Mトラップ
TP1 Full Duplex mcIdx.xx <Send Trap/Non-send Trap>	TP1ポート速度 Full Duplex mcIdx : 事象の発生したMCのポート番号 <Send Trap/Non-send Trap> : mc TP1 Duplex-Fullトラップ
TP1 Half Duplex mcIdx.xx <Send Trap/Non-send Trap>	TP1ポート速度 Half Duplex mcIdx : 事象の発生したMCのポート番号 <Send Trap/Non-send Trap> : mc TP1 Duplex-Halfトラップ
TP1 Speed Autonegotiation mcIdx.xx <Send Trap/Non-send Trap>	TP1ポート速度 オートネゴシエーション mcIdx : 事象の発生したMCのポート番号 <Send Trap/Non-send Trap> : mc TP1 Speed-Autoトラップ
TP2 Full Duplex mcIdx.xx <Send Trap/Non-send Trap>	TP2ポート速度 Full Duplex mcIdx : 事象の発生したMCのポート番号 <Send Trap/Non-send Trap> : mc TP2 Duplex-Fullトラップ
TP2 Half Duplex mcIdx.xx <Send Trap/Non-send Trap>	TP2ポート速度 Half Duplex mcIdx : 事象の発生したMCのポート番号 <Send Trap/Non-send Trap> : mc TP2 Duplex-Halfトラップ

TP2 Speed Autonegotiation mcIdx.xx <Send Trap/Non-send Trap>	TP2ポート速度 オートネゴシエーション mcIdx : 事象の発生したMCのポート番号 <Send Trap/Non-send Trap> : mc TP2 Speed-Autoトラップ
TP3 Full Duplex mcIdx.xx <Send Trap/Non-send Trap>	TP3ポート速度 Full Duplex mcIdx : 事象の発生したMCのポート番号 <Send Trap/Non-send Trap> : mc TP3 Duplex-Fullトラップ
TP3Half Duplex mcIdx.xx <Send Trap/Non-send Trap>	TP3ポート速度 Half Duplex mcIdx : 事象の発生したMCのポート番号 <Send Trap/Non-send Trap> : mc TP3 Duplex-Halfトラップ
TP3 Speed Autonegotiation mcIdx.xx <Send Trap/Non-send Trap> TP3ポート速度 オートネゴシエーション	mcIdx : 事象の発生したMCのポート番号 <Send Trap/Non-send Trap> : mc TP3 Speed-Autoトラップ
Linkhold Off mcIdx.xx <Send Trap/Non-send Trap>	リンク保護機能無効 mcIdx : 事象の発生したMCのポート番号 <Send Trap/Non-send Trap> : mc Linkhold offトラップ
Linkhold On(LAN-holdtime 0sec) mcIdx.xx <Send Trap/Non-send Trap>	リンク保護機能有効(LAN側リンク保護時間 : 0sec) mcIdx : 事象の発生したMCのポート番号 <Send Trap/Non-send Trap> : mc Linkhold on (LAN-holdtime 0sec)トラップ
Linkhold On(LAN-holdtime 0.5sec) mcIdx.xx <Send Trap/Non-send Trap>	リンク保護機能有効(LAN側リンク保護時間 : 0.5sec) mcIdx : 事象の発生したMCのポート番号 <Send Trap/Non-send Trap> : mc Linkhold on (LAN-holdtime 0.5sec)トラップ
Rem-End-OPT2side Linkhold Off mcIdx.xx <Send Trap/Non-send Trap>	対向端末-OPT2側 リンク保護機能無効 mcIdx : 事象の発生したMCのポート番号 <Send Trap/Non-send Trap> : mc-RemoteEnd-OPT2side Linkhold offトラップ
Rem-End-OPT2side Linkhold On(LAN-holdtime 0sec) mcIdx.xx <Send Trap/Non-send Trap>	対向端末-OPT2側 リンク保護機能有効(LAN側リンク保護時間 : 0sec) mcIdx : 事象の発生したMCのポート番号 <Send Trap/Non-send Trap> : mc-RemoteEnd-OPT2side Linkhold on (LAN-holdtime 0sec)トラップ
Rem-End-OPT2side Linkhold On(LAN-holdtime 0.5sec) mcIdx.xx <Send Trap/Non-send Trap>	対向端末-OPT2側 リンク保護機能有効(LAN側リンク保護時間 : 0.5sec) mcIdx : 事象の発生したMCのポート番号 <Send Trap/Non-send Trap> : mc-RemoteEnd-OPT2side Linkhold on (LAN-holdtime 0.5sec)トラップ
Rem-End-OPT1side Linkhold Off mcIdx.xx <Send Trap/Non-send Trap>	対向端末-OPT1側 リンク保護機能無効 mcIdx : 事象の発生したMCのポート番号 <Send Trap/Non-send Trap> : mc-RemoteEnd-OPT1side Linkhold offトラップ
Rem-End-OPT1side Linkhold On(LAN-holdtime 0sec) mcIdx.xx <Send Trap/Non-send Trap>	対向端末-OPT1側 リンク保護機能有効(LAN側リンク保護時間 : 0sec) mcIdx : 事象の発生したMCのポート番号 <Send Trap/Non-send Trap> : mc-RemoteEnd-OPT1side Linkhold on (LAN-holdtime 0sec)トラップ
Rem-End-OPT1side Linkhold On(LAN-holdtime 0.5sec) mcIdx.xx <Send Trap/Non-send Trap>	対向端末-OPT1側リンク保護機能有効(LAN側リンク保護時間 : 0.5sec) mcIdx : 事象の発生したMCのポート番号 <Send Trap/Non-send Trap> : mc-RemoteEnd-OPT1side Linkhold on (LAN-holdtime 0.5sec)トラップ

Activated Linkhold mcIdx.xx <Send Trap/Non-send Trap>	リンク保護機能作動 mcIdx: 事象の発生したMCのポート番号 <Send Trap/Non-send Trap>: Linkhold activatedトラップ
OSW Contact set A-type mcIdx.xx <Send Trap/Non-send Trap>	OSW接点論理 A-type mcIdx: 事象の発生したMCのポート番号 <Send Trap/Non-send Trap>: mc-Contact-Type-Aトラップ
OSW Contact set B-type mcIdx.xx <Send Trap/Non-send Trap>	OSW接点論理 B-type mcIdx: 事象の発生したMCのポート番号 <Send Trap/Non-send Trap>: mc-Contact-Type-Bトラップ
MC Low Power On mcIdx.xx <Send Trap/Non-send Trap>	低消費電力機能 ON mcIdx: 事象の発生したMCのポート番号 <Send Trap/Non-send Trap>: mc-Low-Power-Onトラップ
MC Low Power Off mcIdx.xx <Send Trap/Non-send Trap>	低消費電力機能 OFF mcIdx: 事象の発生したMCのポート番号 <Send Trap/Non-send Trap>: mc-Low-Power-Offトラップ
AMP Input Level OK mcIdx.xx <Send Trap/Non-send Trap>	アンプ入力レベル OK mcIdx: 事象の発生したMCのポート番号 <Send Trap/Non-send Trap>: mc-Amp-Input-Level-Okトラップ
AMP Input Level NG mcIdx.xx <Send Trap/Non-send Trap>	アンプ入力レベル NG mcIdx: 事象の発生したMCのポート番号 <Send Trap/Non-send Trap>: mc-Amp-Input-Level-NGトラップ
AMP Output Level OK mcIdx.xx <Send Trap/Non-send Trap>	アンプ出力レベル OK mcIdx: 事象の発生したMCのポート番号 <Send Trap/Non-send Trap>: mc-Amp-Output-Level-Okトラップ
AMP Output Level NG mcIdx.xx <Send Trap/Non-send Trap>	アンプ出力レベル NG mcIdx: 事象の発生したMCのポート番号 <Send Trap/Non-send Trap>: mc-Amp-Output-Level-NGトラップ
AMP Output power set 10dBm mcIdx.xx <Send Trap/Non-send Trap>	アンプの出力設定 +10dBm mcIdx: 事象の発生したMCのポート番号 <Send Trap/Non-send Trap>: mc-Amp-Output-Power-Set-10dBmトラップ
AMP Output power set 15dBm mcIdx.xx <Send Trap/Non-send Trap>	アンプの出力設定 +15dBm mcIdx: 事象の発生したMCのポート番号 <Send Trap/Non-send Trap>: mc-Amp-Output-Power-Set-15dBmトラップ
AMP Voa On mcIdx.xx <Send Trap/Non-send Trap>	アンプのVOA機能 ON mcIdx: 事象の発生したMCのポート番号 <Send Trap/Non-send Trap>: mc-Amp-Voa-Onトラップ
AMP Voa Off mcIdx.xx <Send Trap/Non-send Trap>	アンプのVOA機能 OFF mcIdx: 事象の発生したMCのポート番号 <Send Trap/Non-send Trap>: mc-Amp-Voa-Offトラップ
OPT1 Power Off mcIdx.xx <Send Trap/Non-send Trap>	OPT1ポートの電源OFF mcIdx: 事象の発生したMCのポート番号 <Send Trap/Non-send Trap>: mc-OPT1-PowerOffトラップ
OPT2 Power Off mcIdx.xx <Send Trap/Non-send Trap>	OPT2ポートの電源OFF mcIdx: 事象の発生したMCのポート番号 <Send Trap/Non-send Trap>: mc-OPT2-PowerOffトラップ

	Main Power Off mcIdx.xx <Send Trap/Non-send Trap>	Mainポートの電源OFF mcIdx: 事象の発生したMCのポート番号 <Send Trap/Non-send Trap>: mc-Main-PowerOffトラップ
	Primary Power Off mcIdx.xx <Send Trap/Non-send Trap>	Primaryポートの電源OFF mcIdx: 事象の発生したMCのポート番号 <Send Trap/Non-send Trap>: mc-Primary-PowerOffトラップ
	Secondary Power Off mcIdx.xx <Send Trap/Non-send Trap>	Secondaryポートの電源OFF mcIdx: 事象の発生したMCのポート番号 <Send Trap/Non-send Trap>: mc-Secondary-PowerOffトラップ
	MC Sts Power Off mcIdx.xx <Send Trap/Non-send Trap>	MCの電源OFF mcIdx: 事象の発生したMCのポート番号 <Send Trap/Non-send Trap>: mc-MCSts-PowerOffトラップ
システムエラー	OSAPI <Send Trap/Non-send Trap> ※ ROMIに保存	OSが提供するシステムコールでエラー発生 <Send Trap/Non-send Trap>: System error OSAPIトラップ
	Interrupt <Send Trap/Non-send Trap> ※ ROMIに保存	CPUから意図しない割り込みが発生 <Send Trap/Non-send Trap>: System error Interruptトラップ
	PHY access <Send Trap/Non-send Trap> ※ ROMIに保存	CPUからPHYレジスタへの書き込みにおいてエラー発生 <Send Trap/Non-send Trap>: System error PHY errorトラップ
	MAC Tx FIFO overflow <Send Trap/Non-send Trap>※ ROMIに保存	MACの送信FIFOにオーバフローが発生した場合に発生 <Send Trap/Non-send Trap>: System error TX FIFO overflowトラップ
	Tx descriptor run out <Send Trap/Non-send Trap>※ ROMIに保存	送信ディスクリプタが枯渇した場合に発生 <Send Trap/Non-send Trap>: System error TX disc runoutトラップ

log コマンドの使用方法を以下に示します。

[形式]

```
log clear  
log summary mc-lpt { enable | disable }  
log { -a | -d } [ category [ syserr ] [ system ] [ ftp ] [ terminal ] [ ethernet ] [ snmp ] [ parallel ]  
                [ rs422 ] [ rs232c ] [ mc ] [ pow-fan ] [ http ] ]
```

[説明]

履歴情報の表示・クリアを行います。

[引数]

clear	: 履歴クリア
summary	: 要約したログ情報を記録する機能
mc-lpt	: MC の LPT 機能に関するログ情報を設定
enable	: ログ情報を要約し、記録します。
disable	: 全てのログを記録します。
-a	: 履歴情報簡易表示
-d	: 履歴情報詳細表示
category	: ログカテゴリ指定
syserr	: システムエラー
system	: システム
ftp	: FTP
terminal	: ターミナル
ethernet	: Ethernet インターフェース
snmp	: SNMP
parallel	: パラレルポートインターフェース
rs422	: RS422/485 インターフェース
rs232c	: RS232c インターフェース
mc	: MC ユニット
pow-fan	: 電源およびファンユニット
http	: HTTP

[備考]

履歴情報は最大3000件まで取得が可能です。履歴情報が3000件まで達した場合は1番古い履歴情報から上書きされます。なお、表示した場合は、新しい履歴情報から表示されます。表示は、履歴情報1件に対して1行が基本です。カテゴリがシステムエラー、ターミナル、SNMP、システムのコンフィグファイルチェックエラーの場合のみ詳細情報が省略されています。全てを表示する場合は「-d」オプションを指定して下さい。

※ 履歴情報は電源 OFF もしくは装置リセットで消去されますが、再起動の場合は実行前の履歴情報が残ります。また、一部 ROM へ保存を行うログは 25 件まで保存され、電源 OFF や装置リセットでも消去されません。

要約したログ情報を記録する機能は、トラブルシューティングの際、ログ解析を簡易にするための機能です。MC の LPT 機能が有効である場合、1つのインターフェースでリンクダウンが発生すると、関連する全てのインターフェースでリンクダウンが発生するため、切り分けが困難になる場合があります。そこで、本機能を使用することで、原因箇所の特定をサポートする機能です。

ただし、本機能が動作するためには、MC が SD (Signal Detect) 検出をサポートしていること (DN1800E、DN5810E (Rev.F 以降)、DN1700E、または、DN6700E が対象)、MC の LPT 機能が有効であることが条件となります。

また、状態が安定してから原因箇所を特定するまで時間を要することから、リンクフラップといわれるインターフェースが継続的にリンクアップとリンクダウンを繰り返す状況には対応できないことがあります。

以下に、DN1700E を対向で使用した環境における、本機能の有効/無効の比較した例を示します。



図 2.1 本機能の有効/無効比較環境

表 2.8 本機能の有効/無効時におけるログ発生比較

	本機能:有効時	本機能:無効時
障害発生	<MC> Rmt-End/OPT2 UTP Link Down	<MC> UTP Signal Detect <MC> UTP Signal No Detect <MC> Rmt-End/OPT2 OPT Link Down <MC> Rmt-End/OPT2 OPT Signal Detect <MC> Rmt-End/OPT2 UTP Link Down <MC> OPT Signal Detect <MC> UTP Signal Detect <MC> OPT Link Down <MC> UTP Link Down
障害復旧	<MC> Rmt-End/OPT2 UTP Link Up	<MC> UTP Full Duplex <MC> UTP Speed 1Gbps <MC> OPT Link Up <MC> UTP Link Up <MC> Rmt-End/OPT2 UTP Full Duplex <MC> Rmt-End/OPT2 UTP Speed 1Gbps <MC> Rmt-End/OPT2 OPT Link Up <MC> Rmt-End/OPT2 UTP Link Up <MC> Rmt-End/OPT2 UTP Signal Detect

以下に履歴情報簡易表示の例を示します。

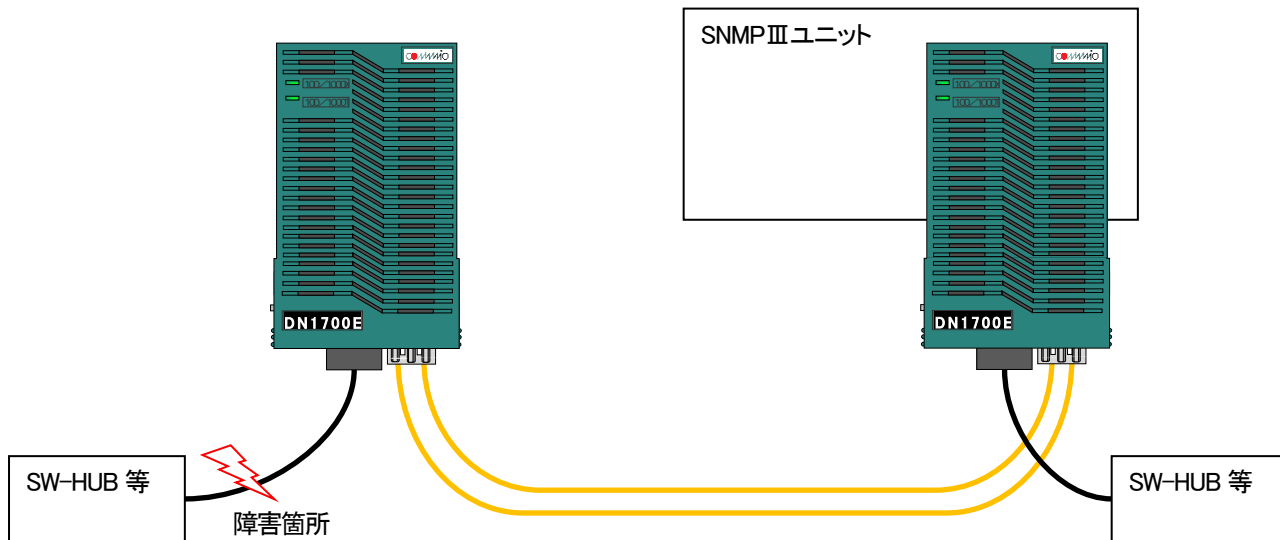
(1) ユーザ「manager」がシリアルコンソールポートからログインした場合

```
00001#[11/12/13 14 : 01 : 00] <System> Login User : manager (Serial)
```

(2) Telnet クライアント(IP アドレス : 192.168.1.20)が 3 回ログイン失敗した場合

```
00002#[11/12/13 14 : 05 : 00] <System> Login fail (3times) : 192.168.1.20
```

(3) ユーザ「admin」が本装置の IP アドレスを「192.168.1.30」に変更した場合

```
00003#[11/12/13 15 : 35 : 09] <Terminal> CfgComp ipconfig User : admin
```

(4) SNMP マネージャから system グループの syslocation を「honsya 3F」に set した場合

```
00004#[11/12/1401 : 59 : 20] <SNMP> Set : 1.3.6.1.2.1.1.6.0
```

(5) 本装置の Ethernet インターフェースがリンクダウンした場合

```
00005#[11/12/14 12 : 35 : 37] <Ethernet> LinkDown
```

2.14. syslog 送出機能

syslog とはシステムの状況などのログを取得するプログラムです。syslog クライアント側で一定の条件が発生した時にそのログを syslog サーバに送信するように設定することで、システムの状況を syslog サーバで管理することができます。本装置では syslog クライアント機能を実装します。送信することが可能なログは表 2.7 に履歴情報一覧に示すログ中、システムエラーを除くログです。

syslog で定義されている Facility / Severity のうち、本装置では Facility(0~9,11,12,16~23)、Severity(0~7)が設定可能です。

表 2.8 に示すように、Facility はログカテゴリが SNMP、ポート、MC、Power&Fan のログは設定可能ですが、ログカテゴリがシステム、端末、FTP のログは設定変更することはできません。

Severity はログカテゴリがシステム、端末、FTP、SNMP のログについては一括で、ログカテゴリがポート、MC、Power&Fan の Severity は個別に設定可能です。

また、Level 設定によって設定した Severity 値以下の(より重要度の高い)syslog のみを送出する設定も可能です。

表 2.9 Facility / Severity 一覧

ログカテゴリ	Facility	Severity
システム	システム・デーモン(3)	syslog severity system <severity-level> コマンドにて一括設定可能
端末		
FTP	FTPデーモン(11)	
SNMP	Syslog facility <facility-code> コマンドにて一括設定可能	
Ethernet		syslog severity ethernet <severity-level> コマンドにて設定可能
RS422/485		syslog severity serial <severity-level> コマンドにて設定可能
RS232c		
Parallel		syslog severity parallel <severity-level> コマンドにて設定可能
MC		syslog severity mc<severity-level> コマンドにて設定可能
Pow&Fan		syslog severity power <severity-level> コマンドにて設定可能
システムエラー	syslog送出不可	syslog送出不可

syslog コマンドの使用方法を以下に示します。

[形式]

```
syslog server add <IP_Address>
syslog server del <IP_Address>
syslog level <severity-level>
syslog facility <facility-code>
syslog severity { system | ethernet | serial | parallel | power | mc } <severity-level>
syslog -a
```

[説明]

syslog の設定・表示を行います。

[引数]

server : syslog の IP アドレスの設定を行います。
add : syslog サーバを追加します。
del : syslog サーバを削除します。
level : syslog を送出するレベル設定を行います。
facility : syslog ファシリティの設定を行います。
severity : syslog セベリティレベルの設定を行います。
-a : 現在設定されている syslog サーバを表示します。

IP_Address : IP アドレスを指定します。

severity-level : セベリティを指定します。(設定範囲 : 0-7)

0 : Emergency	(緊急)
1 : Alert	(警戒)
2 : Critical	(危機的)
3 : Error	(エラー)
4 : Warning	(警告)
5 : Notice	(通知)
6 : Information	(情報)
7 : Debug	(デバッグ)

facility-code : ファシリティを指定します。(設定範囲 : 0-9,11,12,16-23)

0 : Kernel	11 : FTP
1 : User	12 : NTP
2 : Mail	16 : Local use 0
3 : System	17 : Local use 1
4 : Auth	18 : Local use 2
5 : Syslog	19 : Local use 3
6 : Line Printer	20 : Local use 4
7 : Net News	21 : Local use 5
8 : UUCP	22 : Local use 6
9 : Cron	23 : Local use 7

[備考]

デフォルト :	syslog 送出レベル	= Debug(7)
	Facility	= Local use7(23)
	Severity System	= Warning(4)
	Severity Ethernet	= Error(3)
	Severity Serial	= Error(3)
	Severity Parallel	= Error(3)
	Severity Power	= Error(3)
	Severity MC	= Error(3)

例として、syslog サーバとして 192.168.1.1、Severity が 3 以下のログのみを送出するよう設定します。

```
MC#syslog server add 192.168.1.1
Command Completed.

MC#syslog level 3
Command Completed.
```

設定内容を表示します。

```
MC#syslog -a
Logging level : Error (3)
Facility      : Local use7 (23)

——Severity Level——
System   : Warning (4)
Ethernet : Error (3)
Serial   : Error (3)
Parallel : Error (3)
Power    : Error (3)
MC       : Error (3)

——Server address——
192.168. 1. 1
```

2.15. 時計機能

時計の設定はコマンドで行います。設定した時計情報は、履歴情報取得時刻で使用され、電源 OFF、またはリセットで消去されます。(バックアップ機能はありません)

時刻設定は date コマンドで行います。

使用方法を以下に示します。

[形式]

```
date set year <year> month <month> day <day> hour <hour>min <min> sec <sec>
date -a
```

[説明]

時計情報の設定・表示を行います。

[引数]

```
set      : 時計情報指定
year     : 西暦指定
month    : 月指定
day      : 日指定
hour     : 時指定
min      : 分指定
sec      : 秒指定
-a       : 表示
```

```
year     : 西暦(2010-2050)
month    : 月(1-12)
day      : 日(1-31)
hour     : 時(0-23)
min      : 分(0-59)
sec      : 秒(0-59)
```

[備考]

デフォルト : 2011 年 1 月 1 日 00:00:00

※時計情報は電源 OFF、リセットで消去されます。

例として、2012 年 3 月 1 日 12 時 30 分 30 秒に設定します。

なお、登録した時計情報を表示して確認することができます。

```
MC#date set year 2012 month 3 day 1 hour 12 min 30 sec 30
Command Completed.

MC#date -a
Mar 1 12 : 30 : 32 2012
```

2.16. Ethernet インターフェースの設定

Ethernet インターフェースは以下の設定が行えます。

- ・ポート有効/閉塞の設定
- ・フロー制御有効/無効の設定
- ・最大パケット長の設定
- ・通信モードの設定
- ・Auto-MDI/MDI-X の設定
- ・状態監視間隔、または、フィルタリング回数の設定

Ethernet インターフェースの設定を行う場合は、portconfig コマンドを使用します。

使用方法を以下に示します。

[形式]

```
portconfig use { on | off }
portconfig flow { on | off }
portconfig speed { auto | 100half | 100full | 10half | 10full }
portconfig max-size <max_size>
portconfig auto-mdix { on | off { mdi | mdix } }
portconfig chk-polling interval <time>
portconfig chk-polling filter <filter_num>
portconfig -a
```

[説明]

Ethernet インターフェースの設定・表示を行います。

[引数]

use	: ポートの有効/閉塞を選択します。
on	: 送信/受信ともに許可します。
off	: 送信/受信ともに禁止します。
flow	: フロー制御の有効/無効を選択します。
on	: フロー制御を有効にします。
off	: フロー制御を無効にします。
speed	: 通信モードを選択します。
auto	: 通信モードをオートネゴシエーションにします。
100full	: 通信モードを全二重 100Mbps 固定にします。
100half	: 通信モードを半二重 100Mbps 固定にします。
10full	: 通信モードを全二重 10Mbps 固定にします。
10half	: 通信モードを半二重 10Mbps 固定にします。
max-size	: 受信できる最大パケット長を指定します。(CRC 長を含みます。)
auto-mdix	: Auto-MDI/MDI-X の有効/無効を選択します。
on	: Auto-MDI/MDI-X を有効にします。
off	: Auto-MDI/MDI-X を無効にします。
mdi	: MDI 固定配列にします。
mdix	: MDI-X 固定配列にします。

chk-polling	: Ethernet インターフェースの状態監視設定をします。
interval	: 監視を行う間隔(ミリ秒)を設定します。
filter	: 状態変化のフィルタリング回数を設定します。
-a	: 現在設定されているポート情報を表示します。
<i>max_size</i>	: 最大パケット長を指定します。(1518-2048)
<i>time</i>	: ポーリング間隔(ミリ秒)を指定します。(200-1000)
<i>filter_num</i>	: 監視フィルタリング回数を指定します。(1-30)

[備考]

デフォルト :

ポートの有効/閉塞	: 有効
フロー制御の有効/無効	: 無効
通信モード	: auto
最大パケット長	: 1522Byte
状態監視間隔	: 200 ミリ秒
状態監視フィルタリング回数	: 9 回

※背面スイッチに Ethernet インターフェースの設定を割り当てていますので、ご注意ください。
(本項のデフォルト値は、コンフィグファイルのデフォルト値となります。)

2.16.1. ポート閉塞の設定

ポートの有効/閉塞を設定します。有効時は送信/受信パケット、ともに許可します。閉塞時は送信/受信パケットともに禁止します。

ポートの有効/閉塞設定を行う場合は、portconfig コマンドの「use」オプションで行います。

例として、閉塞に設定します。

(表示はインターフェースの設定表示を参照して下さい)

```
MC#portconfig use off
Command Completed.
```

2.16.2. フロー制御の設定

ネットワークの負荷が高くなると、入力データ量が装置の処理能力を上回り、バッファ・メモリからあふれてしまう可能性があります。そのため、受信装置はバッファ・メモリがフル状態に近づくと、送信側の装置に対して一定時間送信を待機するよう指示を出し、バッファ・メモリの開放を可能とすることによって、データあふれを避けています。

このようなトラフィック制御機構を、フロー制御といいます。

ポートが全二重モードの場合、スイッチはIEEE 802.3x規格に従ってPAUSEパケットを送信することによって、送信側の装置に送信を待機させます。半二重の場合には、バックプレッシャ制御機能が働き、故意に送信側に対して衝突信号を送出して、送信側の装置の送信を待機させます。

フロー制御設定を行う場合は、portconfig コマンドの「flow」オプションで行います。

例として、フロー制御機能を有効に設定します。

(表示はインターフェースの設定表示を参照して下さい)

```
MC#portconfig flow on
Command Completed.
```

2.16.3. 通信モードの設定

通信モード(Speed/Duplex)を設定します。

通信モードは以下の種類があります。

- Auto-Negotiation
- Force 100Mbps Full Duplex
- Force 100Mbps Half Duplex
- Force 10Mbps Full Duplex
- Force 10Mbps Half Duplex

通信モード設定を行う場合は、portconfig コマンドの「speed」オプションで行います。

例として、「Force 10Mbps Full Duplex」モードに設定します。

(表示はインターフェースの設定表示を参照して下さい)

```
MC#portconfig speed 10full  
Command Completed.
```

2.16.4. 受信最大パケット長制限の設定

受信最大パケット長設定は 1518~2048 バイトの範囲で設定します。この、パケット長には VLAN タグ、CRC も含まれますので注意して下さい。

受信最大パケット長設定を行う場合は、portconfig コマンドの「max-size」オプションで行います。

例として、受信最大パケット長を 1522Byte にします。

(表示はインターフェースの設定表示を参照して下さい)

```
MC#portconfig max-size 1522  
Command Completed.
```

2.16.5. Auto-MDI/MDI-X の設定

Auto-MDI/MDI-X 設定は Auto-MDI/MDI-X/MDI 固定配列/MDIX 固定配列のいずれかを選択します。Auto-MDI/MDI-X 設定の場合は MDI/MDIX の極性を自動判別します。

Auto-MDI/MDI-X 設定を行う場合は、portconfig コマンドの「auto-mdix」オプションで行います。

例として、MDI 固定配列にします。

(表示はインターフェースの設定表示を参照して下さい)

```
MC#portconfig auto off mdi  
Command Completed.
```

2.16.6. 状態監視間隔、または、フィルタリング回数の設定

本装置の Ethernet インターフェースの状態監視間隔(200~1000 ミリ秒)、および、状態変化時のフィルタリング回数(1~30 回)を設定します。本機能を設定することで、ノイズなどによる誤検知を防止することができます。設定された間隔で状態を監視し、同じ状態をフィルタリング回数、連続して検知しない限り状態変化を無視しますので、本装置が状態変化を検知するまでおおよそ、状態監視間隔×フィルタリング回数分の時間が必要となります。

状態監視間隔、または、フィルタリング回数の設定を行う場合は、portconfig コマンドの「chk-polling」オプションで行います。

例として、状態監視間隔を 500 ミリ秒、フィルタリング回数を 10 回にします。

(表示はインターフェースの設定表示を参照して下さい)

```
MC#portconfig chk-polling interval 500
Command Completed.

MC#portconfig chk-polling filter 10
Command Completed.
```

2.16.7. Ethernet インターフェースの設定表示

Ethernet インターフェース設定情報の表示を行う場合は、portconfig コマンドの「-a」オプションで行います。(関係する背面スイッチの状態もあわせて、表示します。)

```
MC#portconfig -a
<Command setting>-----
Port  PortType  Use  Speed  FlowCtrl  Size  MDIX  Chk  Chk
-----
Eth 10/100BASE-TX  Off  10Full  On 1522  MDI  500msec  10

<Hard SW setting>-----
Eth 10/100BASE-TX  Auto

<Current port status>-----
Command setting.

MC#
```

2.17. 起動時の背面スイッチ設定

本機能は、起動時に背面スイッチの設定を反映するかどうかを選択します。

「disable」に設定された場合には、コンフィグファイルに保存された設定情報で起動します。

起動後は、コマンドおよび背面スイッチの設定変更の最後に受け付けた設定となりますので注意して下さい。

装置起動時の背面スイッチの設定を行う場合は、hardsw コマンドの「boot-set」オプションで行います。

使用方法を以下に示します。

[形式]

```
hardsw boot-set { enable | disable }
```

```
hardsw -a
```

[説明]

背面スイッチの設定・表示を行います。

[引数]

boot-set : 起動時の設定を選択します。

enable : 背面スイッチの設定で起動します。

disable : コンフィグファイルの設定で起動します。

-a : 本機能の設定や背面スイッチの状態を表示します。

[備考]

デフォルト: 背面スイッチの設定での起動

例として、装置起動時の背面スイッチの設定を無効にします。

なお、本機能の設定や背面スイッチの状態を表示して確認することができます。

```
MC#hardsw boot-set disable
Command Completed.

MC#hardsw -a
HardSw boot-set : Disable

      Current  RS422/485  RS422/485  Ethernet
      Set      Wiring   Termination  Speed
-----
HardSw   *           4w           Off         Auto
Config           4w           Off         Auto

MC#
```

2.18. 本装置宛てのパケットのマスク機能の設定

本機能は、ping、FTP など本装置宛てのパケットから IP アドレス、MAC アドレスを精査し、登録した IP アドレス、MAC アドレスと合致しない場合、そのパケットを破棄する機能です。また、本機能自体を有効/無効に設定することができます。

本機能の設定・表示は、access コマンドで行います。(本コマンドは隠しコマンドとなります)

使用方法を以下に示します。

[形式]

```
access enable
access disable
access add { ip <IPAddr>| mac <MACAddr> }
access del { ip <IPAddr>| mac <MACAddr> }
access -a
```

[説明]

本装置宛てのパケットのマスク機能の設定・表示を行います。(隠しコマンド)

[引数]

enable	: マスクテーブル有効
disable	: マスクテーブル無効
add	: マスク条件追加
del	: マスク条件削除
<i>IPAddr</i>	: IP アドレス
<i>MACAddr</i>	: MAC アドレス
-a	: 表示

[備考]

マスク条件は IP アドレス、MAC アドレスでそれぞれ最大 50 個までとなります。

例として、MAC アドレス 00:00:00:00:00:01 を登録します。

なお、本機能の設定を表示して確認することができます。

```
MC#accessadd mac 00:00:00:00:00:01
Command Completed.
```

```
MC#access-a
Access control function : disable
<IP address>
<MAC address>
00:00:00:00:00:01
```

2.19. マネージメント VLAN の設定

本機能は、本装置のCPUへのパケットに対する管理用VLANを設定する機能です。

本機能により、Pingによる死活確認などの管理用パケット以外の不必要なパケットを破棄し、挙動の高速化などの効果が期待できます。さらに、本装置からの送信パケットにVLANタグをつけることで、無駄なトラフィックを削減する効果も期待できます。

また、VLANタグのないパケットの受信／破棄をオプションで選択できるため、管理用パケットにVLANタグがない場合でも対応可能です。

本機能の設定・表示は、mngvlanコマンドで行います。

使用方法を以下に示します。

[形式]

```
mngvlan use { active | inactive }
mngvlan receive vid < vlan_id > tagged-only { on | off }
mngvlan transmit { untagged | vid < vlan_id > }
mngvlan -a
```

[説明]

マネージメント VLAN の設定・表示を行います。

[引数]

-a	: 現在のマネージメント VLAN 設定を表示します。
use	: マネージメント VLAN の有効／無効を選択します。
active	: マネージメント VLAN を有効にします。
inactive	: マネージメント VLAN を有効にします。
receive	: 受信パケットの VLAN ID を指定します。
tagged-only	: タグ無しパケット受信破棄の有効／無効を選択します。
on	: タグ無しパケットを破棄します。
off	: タグ無しパケットを受信します。
transmit	: 送信パケットの VLAN ID を指定します。
untagged	: タグ無しパケットを送信します。
vid	: VLAN ID を指定します。
<i>vlan_id</i>	: VLAN ID を指定します。(1-4094)

[備考]

デフォルト:

マネージメント VLAN 機能	= 無効
受信パケット VLAN ID	= 1 (VLAN タグ無しパケット受信)
送信パケット VLAN ID	= VLAN タグ無し

例として、マネージメント VLAN 機能を有効、受信パケット VLAN ID を 100(タグ無しパケットも受信)、送信パケット VLAN ID を 100 に設定にします。

なお、本機能の設定を表示して確認することができます。

```
MC#mngvlan use active
Command Completed.

MC#mngvlan receive vid 100 tagged-only off
Command Completed.

MC#mngvlan transmit vid 100
Command Completed.

MC#mngvlan -a
Management VLAN : Active
Receive VLAN ID : 100 (tagged-only off)
Transmit VLAN ID : 100
```

2.20. SNTP の設定

NTPは時刻情報サーバを階層的に構成し、情報を交換して時刻を同期するプロトコルであり、SNTPはNTPの仕様のうち複雑な部分を省略し、クライアントがサーバに正確な時刻を問い合わせる用途に特化したプロトコルです。本装置はSNTPバージョン4に対応したSNTPクライアント機能を実装しており、RFC4330に準拠しているNTPサーバに対して、現在時刻を取得することが可能です。その他に、取得した時刻より本装置の時刻を遅らせる設定(delay-time)や、取得した時刻と本装置の時刻の誤差によっては時刻情報を更新しない設定(adjust-range)が可能です。

SNTPバージョン4には動作モードが3つあり、以下の3つの動作モードを選択可能です。

・ユニキャストモード

NTPサーバとクライアントが1対1で通信を行います。クライアントは時刻取得要求を出し、要求を受けたNTPサーバはクライアントへ現在時刻を通知します。

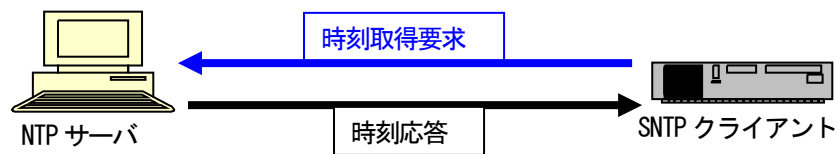

・マルチキャストモード

クライアントから時刻取得要求を出すことはなく、NTPサーバが定期的に通知する現在時刻のブロードキャストデータを受信します。

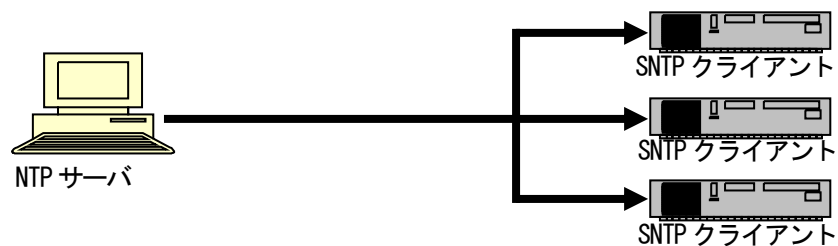

・エニーキャストモード

クライアントからサブネット内にブロードキャストアドレス、或いはマルチキャストアドレス宛に時刻取得要求を出し、サブネット内のNTPサーバからの応答を待ちます。クライアントは最初を受信したNTPサーバ応答を以降のユニキャストモード動作に用いるNTPサーバとして設定します。

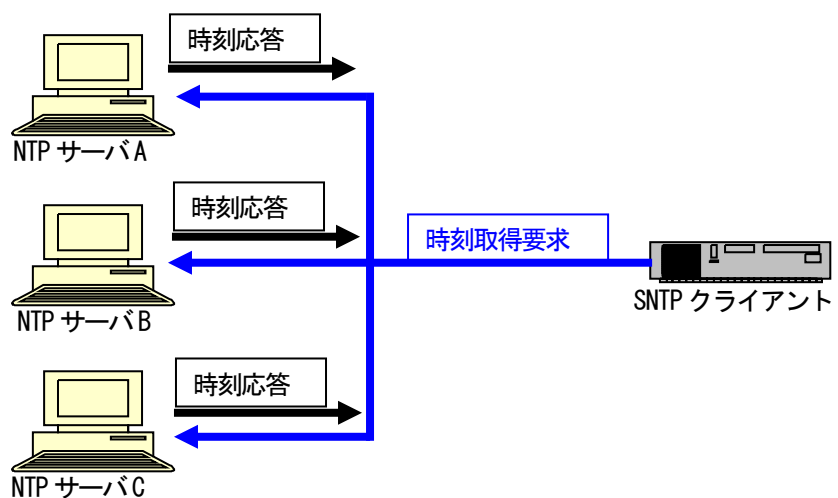

SNTP 設定を行う場合は、sntp コマンドを使用します。
使用方法を以下に示します。

[形式]

```
sntp use { active | inactive }
sntp mode { unicast | multicast | anycast }
sntp interval <interval_time>
sntp delay-time <delay_time>
sntp adjust-range <adjust_range>
sntp server <IPAddress>
sntp stratum<stratum_value>
sntp -a
```

[説明]

SNTP の設定・表示を行います。

[引数]

use	: SNTP 機能の有効/無効
active	: SNTP 機能有効
inactive	: SNTP 機能無効
mode	: SNTP 機能の動作モードを選択
unicast	: ユニキャストモード
multicast	: マルチキャストモード
anycast	: エニーキャストモード
interval	: ユニキャスト、エニーキャストモード時のリクエスト送出間隔
delay-time	: NTP サーバの時刻情報に対して装置の時刻を加算する設定
adjust-range	: NTP サーバの時刻情報との許容誤差 (誤差がこの範囲内であれば時刻設定しません)
server	: NTP サーバの IP アドレス
stratum	: SNTP 機能のストレータム(階層)を指定
-a	: SNTP ステータス情報表示
<i>IPAddress</i>	: IP アドレス
<i>interval_time</i>	: リクエスト送出間隔時間(単位: 秒)(64-604800)
<i>delay_time</i>	: 時刻情報から遅らせる時間(単位: 秒)(0-1024)
<i>adjust_time</i>	: 時刻情報に対する許容誤差(単位: 秒)(0-1024)
<i>stratum_value</i>	: ストレータム(階層)(0-15)

[備考]

デフォルト:	SNTP 機能	= 無効
	リクエスト送出間隔	= 64 秒
	動作モード	= マルチキャストモード
	時刻情報から遅らせる時間	= 0 秒
	時刻情報に対する許容誤差	= 0 秒
	ストレータム(階層)	= 0

例として、SNTP 機能を有効、モードをユニキャストモード、NTP サーバ IP アドレスを 192.168.1.201、時刻情報から加算する時間を 1 秒、取得した時刻情報に対する許容誤差を 10 秒、ストレータム(階層)を 8 に設定します。

```
MC#sntp use active
Command Completed.

MC#sntp mode unicast
Command Completed.

MC#sntp server 192.168.1.201
Command Completed.

MC#sntp delay-time 1
Command Completed.

MC#sntp adjust-range 10
Command Completed.

MC#sntp stratum 8
Command Completed.
```

設定内容を表示します。

```
MC#sntp -a
SNTP status      : Active
SNTP mode        : unicast
interval         : 64 sec
delay-time       : 1 sec
adjust-range     : 10 sec
stratum          : 8
Server address   : 192.168. 1.201
Last update time : -- -- --:--:-- --
```

※ ストレータム(階層)を設定される場合には、ご使用のNTP(SNTP)サーバのストレータム(階層)よりも大きい値となるよう設定して下さい。

2.21. ARP テーブル表示／消去機能

本機能は、本装置に登録されている ARP テーブルの表示、および、設定を行う機能です。

本機能により登録される ARP テーブルは全て静的(static)となり、10 件まで可能です。

また、ARP による登録も可能ですが、その場合は動的(dynamic)登録となります。動的登録の保持時間についても、コマンドにより設定可能です。

また、登録上限数は静的、および、動的な登録の合計が 100 件となります。これを超える登録が行われる場合には、動的な登録の中で、最も古い登録(抹消までの制限時間が最も少ないもの)と入れ替えて登録します。

ARP テーブルの表示、および、設定は、arpable コマンドで行います。

使用方法を以下に示します。

[形式]

```
arpable add ip<IP address> mac <MACaddress>
arpable del ip { <IPaddress> | all }
arpable timeout <sec>
arpable -a
```

[説明]

ARP テーブルの設定・表示を行います。

[引数]

add : ホストの登録を行います。(最大 10 ホスト)
del : ホストの削除を行います。
all : 登録している全てのホストを対象とします。
timeout : 動的な登録の保持時間を設定します。
-a : 現在の ARP テーブルを表示します。

IP address : IP アドレス
MACaddress : MAC アドレス
sec : 動的な登録の保持時間(秒)

[備考]

デフォルト: 動的な登録の保持時間 = 600 秒

例として、ARP テーブルに IP アドレス=192.168.1.1、MAC アドレス=00:03:3c:11:11:11 の登録を行います。
なお、本機能の設定を表示して確認することができます。

```
MC#arp table add ip 192.168.1.1 mac 00:03:3c:11:11:11
Command Completed.

MC#arp table -a
Dynamic ARP cache hold time : 600

ARP cache table
<index> <IP address> <MAC address> <Type (remaining time[sec])>
-----
1 192.168.1.1 00:03:3C:11:11:11 static

in command registration
<index> <IP address> <MAC address>
-----
1 192.168.1.1 00:03:3C:11:11:11

MC#
```

3. ステータス表示機能

本機能は、インターフェースの状態を一覧する機能です。収納ボックス搭載時には、電源ユニット、および、ファンユニットの状態も表示します。

ステータスの表示は、status コマンドで行います。

使用方法を以下に示します。

[形式]
status
[説明]
本装置のステータス情報の表示を行います。
[引数]
なし
[備考]
なし

例として、本装置のステータスを表示します。(単体駆動時)

MC#status
<Port status>-----
Port Link Speed Duplex MDI/MDIX

RS422/485 — — — —
RS232c/Console Down — — —
Ethernet (10/100BASE-TX) Down — — MDI
MC#

また、収納ボックス搭載時には、以下のように電源ユニット、ファンユニット、搭載 MC の状態も合わせて表示します。

MC#status						
<hr/> <Power>						
index. 1 (Left) : Up						
index. 2 (Right) : Down						
<hr/> <Fan>						
condition : Up (9426rpm)						
<hr/> <Port status>						
	Port		Link	Speed	Duplex	MDI/MDIX
<hr/>						
	RS422/485		—	—	—	—
	RS232c/Console		Down	—	—	—
	Ethernet (10/100BASE-TX)		Down	—	—	MDI
<hr/> <MC status>						
	Type	Rev	Port Name	Link	Set	Speed
<hr/>						
1	2800	G	[]	Down (UTP), Down (OPT)	HardSw	—, FastE
2	2800	G	[]	Down (UTP), Down (OPT)	HardSw	—, FastE
3	2800	D	[]	Down (UTP), Down (OPT)	HardSw	—, FastE
4	2800	E	[]	Down (UTP), Down (OPT)	HardSw	—, FastE
<hr/> MC#						

4. RS422/485⇔イーサネット変換機能

本装置は、RS422/485 インターフェースに接続された機器との通信を、特定の TCP/UDP ポート番号を用いて行うことが可能です。

使用するポート番号、RS422/485 シリアル接続時の各設定を行う場合には、rs422-ether コマンドで行います。使用方法を以下に示します。

[形式]

```
rs422-ether baudrate { 300 | 600 | 1200 | 2400 | 4800 | 9600 | 19200 | 38400 | 57600 | 115200 }
rs422-ether databit { 7 | 8 }
rs422-ether parity { none | even | odd }
rs422-ether stopbit { 1 | 2 }
rs422-ether terminating { on | off }
rs422-ether wiring { 4w | 2w }
rs422-ether sendhost <IP_Address> protocol { tcp | udp } port <port_no>
rs422-ether rcvhost add <IP_Address>
rs422-ether rcvhost del { all | <IP_Address> }
rs422-ether mode 1byte
rs422-ether mode polling interval <poll_time>
rs422-ether mode { charnum <charnum> | endchar <endchar_list> } [ timeout <time> ]
rs422-ether detect { perr | ferr | ovr } logging-only
rs422-ether detect { perr | ferr | ovr } sendhost <IP_Address> protocol { tcp | udp } port <port_no> info <err_info> }
rs422-ether keepalive { on <interval> | off }
rs422-ether buffer-size <buffer_size>
rs422-ether reply receive { enable | disable }
rs422-ether reply timeout <time_out>
rs422-ether udp-srcport { random | same-dstport }
rs422-ether -a
```

[説明]

RS422/485⇔イーサネット変換機能の設定・表示を行います。

[引数]

baudrate	: RS422/485 インターフェースのボーレートを設定します。 (300/600/1200/2400/4800/9600/19200/38400/57600/115200bps より選択)
databit	: RS422/485 インターフェースのデータビット長を設定します。(7/8bit より選択)
parity	: RS422/485 インターフェースのパリティを設定します。
none	: パリティなしとなります。
even	: 偶数パリティとなります。
odd	: 奇数パリティとなります。
stopbit	: RS422/485 インターフェースのストップビット長を設定します。(1/2bit より選択)
terminating	: RS422/485 インターフェースの終端抵抗を設定します。
off	: 終端抵抗が無効となります。
on	: 終端抵抗が有効となります。

wiring	: RS422/485 インターフェースの配線数を設定します。
4w	: 4 線式となります。
2w	: 2 線式となります。
sendhost	: RS422/485 シリアル情報の転送先 IP アドレスを設定します。
protocol	: イーサネットパケットのプロトコルを指定します。(TCP/UDP より選択)
port	: TCP/UDP ポート番号を指定します。
rcvhost	: RS422/485 シリアル情報の転送元 IP アドレスを設定します。
add	: RS422/485 シリアル情報の転送元を追加します。
del	: RS422/485 シリアル情報の転送元を削除します。
all	: RS422/485 シリアル情報の転送元を全て削除します。
mode	: RS422/485 シリアル情報をイーサネットパケットに変換する動作モードを設定します。
1byte	: 1byte ずつイーサネットパケットに変換します。
polling	: 設定時間毎にイーサネットパケットに変換します。
interval	: イーサネットパケットに変換するポーリング時間を指定します。
chamum	: RS422/485 シリアル情報の受信数が設定 byte 数に達するとイーサネットパケットに変換します。
endchar	: RS422/485 シリアル情報が指定データである場合にイーサネットパケットに変換します。
timeout	: イーサネットパケットに変換するまでの制限時間を指定します。 (chamum/endchar 動作モードのみ指定可能)
detect	: RS422/485 シリアルエラー検知時の動作を設定します。
perr	: パリティエラー検知時の動作を設定します。
ferr	: フレーミングエラー検知時の動作を設定します。
ovr	: オーバランエラー検知時の動作を設定します。
logging-only	: ログの記録のみを行います。
info	: シリアルエラー検知時の送出データを指定します。
keepalive	: キープアライブ機能を設定します。
off	: キープアライブ機能が無効となります。
on	: キープアライブ機能が有効となります。
buffer-size	: バッファサイズを設定します。
reply	: UDP 応答受信機能の設定を行います。
receive	: UDP 応答受信機能の有効/無効設定を行います。
timeout	: UDP 応答受信待ち時間を設定します。
udp-srcport	: UDP 送信元ポート番号を設定します。
random	: UDP 送信元ポート番号にランダムな番号を付加します。
same-dstport	: UDP 送信元ポート番号に送信先ポート番号と同値を付加します。
-a	: RS422/485⇄イーサネット変換機能の設定を表示します。

<i>IP_Address</i>	: IP アドレス
<i>port_no</i>	: TCP/UDP ポート (1024~65535)
<i>poll_time</i>	: イーサネットパケットに変換するポーリング時間 (100~60000 ミリ秒)
<i>chamum</i>	: イーサネットパケットに変換する受信 byte 数 (1~1400bytes)
<i>endchar_list</i>	: イーサネットパケットに変換するシリアルデータ (5bytes 分の数値、又は文字列 etc:0x00,0x01,0x02... or "abc")
<i>time</i>	: イーサネットパケットに変換するまでの制限時間 (1~120 秒)
<i>err_info</i>	: エラー情報(8byte 分の数値、又は文字列 etc:0x00,0x01,0x02... or "abc")
<i>interval</i>	: キープアライブ機能の動作間隔秒 (1~3600 秒)
<i>buffer_size</i>	: 送受信バッファサイズ (1~16384bytes)
<i>wait_time</i>	: UDP 返信待ち時間 (1~10 秒)

[備考]

デフォルト:

ボーレート	= 19200bps
データビット	= 8bit
パリティ	= なし
ストップビット	= 1bit
配線数	= 4 線式
終端抵抗	= 無効
転送先/転送元 IP アドレス	= なし
変換モード	= 1byte
エラー検知時の動作	= ログの記録のみ(パリティエラー/フレーミングエラー/オーバランエラー)
キープアライブ機能	= 有効、60 秒
バッファサイズ	= 1000byte
UDP 返信待ち設定	= 無効
UDP 送信元ポート番号	= ランダム

※TCP/UDP ポート番号に wellknown ポート番号は使用できません。

※背面スイッチに RS422/485 インターフェースの設定を割り当てていますので、ご注意下さい。

(本項のデフォルト値は、コンフィグファイルのデフォルト値となります。)

※バッファサイズが異なる設定で通信を行った場合エラーが起きることがあります。通信を行う場合は必ず同じバッファサイズを設定して下さい。ver1.06 以前の version の本装置と通信を行う場合はバッファサイズを 1000byte に設定して下さい。またバッファサイズの変更を反映させるためには save 後リセットする必要があります。

TCP/DP パケットがフラグメントするバッファサイズでは送信遅延時間が大きくなります。

※UDP 返信の発生しない環境で、UDP 返信待ち設定を有効にすると通信エラーが起きることがあります。

例として、下図に示すネットワーク構成において、通信を行うをします。

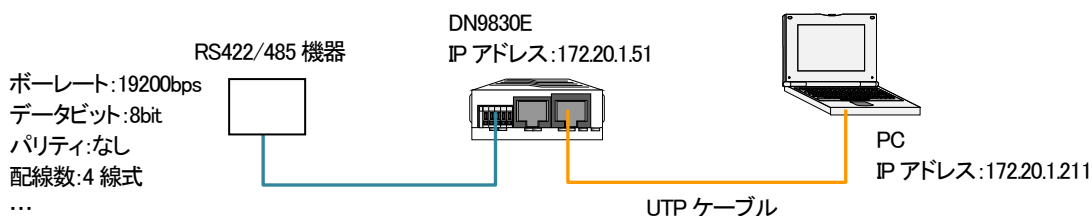

手順は以下の通りです。

① DN9830E の RS422/485 ポートと RS422/485 機器の通信設定を合わせます。

(以下の設定は、RS422/485 機器がボーレート:19200bps、データビット:8bit、パリティ:なし、ストップビット:1bit、配線数:4 線式(全二重)として、設定を行っています。対向機器によって、本装置へ設定する値が異なりますので、対向機器の仕様、および、設定をご確認下さい。)

```
MC#rs422-ether baudrate 19200          ...ボーレートを 19200bps に設定します
Command Completed.

MC#rs422-ether databit 8              ...データビットを 8bit に設定します
Command Completed.

MC#rs422-ether parity none            ...パリティをなしに設定します
Command Completed.

MC#rs422-ether stopbit 1              ...ストップビットを 1bit に設定します
Command Completed.

MC#rs422-ether wiring 4w              ...配線数を 4 線式(全二重)に設定します
Command Completed.

MC#rs422-ether terminating on         ...回線状況に合わせて、終端抵抗を設定します
Command Completed.                    (この例では有効に設定しています)
```

設定を表示して、確認することも可能です。(関係する背面スイッチの状態もあわせて、表示します。)

```
MC#rs422-ether -a
RS422/485 <-> Ethernet Parameter

<Command setting>-----
Baudrate       : 19200
Data bit       : 8
Parity         : None
Stop bit       : 1
Wiring         : 4w
Terminating    : On
Send host      : 0.0.0.0 --- Not connected
```

} 変更した設定

```
<Hard SW setting>-----
Wiring         : 4w
Terminating    : Off
```

```
<Current port status>-----
Command setting.
```

MC#

② DN9830E のイーサネットフレーム変換設定を PC に設定します。

(以下の設定は、PC が IP アドレス:172.20.1.211、通信プロトコル:TCP、通信ポート番号:60000、変換タイミグ:1 秒毎として、設定を行っています。ネットワーク環境や許容される変換遅延時間などによって、本装置へ設定する値が異なります。)

```
MC#rs422-ether sendhost 172.20.1.211 protocol tcp port 60000
Command Completed.          ...通信先 IP アドレス、通信プロトコル/ポート番号を設定します

MC#rs422-ether rcvhost add 172.20.1.211
Command Completed.          ...通信先 IP アドレスを設定します(受信パケット処理のため)

MC#rs422-ether mode polling interval 1000
Command Completed.          ...データ変換を 1 秒間毎に行うよう設定します
```

設定を表示して、確認することも可能です。(関係する背面スイッチの状態もあわせて、表示します。)

```
MC#rs422-ether -a
RS422/485 <-> Ethernet Parameter

<Command setting>-----
Polling interval : 1000

Terminating      : On
Send host        : 172.20.1.211 --- Not connected
Receive host     : 172.20.1.211
Protocol         : TCP, port = 60000
Mode             : Time Interval
Character Number : 1400, timeout = 120 [sec]
End character    : 0x00 0x00 0x00 0x00 0x00 : "...", timeout = 120 [sec]
Time Interval    : 1000 [msec]
Error Detection
  Parity Error   : Logging only.
  Framing Error  : Logging only.
  Over run      : Logging only.
Keep-Alive      : On, interval = 60
Buffer Size     : Current Operation:1000 (Setting:1000)
UDP Reply
  Receive       : disable
  Timeout       : 5
UDP Src-Port    : Random

<Hard SW setting>-----
Wiring          : 4w
Terminating     : Off

<Current port status>-----
Command setting.

MC#
```

変更した設定

・UDP 応答受信機能について

UDP 応答受信機能は UDP 応答パケットを受け付けることで通信品質を高める機能です。

UDP 応答受信機能を有効にすると UDP 応答パケットを受け付けるようになります。対向機器へ送信した際に使用した送信元 (src) port 番号を保持し対向機器からの返信を待ち、対向機器から UDP 応答パケットを受け取りシリアルヘデータを送信します。

対向機器から返信がない場合は<wait_time>(1~10 秒)待った後、src port 番号を閉じ通信を終了します。このため返信機能のない対向機器と通信した際に UDP 応答受信機能を有効にしていると通信エラーが起きる場合があります。



図 UDP 返信機能を持つ対向機器との通信

・バッファサイズについて

バッファサイズの設定は RS232c⇔イーサネット変換「polling モード」「endchar モード」の 2 つの変換モード動作時に反映されま
す。「1Byte モード」「chamum モード」では動作に影響はありません。

① polling モード

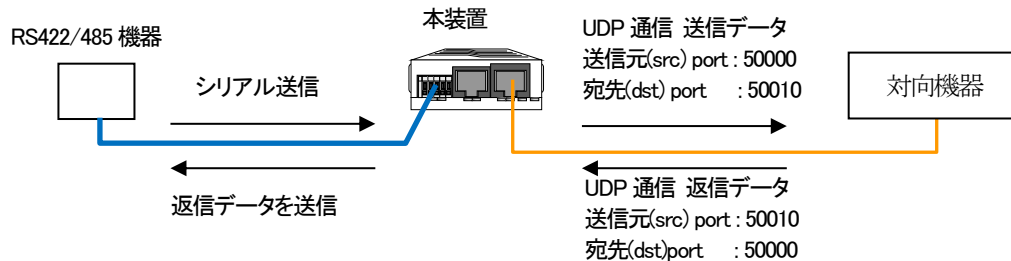
ポーリング時間経過より前に設定したバッファサイズ以上のデータを受信した場合、ポーリング時間経過を待たずにバッファサ
イズ分のデータを送信します。

② endchar モード

設定したバッファサイズを超えるデータを受信しても指定終端文字が来なかった場合、フレーミングエラーとなります。

バッファサイズは設定後リセットすることで実動作に反映されます。現在の設定値、実動作値は rs422-ether -a コマンドを実行
することで確認することができます。

```
MC#rs422-ether -a
RS422/485 <-> Ethernet Parameter

Baudrate      : 9600
Keep-Alive    : On, interval = 60
Buffer Size   : Current Operation:1000 (Setting:3000)
UDP Reply
  Receive     : disable
  Timeout     : 5
UDP Src-Port  : Random
```

実際に動作しているバッファサイズ

設定されているバッファサイズ

5. RS232c⇔イーサネット変換機能

本装置は、RS232c インターフェースに接続された機器との通信を、特定の TCP/UDP ポート番号を用いて行うことが可能です。使用するポート番号、RS232c シリアル接続時の各設定を行う場合には、rs232c-ether コマンドで行います。使用方法を以下に示します。

[形式]

```
rs232c-ether baudrate { 300 | 600 | 1200 | 2400 | 4800 | 9600 | 19200 | 38400 | 57600 | 115200 }
rs232c-ether databit { 7 | 8 }
rs232c-ether parity { none | even | odd }
rs232c-ether stopbit { 1 | 2 }
rs232c-ether flow on { CTS/RTS | XON/XOFF }
rs232c-ether flow off
rs232c-ether flow ignore-modemctrl
rs232c-ether pin-assign { DTE | DCE }
rs232c-ether cts-control { Normal | Forced-High }
rs232c-ether sendhost <IP_Address> protocol { tcp | udp } port <port_no>
rs232c-ether rcvhost add <IP_Address>
rs232c-ether rcvhost del { all | <IP_Address> }
rs232c-ether mode 1byte
rs232c-ether mode polling interval <poll_time>
rs232c-ether mode { charnum <charnum> | endchar <endchar_list> } [ timeout <time> ]
rs232c-ether detect { perr | ferr | ovr } logging-only
rs232c-ether detect { perr | ferr | ovr } sendhost <IP_Address> protocol { tcp | udp } port <port_no> info <err_info>
rs232c-ether keepalive { on <interval> | off }
rs232c-ether buffer-size <buffer_size>
rs232c-ether reply receive { enable | disable }
rs232c-ether reply timeout <time_out>
rs232c-ether udp-srcport { random | same-dstport }
rs232c-ether -a
```

[説明]

RS232c⇔イーサネット変換機能の設定・表示を行います。

[引数]

baudrate	: RS232c インターフェースのボーレートを設定します。 (300/600/1200/2400/4800/9600/19200/38400/57600/115200bps より選択)
databit	: RS232c インターフェースのデータビット長を設定します。(7/8bit より選択)
parity	: RS232c インターフェースのパリティを設定します。
none	: パリティなしとなります。
even	: 偶数パリティとなります。
odd	: 奇数パリティとなります。
stopbit	: RS232c インターフェースのストップビット長を設定します。(1/2bit より選択)

flow	: RS232c インターフェースのフロー制御を設定します。
on	: フロー制御が有効となります。
CTS/RTS	: ハードウェアフロー制御を行います。
XON/XOFF	: ソフトウェアフロー制御を行います。
off	: フロー制御が無効となります。
ignore-modemctrl	: ハンドシェイクせずにデータ送受信を行います。
pin-assign	: RS232c インターフェースのピン配列を設定します。
DTE	: DTE と対向となるピン配列になります。
DCE	: DCE と対向となるピン配列になります。
cts-control	: RS232c インターフェースの CTS 信号の動作モードを設定します。
Normal	: ハードウェアハンドシェイクを行います。
Forced-High	: 常時 High レベルの信号を送出します。
sendhost	: RS232c シリアル情報の転送先 IP アドレスを設定します。
protocol	: イーサネットパケットのプロトコルを指定します。(TCP/UDP より選択)
port	: TCP/UDP 送信先ポート番号を指定します。
rcvhost	: RS232c シリアル情報の転送元 IP アドレスを設定します。
add	: RS232c シリアル情報の転送元を追加します。
del	: RS232c シリアル情報の転送元を削除します。
all	: RS232c シリアル情報の転送元を全て削除します。
mode	: RS232c シリアル情報をイーサネットパケットに変換する動作モードを設定します。
1byte	: 1byte ずつイーサネットパケットに変換します。
polling	: 設定時間毎にイーサネットパケットに変換します。
interval	: イーサネットパケットに変換するポーリング時間を指定します。
chamum	: RS232c シリアル情報の受信数が設定 byte 数に達するとイーサネットパケットに変換します。
endchar	: RS232c シリアル情報が指定データである場合にイーサネットパケットに変換します。
timeout	: イーサネットパケットに変換するまでの制限時間を指定します。 (chamum/endchar 動作モードのみ指定可能)
detect	: RS232c シリアルエラー検知時の動作を設定します。
perr	: パリティエラー検知時の動作を設定します。
ferr	: フレーミングエラー検知時の動作を設定します。
ovr	: オーバランエラー検知時の動作を設定します。
logging-only	: ログの記録のみを行います。
info	: シリアルエラー検知時の送出データを指定します。
keepalive	: キープアライブ機能を設定します。
off	: キープアライブ機能が無効となります。
on	: キープアライブ機能が有効となります。
buffer-size	: バッファサイズを設定します。
reply	: UDP 応答受信機能の設定を行います。
receive	: UDP 応答受信機能の有効/無効設定を行います。
timeout	: UDP 応答受信待ち時間を設定します。
udp-srcport	: UDP 送信元ポート番号を設定します。
random	: UDP 送信元ポート番号にランダムな番号を付加します。
same-dstport	: UDP 送信元ポート番号に送信先ポート番号と同値を付加します。

-a	: RS232c⇔イーサネット変換機能の設定を表示します。
<i>IP_Address</i>	: IP アドレス
<i>port_no</i>	: TCP/UDP ポート (1024~65535)
<i>poll_time</i>	: イーサネットパケットに変換するポーリング時間 (100~60000 ミリ秒)
<i>charnum</i>	: イーサネットパケットに変換する受信 byte 数 (1~1400bytes)
<i>endchar_list</i>	: イーサネットパケットに変換するシリアルデータ (5bytes 分の数値、又は文字列 etc:0x00,0x01,0x02... or "abc")
<i>time</i>	: イーサネットパケットに変換するまでの制限時間 (1~120 秒)
<i>err_info</i>	: エラー情報 (8byte 分の数値、又は文字列 etc:0x00,0x01,0x02... or "abc")
<i>interval</i>	: キープアライブ機能の動作間隔秒 (1~3600 秒)
<i>buffer_size</i>	: 送受信バッファサイズ (1~16384bytes)
<i>wait_time</i>	: UDP 返信待ち時間 (1~10 秒)

[備考]

デフォルト:

ボーレート	= 19200bps
データビット	= 8bit
パリティ	= なし
ストップビット	= 1bit
フロー制御	= 無効
ピン配列	= DTE
終端抵抗	= 無効
転送先/転送元 IP アドレス	= なし
変換モード	= 1byte
エラー検知時の動作	= ログの記録のみ(パリティエラー/フレーミングエラー/オーバランエラー)
キープアライブ機能	= 有効、60 秒
バッファサイズ	= 1000byte
UDP 返信待ち設定	= 無効
UDP 送信元ポート番号	= ランダム

※TCP/UDP ポート番号に wellknown ポート番号は使用できません。

※バッファサイズが異なる設定で通信を行った場合エラーが起きることがあります。通信を行う場合は必ず同じバッファサイズを設定して下さい。ver1.06 以前の version の本装置と通信を行う場合はバッファサイズを 1000byte に設定して下さい。またバッファサイズの変更を反映させるためには save 後リセットする必要があります

TCP/DP パケットがフラグメントするバッファサイズでは送信遅延時間が大きくなります。

※UDP 返信の発生しない環境で、UDP 返信待ち設定を有効にすると通信エラーが起きることがあります。

例として、下図に示すネットワーク構成において、通信を行うをします。

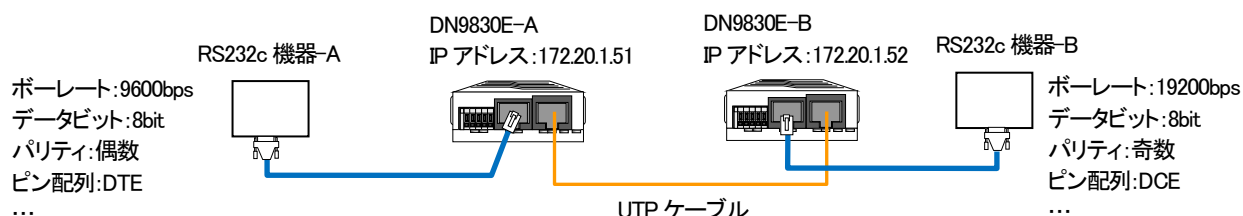

手順は以下の通りです。

① DN9830E-A の RS232c ポートと RS232c 機器-A の通信設定を合わせます。

(以下の設定は、RS232c 機器-A がボーレート:9600bps、データビット:8bit、パリティ:偶数、ストップビット:1bit、フロー制御:無効、ピン配列:DTE、ハンドシェイク:対応として、設定を行っています。対向機器によって、本装置へ設定する値が異なりますので、対向機器の仕様、および、設定をご確認下さい。)

※ Console 経由で設定を行う際には、事前に側面の設定 SW を前方の状態(Console モード)であることを確認して下さい。

```
MC#rs232c-ether baudrate 9600      ...ボーレートを 9600bps に設定します
Command Completed.

MC#rs232c-ether databit 8         ...データビットを 8bit に設定します
Command Completed.

MC#rs232c-ether parity even       ...パリティを偶数に設定します
Command Completed.

MC#rs232c-ether stopbit 1        ...ストップビットを 1bit に設定します
Command Completed.

MC#rs232c-ether flow off         ...フロー制御を無効に設定します
Command Completed.

MC#rs232c-ether pin-assign DTE   ...ピン配列を DTE に設定します
Command Completed.

MC#rs232c-ether cts-control Normal ...CTS 信号をハンドシェイクに設定します
Command Completed.
```

設定を表示して、確認することも可能です。

```
MC#rs232c-ether -a
RS232c <-> Ethernet Parameter

Baudrate       : 9600
Data bit       : 8
Parity         : Even
Stop bit       : 1
Flow control   : Off
Pin assign     : DTE
CTS control    : Normal
Send host      : 0.0.0.0 --- Not connected
keep-ATIME    : On, Interval = 60

MC#
```

変更した設定

② DN9830E-B の RS232c ポートと RS232c 機器-B の通信設定を合わせます。

(以下の設定は、RS232c 機器-B がボーレート:19200bps、データビット:8bit、パリティ:奇数、ストップビット:1bit、フロー制御:無効、ピン配列:DCE、ハンドシェイク:対応として、設定を行っています。対向機器によって、本装置へ設定する値が異なりますので、対向機器の仕様、および、設定をご確認下さい。)

※ Console 経由で設定を行う際には、事前に側面の設定 SW を前方の状態(Console モード)であることを確認して下さい。

MC#rs232c-ether baudrate 19200 Command Completed.	...ボーレートを 19200bps に設定します
MC#rs232c-ether databit 8 Command Completed.	...データビットを 8bit に設定します
MC#rs232c-ether parity odd Command Completed.	...パリティを奇数に設定します
MC#rs232c-ether stopbit 1 Command Completed.	...ストップビットを 1bit に設定します
MC#rs232c-ether flow off Command Completed.	...フロー制御を無効に設定します
MC#rs232c-ether pin-assign DCE Command Completed.	...ピン配列を DCE に設定します
MC#rs232c-ether cts-control Normal Command Completed.	...CTS 信号をハンドシェイクに設定します

設定を表示して、確認することも可能です。

MC#rs232c-ether -a RS232c <-> Ethernet Parameter	
Baudrate : 19200	} 変更した設定
Data bit : 8	
Parity : Odd	
Stop bit : 1	
Flow control : Off	
Pin assign : DCE	
CTS control : Normal	
Send host : 0.0.0.0 --- Not connected	
Keep Alive : On, Interval = 60	
MC#	

③ DN9830E-A、DN9830E-B 間のイーサネットフレーム変換設定をします。

(以下の設定は、通信プロトコル:UDP、通信ポート番号:50000、変換タイミング:1Byte 毎として、設定を行っています。ネットワーク環境や許容される変換遅延時間などによって、本装置へ設定する値が異なります。)

・DN9830E-A への設定

```
MC#rs232c-ether sendhost 172.20.1.52 protocol udp port 50000
Command Completed.      ...通信先(DN9830E-B)の IP アドレス、通信プロトコル/ポート番号を
                        設定します
MC#rs232c-ether rcvhost add 172.20.1.52
Command Completed.      ...通信先(DN9830E-B)の IP アドレスを設定します
                        (受信パケット処理のため)
MC#rs232c-ether mode 1byte
Command Completed.      ...データ変換を 1Byte 毎に行うよう設定します
```

設定を表示して、確認することも可能です。

```
MC#rs232c-ether -a
RS232c <-> Ethernet Parameter

Baudrate      : 9600
CTS control   : Normal
Send host     : 172.20.1.52 --- Connected
Receive host  : 172.20.1.52
Protocol      : UDP, port = 50000
Mode          : 1Byte
Character Number : 1400, timeout = 120 [sec]
End character  : 0x00 0x00 0x00 0x00 0x00 : "...", timeout = 120 [sec]
Time Interval : 500 [msec]
Error Detection
  Parity Error : Logging only.
  Framing Error : Logging only.
  Over run     : Logging only.
Keep-Alive    : On, interval = 60
Buffer Size   : Current Operation:1000 (Setting:1000)
UDP Reply
  Receive     : disable
  Timeout     : 5
UDP Src-Port  : Random
MC#
```

変更した設定

・DN9830E-B への設定

```
MC#rs232c-ether sendhost 172.20.1.51 protocol udp port 50000
Command Completed.      ...通信先(DN9830E-A)の IP アドレス、通信プロトコル/ポート番号を
                          設定します
MC#rs232c-ether rcvhost add 172.20.1.51
Command Completed.      ...通信先(DN9830E-A)の IP アドレスを設定します
                          (受信パケット処理のため)
MC#rs232c-ether mode 1byte
Command Completed.      ...データ変換を 1Byte 毎に行うよう設定します
```

設定を表示して、確認することも可能です。

```
MC#rs232c-ether -a
RS232c <-> Ethernet Parameter

Baudrate      : 9600
CTS control   : Normal
Send host     : 172.20.1.51 --- Connected
Receive host  : 172.20.1.51
Protocol      : UDP, port = 50000
Mode          : 1Byte
Character Number : 1400, timeout = 120 [sec]
End character  : 0x00 0x00 0x00 0x00 0x00 : ".....", timeout = 120 [sec]
Time Interval : 500 [msec]
Error Detection
  Parity Error : Logging only.
  Framing Error : Logging only.
  Over run     : Logging only.
Keep-Alive    : On, interval = 60
Buffer Size   : Current Operation:1000 (Setting:1000)
UDP Reply
  Receive     : disable
  Timeout     : 5
UDP Src-Port  : Random
MC#
```

変更した設定

※ RS232C⇔イーサネットフレーム変換を行う際には、側面の設定 SW を後方の状態(RS232c⇔イーサ変換モード)にして下さい。

・UDP 応答受信機能について

UDP 応答受信機能は UDP 応答パケットを受け付けることで通信品質を高める機能です。

UDP 応答受信機能を有効にすると UDP 応答パケットを受け付けるようになります。対向機器へ送信した際に使用した送信元 (src) port 番号を保持し対向機器からの返信を待ち、対向機器から UDP 応答パケットを受け取りシリアルヘデータを送信します。

対向機器から返信がない場合は<wait_time>(1~10 秒)待った後、src port 番号を閉じ通信を終了します。このため返信機能のない対向機器と通信した際に UDP 応答受信機能を有効にしていると通信エラーが起きる場合があります。



図 UDP 返信機能を持つ対向機器との通信

・バッファサイズについて

バッファサイズの設定は RS232c⇔イーサネット変換「polling モード」「endchar モード」の 2 つの変換モード動作時に反映されま
す。「1Byte モード」「chamum モード」では動作に影響はありません。

① polling モード

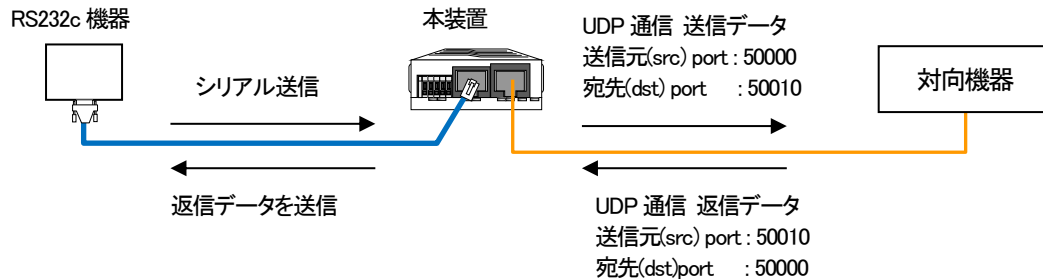
ポーリング時間経過より前に設定したバッファサイズ以上のデータを受信した場合、ポーリング時間経過を待たずにバッファサ
イズ分のデータを送信します。

② endchar モード

設定したバッファサイズを超えるデータを受信しても指定終端文字が来なかった場合、フレーミングエラーとなります。

バッファサイズは設定後リセットすることで実動作に反映されます。現在の設定値、実動作値は rs232c-ether -a コマンドを実行
することで確認することができます。

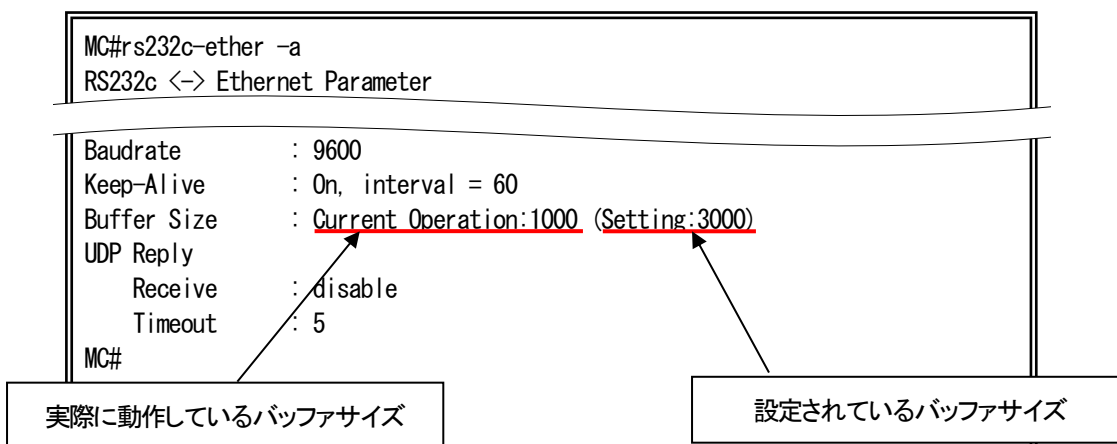

6. 収納ボックス搭載時設定

6.1. MC ユニットの設定

本機能は、本装置に搭載されている MC ユニットの状態を設定・表示する機能です。

MC ユニットの設定・表示は、`mcconfig` コマンドで行います。

使用方法を以下に示します。

[形式]

```
mcconfig mc <mc_num> port-name <name>
mcconfig mc <mc_num> opt-speed { 10GbE | auto-GbE | GbE | FE | FCh | OC-3 }
mcconfig mc <mc_num> utp-speed { auto | 1000full | 100half | 100full | 10half | 10full }
mcconfig mc <mc_num> tp-speed <port_num> { auto | 100half | 100full | 10half | 10full }
mcconfig mc <mc_num> lpt { on | off }
mcconfig mc <mc_num> pause { on | off }
mcconfig mc <mc_num> mode { Repeater | Bridge | EndPoint |
                          MiddlePoint-replyOAM | MiddlePoint-noreplyOAM | NoSupprtOAM }
mcconfig mc <mc_num> port-select { auto [ latch { on | off } ] | fix { Primary | Secondary } }
mcconfig mc <mc_num> loopback { on port { OPT1 | OPT2 } [ timeout { <time> | none } ] | off | test }
mcconfig mc <mc_num> auto-mdix { on | off { mdi | mdix } }
mcconfig mc <mc_num> otu { on fec-mode { RSFec | eFecI4 | eFecI7 } | off } port { all | OPT1 | OPT2 }
mcconfig mc <mc_num> threshold RxPower { min | max } value { auto | <dB_value> } port { all | OPT |
                                                                    OPT1 | OPT2 | Primary | Main | Secondary }
mcconfig mc <mc_num> linkhold { on [ LAN-holdtime { 0sec | 0.5sec } ] | off }
mcconfig mc <mc_num> low-power { on | off }
mcconfig mc <mc_num> wavelength code <code> { OPT | OPT1 | OPT2 | Main | Primary | Secondary }
mcconfig mc <mc_num> power { on | off | reset } { MC | port { OPT1 | OPT2 | Main | Primary | Secondary | all } }
mcconfig mc <mc_num> ch <ch_num> ch-name <name>
mcconfig mc <mc_num> out-power { 15dBm | 10dBm }
mcconfig mc <mc_num> voa { on | off }
mcconfig mc <mc_num> enable { hardsw | config | set-clear }
mcconfig remote-end <mc_num> utp-speed { auto | 100full | 100half | 10full | 10half } (DN5700E 設定時)
mcconfig remote-end <mc_num> utp-speed { auto | 100full } (DN1700E 設定時)
mcconfig remote-end <mc_num> lpt { on | off }
mcconfig remote-end <mc_num> auto-mdix { on | off { mdi | mdix } }
mcconfig remote-end <mc_num> pause { on | off }
mcconfig remote-middle <mc_num> lpt { on | off }
mcconfig -a mc <mc_num>
```

[説明]

MC の設定・表示を行います。

[引数]

<code>mc</code>	: MC を選択します。(ローカル MC 設定時)
<code>remote-end</code>	: MC を選択します。(対向端末 MC 設定時)
<code>remote-middle</code>	: MC を選択します。(対向中継 MC 設定時)
<code>port-name</code>	: ポート名を設定します。
<code>ch-name</code>	: DNIOAE-IM/OM の ch ごとの名前を設定します。

opt-speed		: 光の通信モードを選択します。
10GbE		: 通信モードを 10GigabitEthernet にします。
auto-GbE		: 通信モードをオートネゴシエーション(GbE)にします。
GbE		: 通信モードを GigabitEthernet にします。
FE		: 通信モードを FastEthernet にします。
FCh		: 通信モードを FibreChannel にします。
OC-3		: 通信モードを OC-3 にします。
auto-negotiate		: DN6700E・1700E で GbE 設定時のオートネゴシエーションを設定します。
on		: OPT1 の通信モードのオートネゴシエーションを有効にします。
off		: OPT1 の通信モードのオートネゴシエーションを無効にします。
utp-speed		: TP ポートの通信モードを選択します。
auto		: 通信モードをオートネゴシエーションにします。
1000full		: 通信モードを全二重 1000Mbps 固定にします。
100full		: 通信モードを全二重 100Mbps 固定にします。
100half		: 通信モードを半二重 100Mbps 固定にします。
10full		: 通信モードを全二重 10Mbps 固定にします。
10half		: 通信モードを半二重 10Mbps 固定にします。
lpt		: LPT の有効/無効を選択します。
on		: LPT を有効にします。
off		: LPT を無効にします。
pause		: フロー制御の有効/無効を選択します。
on		: フロー制御を有効にします。
off		: フロー制御を無効にします。
mode		: データ転送モードを選択します。
Repeater		: リピータモードにします。
Bridge		: ブリッジモードにします。
EndPoint		: 端末モードにします。
MiddlePoint-replyOAM		: 中継(OAM 応答可能)モードにします。
MiddlePoint-noreplyOAM		: 中継(OAM 受信のみ)モードにします。
NoSupprtOAM		: パケット転送のみに機能を制限します。
port-select		: ポートセレクトを設定します。
auto		: ポートセレクトをオートに設定します。
latch		: ラッチ機能を設定します。(省略時=off)
on		: ラッチ機能を有効にします。
off		: ラッチ機能を無効にします。
fix		: ポートセレクトを固定に設定します。(省略時=Primary)
Primary		: Primary ポートを接続ポートに指定します。
Secondary		: Secondary ポートを接続ポートに指定します。
loopback		: ループバック機能を設定します。
on		: ループバック機能を有効にします。
port		: ループバック機能を有効にするポートを指定します。
OPT1		: OPT1 ポートのループバック機能を有効にします。
OPT2		: OPT2 ポートのループバック機能を有効にします。
timeout		: 有効に設定する制限時間を設定します。(省略時=300 秒)
none		: 制限時間を指定せず、有効に設定します。

off	:	ループバック機能を無効にします。
test	:	インバンドループバックテストを行います。
auto-mdix	:	Auto-MDIX の設定をします。
on	:	Auto-MDIX を有効にします。
off	:	Auto-MDIX を無効にします。
mdi	:	MDI 固定にします。
mdix	:	MDIX 固定にします。
otu	:	OTU(Optical-channel Transport Unit)の設定をします。
on	:	OTU を有効にします。
fec-mode	:	FEC(Forward Error Correction)の設定をします。
RSFec	:	RSFEC にします。
eFecI4	:	eFECI4 にします。
eFecI7	:	eFECI7 にします。
off	:	OTU を無効にします。
port	:	OTU 機能を設定するポートを指定します。
all	:	全てのポートの OTU 機能を設定します。
OPT1	:	OPT1 ポートの OTU 機能を設定します。
OPT2	:	OPT2 ポートの OTU 機能を設定します。
threshold	:	しきい値を設定します。
RxPower	:	SFP の受光パワーを判断するしきい値を設定します。
min	:	下限値を設定します。
max	:	上限値を設定します。
value	:	しきい値を指定します。
auto	:	SFP の DMI 機能よりしきい値を取得します。
port	:	しきい値を設定するポートを指定します。
OPT	:	OPT ポートのしきい値を設定します。
OPT1	:	OPT1 ポートのしきい値を設定します。
OPT2	:	OPT2 ポートのしきい値を設定します。
Main	:	Main ポートのしきい値を設定します。
Primary	:	Primary ポートのしきい値を設定にします。
Secondary	:	Secondary ポートのしきい値を設定します。
linkhold	:	リンク保護機能を設定します。
on	:	リンク保護機能を有効にします。
LAN-holdtime	:	LAN 側の保護時間を設定します(WAN 側は 1.1sec 固定)
0sec	:	LAN 側の保護時間を 0sec に設定します。
0.5sec	:	LAM 側の保護時間を 0.5sec に設定します。
off	:	リンク保護機能を無効にします。
low-power	:	低消費電力機能を設定します。
on	:	低消費電力機能を有効にします。
off	:	低消費電力機能を無効にします。
wavelength	:	DWDM 用 SFP+の波長を設定します。
help	:	波長と波長コードの対応表を出力します。
code	:	SFP+に設定する波長コードを指定します。
OPT	:	OPT ポートの SFP+について設定します。
OPT1	:	OPT1 ポートの SFP+について設定します。

	OPT2	: OPT2 ポートの SFP+について設定します。
	Main	: Main ポートの SFP+について設定します。
	Primary	: Primary ポートの SFP+について設定します。
	Secondary	: Secondary ポートの SFP+について設定します。
out-power		: アンプの出力レベルを設定します。
	15dBm	: アンプの出力レベルを 15dBm に設定します。
	10dBm	: アンプの出力レベルを 10dBm に設定します。
voa		: アンプの VOA 機能を設定します。
	on	: アンプの VOA 機能を有効にします。
	off	: アンプの VOA 機能を無効にします。
power		: MC に実装された通信用 IC・SFP への電源供給を制御します。
	on	: 通信用 IC・SFP への電源を ON にします。
	off	: 通信用 IC・SFP への電源を OFF にします。
	reset	: 通信用 IC・SFP をリセット(電源 OFF→ON)します。
	MC	: 通信用 IC・SFP の両方の電源を制御します。
	port	: SFP のみの電源を制御します。
	OPT1	: OPT1 に搭載された SFP の電源を制御します。
	OPT2	: OPT2 に搭載された SFP の電源を制御します。
	all	: OPT1、OPT2 に搭載された SFP の電源を制御します。
enable		: 現在の設定を選択します。
	hardsw	: ハード SW の設定を有効にします。
	config	: コンフィグファイルの設定を有効にします。
	set-clear	: 現在の設定を消去します。
-a		: 現在設定されている MC 情報を表示します。
<i>mc_num</i>		: MC を指定します。(1-4): 複数可
<i>port_num</i>		: TP ポートを指定します。(1-3): 複数可
<i>cn_num</i>		: DNIOAE-IM/OM の Ch を指定します。
<i>name</i>		: ポート名 or Ch 名を指定します。(全角:最大 16 文字、半角:32 文字)
<i>time</i>		: ループバック機能を有効に設定する制限時間を指定します。(10-600 秒)
<i>dB_value</i>		: 受光パワーのしきい値(下限値)を指定します。
<i>code</i>		: DWDM 用 SFP+mp波長コードを指定します。(C14~C61)

[備考]

デフォルト : なし

※ trap、syslog 送信先との通信ができない場合は設定に時間がかかるためエラーとなる場合があります。

例として、ポート 3 の MC ユニットの LPT 機能を有効に設定します。また、ポート 3 の設定状態を表示します。

```
MC#mcconfig mc 3 lpt on
Command Completed.

MC#mcconfig -a mc 3

* Port3 *****
PortName = [          ]
Mount Status : Mounted
-----<Type>-----
Type : 2800, Revision : J
-----<Status>-----
          Link      AdminSpeed   OperSpeed
UTP Port  :   Down   Autonegotiation  ---
OPT Port  :   Down   FastEthernet
Setting by : Config
LPT       : On
-----
MC#
```

※ MC の表示は、現在の状態を表示します。MC 同期機能やプライベート MIB を用いた設定も可能ですので、mcconfig コマンドで発行した設定と食い違う可能性があります。MC に対する設定をご確認いただく際には、runconfig コマンドもあわせてご確認ください。

複数の MC ユニットの同時設定も可能です。この設定は同タイプの MC に対してのみ有効です。例としてポート 2~4 に DN2800 を搭載した際にポート 2~4 を LPT on に設定します。複数のポートを設定するときには-(ハイフン)を使用します。

```
MC_RACK#mcconfig mc 2-4 lpt on
Command Completed.
```

指定したポートの範囲に違うタイプの MC がある場合はエラーとなります。例としてポート 2,4 に DN2800 を搭載、ポート 3 に DN1800 を搭載した際にポート 2~4 の設定を行った場合を示します。

```
MC_RACK#mcconfig mc 2-4 lpt on
mcIdx:3
This config must be same MC
```

ポート 2,4 のような飛び地状態の MC ユニットの設定を行いたい場合は,(カンマ)を使うことで設定が可能になります。

```
MC_RACK#mcconfig mc 2,4 lpt on
Command Completed.
```

例としてポート4のMCユニットのOPT1側に搭載されたSFPのSFPの受光パワーの下限を判断するしきい値を設定します。
また、ポート4の設定状態を表示します。

```

MC#mcconfig mc 4 threshold RxPower min value -30 port opt1
Now setting.
Command Completed.

MC#mcconfig -a mc 4

* Port4 *****
PortName = [          ]
Mount Status : Mounted
--<Type>-----
Type : 6700, Revision : B
--<Status>-----
                Link      AdminSpeed  OperSpeed
OPT1 Port  :    Down    GigabitEthernet
OPT2 Port  :    Down    GigabitEthernet
OPT1 SFP   : Mount
OPT2 SFP   : Unmount
Setting by : HardSw
LPT        : Off
MC mode    : Middle point(no reply to OAM)
MC sts     : OK
*****
--<OPT1 SFP Status>-----
-- Information -----
Vender Name   : Axcen Photonics
Part Number   : AXFD-1314-0553   Serial Number  : AX091030R202258
Wave Length(nm) : 1310          Vcc(V)        : 3.2844
Temperature(c) : 31.12          LD Bias(mA)   : 12.330
Distance(km)  : 30
Tx Power(dBm) : -10.70581
Rx Power(dBm) : -40.0000
-- Condition -----
Temperature   : -40 <= Temp <= 85      : OK
Vcc           : 3.15<= Vcc              : OK
LDBias        :          Bias <= 90.0    : OK
Tx Power      : -14.5<= Power <= -8.5   : OK
Rx Power (MinCfg) : -30.0<= Power <= -5.5 : Link-down

```

※ SFPのDMI機能よりしきい値を取得している場合は(auto)、コマンドによりしきい値を設定している場合、minのみ設定しているならば(MinCfg)、maxのみ設定しているならば(MaxCfg)、min、maxともに設定しているならば(BothCfg)と表示されます。

例としてポート 3-4 の DN6710E のリンク保護機能を有効(LAN 側のリンク保護時間 : 0.5sec)に設定します。また、ポート 3-4 の設定状態を表示します。リンク保護機能は Rev.C 以降の DN6710E のみの機能であり、端末モード設定時に使用できます。

```
MC_RACK#mcconfig mc 4 linkhold on LAN-holdtime 0.5sec
Now setting...
Command Completed.

MC_RACK#mcconfig -a mc 4

* Port3-4 *****
PortName = [          ]
          [          ]
Mount Status : Mounted
-----<Type>-----
Type : 6710, Revision : C
-----<Status>-----

          Link  OTU
OPT1 Port : Down  OTU2e-RSFec
OPT2 Port : Down  OTU2e-eFec17
OPT1 SFP  : Unmount
OPT2 SFP  : Unmount
Setting by : HardSw
LPT       : On
Linkhold  : On (LAN-holdtime 0.5sec)
MC mode   : End point
MC sts    : OK

*****
```

※ リンク保護機能の設定には、Off、On (LAN-holdtime 0sec)、On (LAN-holdtime 0.5sec)の3つがありますが、それぞれ以下のような設定値となっています(リンク保護有効時、WAN 側のリンク保護時間は常に 1.1sec で固定)。

- ・ Off : リンク保護無効
- ・ On (LAN-holdtime 0sec) : リンク保護有効 (WAN 側のリンク保護時間 : 1.1sec、LAN 側のリンク保護時間 : 0sec)
- ・ On (LAN-holdtime 0.5sec) : リンク保護有効 (WAN 側のリンク保護時間 : 1.1sec、LAN 側のリンク保護時間 : 0.5sec)

以下に、リンク保護機能作動時の動作例を示します。

① リンク断が発生。

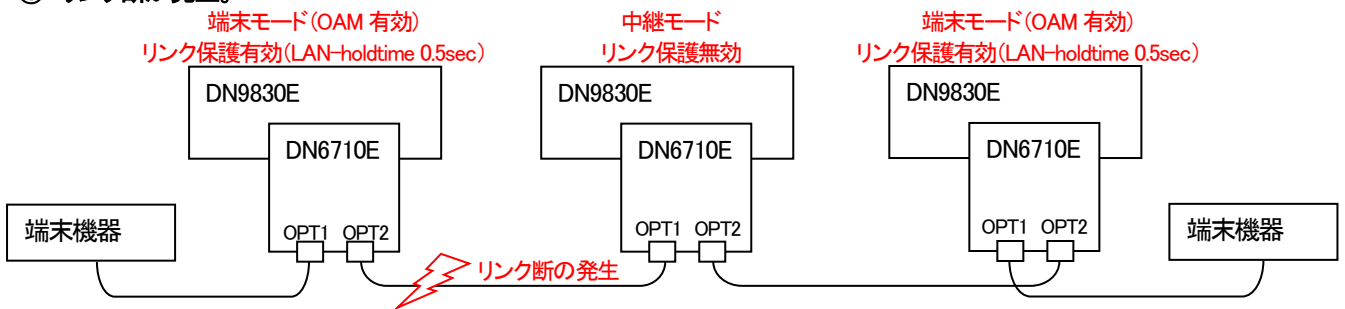

※中継の DN6710E の OAM は有効でも無効でもリンク保護の動作に影響はありません。

② 端末の DN6710E にてリンク保護機能が作動する。

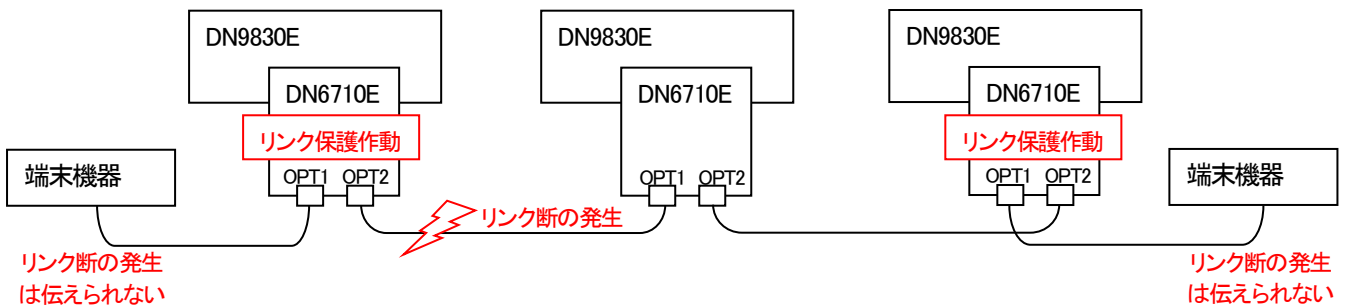

※端末の DN6710E でリンク保護が作動して、終端に接続されている端末機器にはリンク断の発生を伝えられません。

- ②の後、リンク保護時間内にリンク断が復旧した場合は以下の③～⑤の動作をします。

③ 端末の DN6710E はリンク保護を解除し DN9830E へリンク保護の発生を通知する。OAM によってリモート MC にリンク保護発生を通知する。

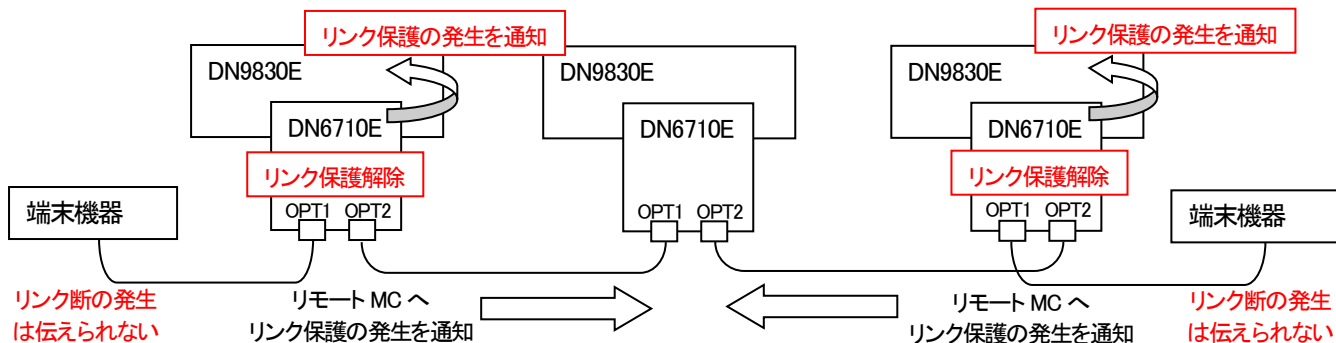

※端末機器には、リンク保護が解除された後もリンク断の発生は伝えられません。

④ 端末の DN6710E が搭載された DN9830E は、リンク保護の通知を受けてログ/トラップを出力する。中継の DN6710E は OAM を受けて DN9830E へリンク保護の発生を通知する。

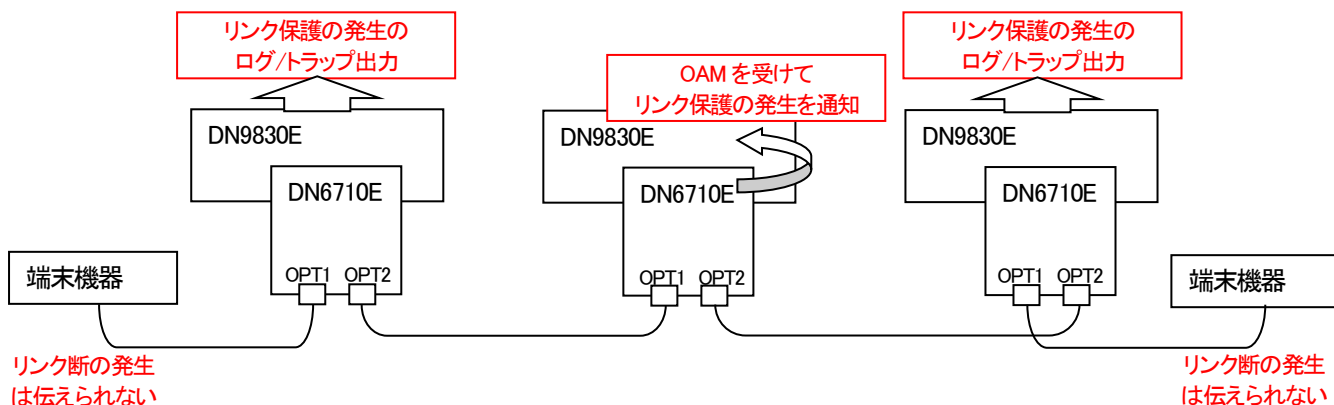

※中継の DN6710E には、両端の端末の DN6710E からリンク保護の発生を通知する OAM が送られますが、DN9830E への通知は一度しか行いません。

⑤ 中継の DN6710E が搭載された DN9830E は、リンク保護の通知を受けてログ/トラップの出力を行う。

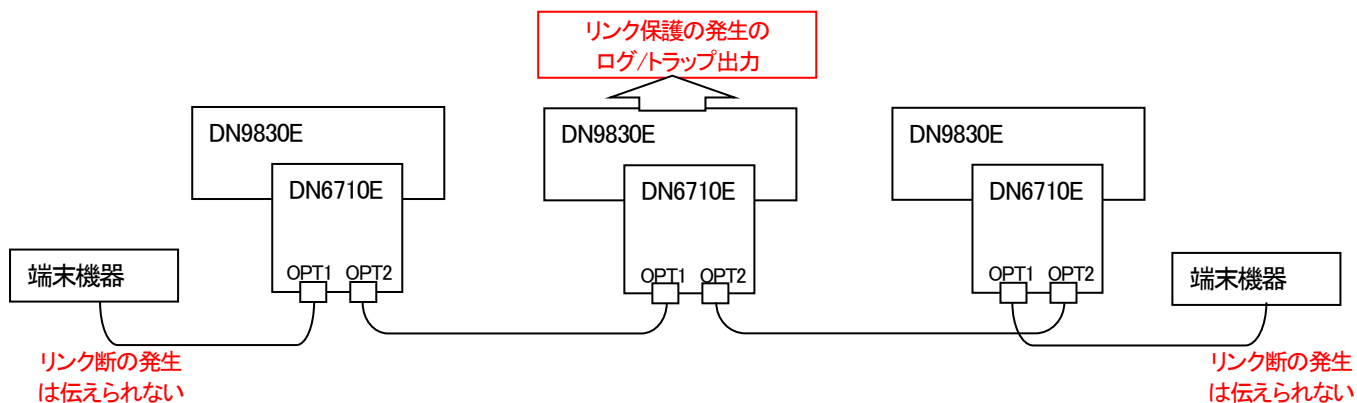

- ②の後、リンク保護時間内にリンク断が復旧しなかった場合は、端末の端末機器にリンク断の発生を伝え、通常のリンクダウンと同様の処理を行います。この時、リンク保護発生ログ/トラップは残しません。

例としてポート 3-4 の DN4820E に搭載された DWDM 用 SFP+ の波長を 1537.40nm (C50) に設定します。また、ポート 3-4 の設定状態を表示します。この設定は 10G 対応 MC にて利用できます。

```

MC_RACK#mcconfig mc 4 wavelength code C50 main
Now setting.
Command Completed.

MC_RACK#mcconfig -a mc 4

* Port3-4 *****
PortName = [          ]
          [          ]
Mount Status : Mounted
-----<Type>-----
Type : 4820, Revision : B
-----<Status>-----
Main Link      : Down
Primary Link   : Down
Secondary Link : Down
Main SFP       : Mount
Primary SFP    : Unmount
Secondary SFP  : Unmount
Setting by     : HardSw
Port Select    : Auto, NoSelect
Latch          : Off
LPT           : Off
MC sts        : OK
*****
-----<Main SFP Status>-----
----- Information -----
Vender Name    : OCLARO, INC.
Part Number    : TRS7081FECPA000   Serial Number   : T17D55859
Wave Length (nm) : 1537.40 (C50)      Vcc (V)        : 3.2529
Temperature (c) : 29.13                LD Bias (mA)   : 33.333
Distance (km)   : 80
Tx Power (dBm)  : -0.88423
Rx Power (dBm)  : -40.0000
----- Condition -----
Temperature    : -5 <= Temp <= 85      : OK
Vcc            : 3.13<= Vcc              : OK
LDBias        :          Bias <= 70.0   : OK
Tx Power      : -1.0 <= Power <= 2.9   : OK
Rx Power (auto) : -26.9<= Power <= -7.0 : Link-down

```

※DN6820E の Rev.B にて波長の設定を行う場合は、片方のポートにのみ DWDM SFP+ を搭載するようにして下さい。

また、全ポートの設定状態を表示することも可能です。

```
MC#mconfig -a

* Port1 *****
PortName = [          ]
Mount Status : Mounted
<Type>-----
Type : 9830, Revision : A
<Status>-----
RS422/485 Port : unknown
RS232c Port   : Down
Ethernet Port  : Down
Setting by    : HardSw
<RS422/485 Port Setting>-----
Wiring        : 4W
Termination   : Off
<RS232c Port Setting>-----
CTS set       : Normal
Pin assign    : DTE
<Ethernet Port Setting>-----
Oper Speed    : ---
Admin Speed   : Autonegotiation

* Port2 *****
PortName = [          ]
Mount Status : Mounted
<Type>-----
Type : 2800, Revision : J
<Status>-----
                Link      AdminSpeed  OperSpeed
UTP Port  :   Down    Autonegotiation  ---
OPT Port  :   Down    FastEthernet
Setting by : HardSw(enabled set-clear)
LPT       : On

* Port3 *****
PortName = [          ]
Mount Status : Mounted
<Type>-----
Type : 2800, Revision : J
<Status>-----
                Link      AdminSpeed  OperSpeed
UTP Port  :   Down    Autonegotiation  ---
OPT Port  :   Down    FastEthernet
Setting by : Config
LPT       : On

* Port4 *****
PortName = [          ]
Mount Status : Unmounted

MC#
```

例としてポート1のDN6700EのOPT1のオートネゴシエーションを無効に設定します。

同設定はRev.D以降のDN6700E及びRev.E以降のDN1700Eで可能あり、端末モード設定時かつLPT無効時に設定できます。

```
MC#mcconfig mc 1 opt-speed GbE auto-negotiate off
mcIdx:1 Only OPT1 will be auto-negotiate off.
*** Do you wish continue? [y/n] : y
Now setting..
Command Completed.

MC#mcconfig -a mc 1

* Port1 *****
PortName = [          ]
Mount Status : Mounted
-----<Type>-----
Type : 6700, Revision : D
-----<Status>-----
          Link   AdminSpeed   OperSpeed
OPT1 Port :      Down GigabitEthernet GigabitEthernet
OPT2 Port :      Down Autonegotiation Autonegotiation
OPT1 SFP   : Unmount
OPT2 SFP   : Unmount
Setting by : Config
LPT        : Off
MC mode    : End point
MC sts     : OK
```

※auto-negotiate オプションを使用しない(GbE までしか入力せず実行した)場合、auto-negotiate on の設定となります。

例としてポート1のDN6700EのOPT1に搭載されたSFPの電源をOFFにします。

同設定はRev.D以降のDN6700E及びRev.E以降のDN1700E、Rev.F以降のDN4810Eで可能です。

```
MC#mcconfig mc 1 power off port opt1
Now setting.
Command Completed.

MC#mcconfig -a mc 1

* Port1 *****
PortName = [          ]
Mount Status : Mounted
-----<Type>-----
Type : 6700, Revision : D
-----<Status>-----

          Link   AdminSpeed   OperSpeed
OPT1 Port :    PowerOff Autonegotiation Autonegotiation
OPT2 Port  :         Down Autonegotiation Autonegotiation
OPT1 SFP   : Unmount
OPT2 SFP   : Unmount
Setting by : Config
LPT        : Off
MC mode    : End point
MC sts     : OK
```

例としてポート1のDN6700Eの通信用ICとOPT1/OPT2に搭載されたSFPの電源をOFFにします。

同設定はRev.D以降のDN6700E及びRev.E以降のDN1700Eで可能です。

```
MC#mcconfig mc 1 power off MC
Now setting.
Command Completed.

MC#mcconfig -a mc 1

* Port1 *****
PortName = [          ]
Mount Status : Mounted
-----<Type>-----
Type : 6700, Revision : D
-----<Status>-----

          Link   AdminSpeed   OperSpeed
OPT1 Port :    PowerOff  ---          ---
OPT2 Port  :    PowerOff  ---          ---
OPT1 SFP   : Unmount
OPT2 SFP   : Unmount
Setting by : Config
LPT        : Off
MC mode    : End point
MC sts     : PowerOff
```

例として、ポート 3 の MC ユニットにポート名を設定します。また、ポート 3 の設定状態を表示します。

```
MC#mcconfig mc 3 port-name dyden1
Command Completed.

MC#mcconfig -a mc 3

* Port3 *****
PortName = [dyden1                ]
Mount Status : Mounted
-----<Type>-----
Type : 2800, Revision : J
-----<Status>-----
                Link          AdminSpeed  OperSpeed
UTP Port   :   Down      Autonegotiation  ---
OPT Port   :   Down      FastEthernet
Setting by : Config
LPT        : On
-----

MC#
```

設定したポート名を削除する場合はダブルクォーテーション(“”)を入力して下さい。

```
MC#mcconfig mc 3 port-name ""
Command Completed.

MC#mcconfig -a mc 3

* Port3 *****
PortName = [                ]
Mount Status : Mounted
-----<Type>-----
Type : 2800, Revision : J
-----<Status>-----
                Link          AdminSpeed  OperSpeed
UTP Port   :   Down      Autonegotiation  ---
OPT Port   :   Down      FastEthernet
Setting by : Config
LPT        : On
-----

MC#
```

6.2. MC ユニット監視ポーリング間隔の設定

本機能は、本装置に搭載されている MC ユニットの状態監視におけるポーリング間隔を設定・表示する機能です。

ポーリング間隔を設定・表示は、polling コマンドで行います。(本コマンドは隠しコマンドとなります)

使用方法を以下に示します。

※ MC の抜き差しを行う場合には、本機能を使用し、一時的に監視を中断することで、MC のノイズに対する誤作動を予防することができます。

[形式]	
polling start	
polling stop [timeout { <time> none }]	
polling <interval_time>	
polling filter <num>	
polling -a	
[説明]	
ポーリング間隔の設定・表示を行います。	
[引数]	
start	: MC の監視ポーリングを開始します。
stop	: MC の監視ポーリングを停止します。
timeout	: 停止する制限時間を設定します。(省略時=300 秒)
none	: 制限時間を指定せず、停止に設定します。
filter	: 監視フィルタリングを設定します。
-a	: 現在のポーリング間隔時間を表示します。
time	: 設定する制限時間(秒)を指定します。(10-3600)
interval_time	: ポーリング間隔(ミリ秒)を指定します。(20-1000)
num	: 監視フィルタリング回数を指定します。(1-10)
[備考]	
デフォルト :	監視ポーリング = 開始(※ 再起動後は、必ず開始状態となります。)
	ポーリング間隔 = 150 ミリ秒
	監視フィルタリング回数 = 3 回

※ 本機能は、コマンド発行後、監視ポーリング間隔、監視フィルタリング回数のみ、直ちに ROM に保存され設定ファイルとして出力することはありませんのでご注意ください。(MC 監視ポーリング開始/停止設定は、ROM に保存せず、設定ファイルにも出力しません。起動中の一時的な設定となります。)

例として、ポーリング間隔を 200 ミリ秒、監視フィルタリング回数を 2 回にします。

なお、本機能の設定を表示して確認することができます。

```
MC#polling 200
Command Completed.

MC#polling filter 2
Command Completed.

MC#polling -a
Polling          : start
Polling interval : 200 [msec]
Polling filter:  2
```

6.3.2 ポートセレクトの接続ポート、および、接点 I/O アダプタの ch 設定同期機能

本装置に実装された 2 ポートセレクトの接続ポート(Primary/Secondary)情報をネットワーク上の他の本装置に通知し、通知された側に実装された 2 ポートセレクトの接続ポートを変化させることで、異なる収納ボックスに実装された 2 ポートセレクトの接続ポートを同期させる機能です。

また、転送元に MC を、転送先に接点出力アダプタを指定することでリンク状態と接点出力アダプタの ch 設定を同期させることも可能です。対応する MC のポートと接点出力アダプタの ch は以下のとおりです。なお、接点出力アダプタを接点以外のインターフェースと同期させる場合、**リンクアップ時に開放(Open)、リンクダウン時に短絡(Short)**となります。

接点出力	DN2800E/DN1800E DN5800E/DN5810E DN1700E/DN1810E DN5700E/DN1820E	DN6800E/DN6810E DN6820E/DN6700E DN6710E	DN4800E/DN4810E DN4820E	DN5803E	DN9830E	DN9840E	DN10AE-IM/OM
ch1	UTP ポート	OPT1 ポート	Primary ポート	TP1 ポート	RS422/485 ポート	シリアルポート	ch1
ch2	OPT ポート	OPT2 ポート	Main ポート	TP2 ポート	RS232C ポート	UTP ポート	ch2
ch3	不使用	不使用	Secondary ポート	TP3 ポート	UTP ポート	OPT ポート	ch3
ch4	不使用	不使用	不使用	不使用	不使用	不使用	ch4
ch5	不使用	不使用	不使用	不使用	不使用	不使用	ch5
ch6	不使用	不使用	不使用	不使用	不使用	不使用	ch6
ch7	不使用	不使用	不使用	不使用	不使用	不使用	ch7
ch8	不使用	不使用	不使用	不使用	不使用	不使用	ch8
ch9	不使用	不使用	不使用	不使用	不使用	不使用	ch9
ch10	不使用	不使用	不使用	不使用	不使用	不使用	ch10

2 ポートセレクトの接続ポート、および、接点 I/O アダプタの ch 設定同期機能は接続ポート状態変化時に情報を通知しますが、設定によって状態変化の有無に関係なく一定周期で通知するポーリング機能(定周期転送機能)があります。接続ポート状態変化時には、通知先から応答が無い場合にリトライしますが、ポーリングによる通知の場合にはリトライを行いません。

2 ポートセレクトの接続ポート、および、接点 I/O アダプタの ch 設定同期機能の通知先/通知元情報、動作モード、リトライ回数、リトライ間隔は mc-sync コマンドにより設定可能です。

接続ポート(Primary/Secondary)、または ch 設定情報を受信し、設定されたポートの接続ポートを変更した場合には履歴情報を残し、トラップ/syslog を送出することも可能です。

使用方法を以下に示します。

[形式]

```
mc-sync use { active | inactive }
mc-sync udpport <udpport>
mc-sync polling { on | off }
mc-sync poll-interval <interval_time>
mc-sync retry-num <retry_num>
mc-sync retry-interval <interval_time>
mc-sync sendhost { add | del } <IP_Address>
mc-sync selected-port source add host { <IP_Address> | own } src-mc <src_mc_num> dst-mc <dst_mc_num>
[inverse { on | off } ]
mc-sync selected-port source del host { <IP_Address> | own } [ dst-mc <dst_mc_num> ]
mc-sync -a
```

[説明]

2ポートセレクタ、接点I/Oアダプタ同期機能の設定・表示を行います。

[引数]

use	:	MC同期機能の有効/無効を選択します。
active	:	MC同期機能を有効にします。
inactive	:	MC同期機能を無効にします。
udpport	:	MC同期機能で使用するUDPポート番号を設定します。
polling	:	定周期転送の有効/無効を選択します。
on	:	定周期転送を有効にします。
off	:	定周期転送を無効にします。
poll-interval	:	定周期転送有効時の転送間隔を設定します。
retry-num	:	リトライ回数を設定します。
retry-interval	:	リトライ間隔を設定します。
sendhost	:	MC同期情報の転送先IPアドレスを設定します。
add	:	MC同期情報の転送先を追加します。
del	:	MC同期情報の転送先を削除します。
selected-port	:	2ポートセレクタの選択ポート(Primary or Secondary)、 または、接点I/Oアダプタを同期させます。
source	:	同期情報の転送元を設定します。
add	:	MC同期情報の転送元を追加します。
del	:	MC同期情報の転送元を削除します。
host	:	MC同期情報の転送元を指定します。
own	:	自局を指定します。
src-mc	:	同期情報の転送元MCポートを設定します。
dst-mc	:	同期情報の転送先MCポートを設定します。
inverse	:	同期情報と逆の状態同期します。
on	:	同期情報の逆の状態を有効にします。
off	:	同期情報の逆の状態を無効にします。
-a	:	MC同期情報を表示します。
<i>udpport</i>	:	UDPポート番号を指定します。(設定範囲:1024-65535)
<i>retry_num</i>	:	リトライ回数を指定します。(設定範囲:0-5)
<i>interval_time</i>	:	MC同期情報転送間隔時間を指定します。(500 - 65500msec,500msec 間隔)
<i>IP_Address</i>	:	IPアドレスを指定します。 (「sendhost」には12ホスト、「selected-port」には4ホストを登録可能。)
<i>***_mc_num</i>	:	MCを指定します。(1-4)

[備考]

同期情報の転送先/転送元ホストの最大登録数はそれぞれ4エン트리です。

デフォルト:	同期機能	= 無効
	UDPポート	= 0
	定周期転送機能	= 無効
	定周期転送間隔	= 10000 msec
	リトライ間隔	= 1000 msec
	リトライ回数	= 2回

※ 同期情報を通知され接続ポート状態を同期させた2ポートセレクタは「コンフィグ設定」「ポートセレクト固定」となります。
再び「ポートセレクトオート」に戻す場合は、再度設定を行って下さい。

例として、下図に示す構成において、収納ボックス A の 2 ポートに実装された 2 ポートセレクタと収納ボックス B の 4 ポートに実装された 2 ポートセレクタの接続ポートを同期させる設定をします。

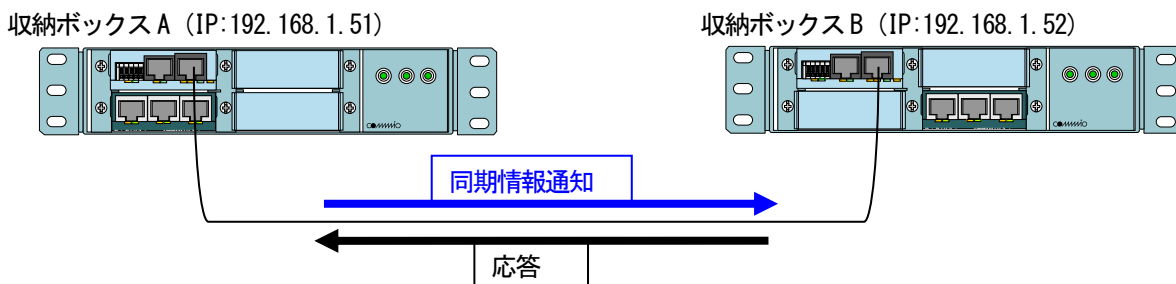

収納ボックス A(同期情報送信側)の設定コマンド

```
MC#mc-sync use active          ...MC(2ポートセレクタ)同期機能を有効にします
Command Completed.

MC#mc-sync sendhost add 192.168.1.52  ...送信先に収納ボックス B を設定します
Command Completed.

MC#mc-sync udpport 65532        ...送信 UDP ポート番号に 65532 を設定します
Command Completed.
```

収納ボックス B(同期情報受信側)の設定コマンド

```
MC#mc-sync use active          ...MC(2ポートセレクタ)同期機能を有効にします
Command Completed.

MC#mc-sync selected-port source add host 192.168.1.51 src-mc 2 dst-mc 4
...同期情報の送信元ホストに収納ボックス A の IP アドレス、同期ポートを「同期元 MC2→同期先 MC4」に設定します。
inverse 以下を入力しない場合は inverse off の設定になります。
Command Completed.

MC#mc-sync udpport 65532        ...送信 UDP ポート番号に 65532 を設定します
Command Completed.
```

収納ボックス B の設定内容を表示します。

```
MC#mc-sync -a
<MC (2Port Selector) sync mode>-----
MC sync status      : Active
UDP Port            : 65532
Polling mode        : Off
Polling interval    : 10000 msec
Retry interval      : 1000 msec
Max retry times     : 2 times

<MC sync status send host>-----
IP address | Status
-----|-----
          |

<MC sync status receive host>-----
Source Host |          MC sync source port
IP address  | 1          2          3          4
-----|-----
192.168. 1. 51|          MC2 (Inv-Off)

MC#
```

収納ボックス A の設定内容を表示します。

```

MC#mc-sync -a
<MC (2Port Selector) sync mode>-----
MC sync status      : Active
UDP Port            : 65532
Polling mode        : Off
Polling interval    : 10000 msec
Retry interval      : 1000 msec
Max retry times     : 2 times

<MC sync status send host>-----
IP address | Status
-----|-----
192.168. 1. 52| INIT

<MC sync status receive host>-----
Source Host |          MC sync source port
IP address  | 1          2          3          4
-----|-----

MC#

```

<MC sync status send host>欄に表示される「Status」情報は以下の通りです。

表示ステート	状態
INIT	初期状態(送信先ホストに情報を送信していない)
PERIODIC_SEND	ポーリング機能により送信先ホストに情報を送信
MC_SYNC_CHG_SEND	送信元の選択ポート状態変化により送信先ホストに情報を送信
PERIODIC_REPLY_WAIT	ポーリング機能により送信先ホストに情報を送信完了し、応答待ち
EVENT_SEND_REPLY_WAIT	送信元の選択ポート状態変化により送信先ホストに情報を送信し、応答待ち
PERIODIC_REPLY_RECEIVED	ポーリング機能により送信先ホストに情報を送信完了し、応答受信
EVENT_SEND_REPLY_RECEIVED	送信元の選択ポート状態変化により送信先ホストに情報を送信し、応答受信
EVENT_SEND_NO_REPLY	送信元の選択ポート状態変化により送信先ホストに情報を送信し、設定された回数だけリトライしても応答無し

同期情報受信側のポート削除設定を行います。
 例として同期送信側のポート 1 に同期情報受信側の複数のポートを設定します。

```
MC_RACK#mc-sync selected-port source add host 192.168.1.51 src-mc 1 dst-mc 1
Command Completed.

MC_RACK#mc-sync selected-port source add host 192.168.1.51 src-mc 1 dst-mc 2
Command Completed.

MC_RACK#mc-sync selected-port source add host 192.168.1.51 src-mc 1 dst-mc 3
Command Completed.
```

設定内容を表示します。

```
<MC sync status receive host>-----
Source Host |           MC sync source port
IP address  | 1           2           3           4
-----
192.168. 1. 51| MC1(Inv-Off)  MC1(Inv-Off)  MC1(Inv-Off)
```

このような設定の場合にポートの設定を個別に削除したい場合は以下のコマンドを入力します。

```
MC_RACK#mc-sync selected-port source del host 192.168.1.51 dst-mc 2
...同期先 MC2 を削除することで同期元 MC1 も削除されます。
Command Completed.
```

削除した後の設定内容を表示します。このように dst-mc2 のみの情報が削除されます。

```
<MC sync status receive host>-----
Source Host |           MC sync source port
IP address  | 1           2           3           4
-----
192.168. 1. 51| MC1(Inv-Off)                MC1(Inv-Off)
```

dst-mc以下を入力しなければIPアドレスに設定されたMC同期設定がすべて削除されます。

```
MC_RACK#mc-sync selected-port source del host 192.168.1.51
Command Completed.
```

IP アドレスを削除した後の設定内容を表示します。

```
<MC sync status receive host>-----
Source Host |           MC sync source port
IP address  | 1           2           3           4
-----
```

6.4. 接点 I/O アダプタの設定

本機能は、本装置に搭載されている接点 I/O アダプタを設定・表示する機能です。

本機能を設定することで、接点出力の開放(Open)や短絡(Short)の設定や、他のポートに搭載されている MC のリンク状態やポートセレクト状態、接点入力状態との同期が実現できます。また、メディアコンバータ用収納ボックス(DNHD4E)に搭載した場合、DNHD4E の電源・ファン状態との同期が実現できます。

接点 I/O アダプタの設定・表示は、`contact-io` コマンドで行います。

使用方法を以下に示します。

[形式]

```
contact-io output <adp_num> out-ch <out_ch_list> { open | short | inverse-pulse <pulse_num> | clear }
contact-io output <adp_num> ch <out_ch_list> sync mc <mc_num>
                               interface { utp | opt | primary | main | secondary | opt1 | opt2 | rs232c | rs422/rs485 | ext }
                                       { LinkUp-Open | LinkUp-Short }
contact-io output <adp_num> out-ch <out_ch_list> sync mc <mc_num> power-sts { Normal-Open | Normal-Short }
contact-io output <adp_num> out-ch <out_ch_list> sync remote-end-mc <mc_num>
                               interface { utp | opt | opt1 | opt2 | rs232c | rs422/rs485 | ext } { LinkUp-Open | LinkUp-Short }
contact-io output <adp_num> out-ch <out_ch_list> sync remote-end-mc <mc_num>
                                       power-sts { Normal-Open | Normal-Short }
contact-io output <adp_num> out-ch <out_ch_list> sync remote-middle-mc <mc_num>
                               interface { opt1 | opt2 } { LinkUp-Open | LinkUp-Short }
contact-io output <adp_num> out-ch <out_ch_list> sync remote-middle-mc <mc_num>
                                       power-sts { Normal-Open | Normal-Short }
contact-io output <adp_num> out-ch <out_ch_list> sync remote-mc-opt1side <mc_num>
                               interface { utp | opt | opt1 | opt2 } { LinkUp-Open | LinkUp-Short }
contact-io output <adp_num> out-ch <out_ch_list> sync remote-mc-opt1side <mc_num>
                                       power-sts { Normal-Open | Normal-Short }
contact-io output <adp_num> out-ch <out_ch_list> sync remote-mc-opt2side <mc_num>
                               interface { utp | opt | opt1 | opt2 } { LinkUp-Open | LinkUp-Short }
contact-io output <adp_num> out-ch <out_ch_list> sync remote-mc-opt2side <mc_num>
                                       power-sts { Normal-Open | Normal-Short }
contact-io output <adp_num> ch <out_ch_list> sync input <mc_num> in-ch <in_ch_num> { Open-Open | Open-Short }
contact-io output <adp_num> out-ch <out_ch_list> sync rack-mount power1-sts { Normal-Open | Normal-Short }
contact-io output <adp_num> out-ch <out_ch_list> sync rack-mount power2-sts { Normal-Open | Normal-Short }
contact-io output <adp_num> out-ch <out_ch_list> sync rack-mount fan-sts { Normal-Open | Normal-Short }

contact-io input <adp_num> in-ch <in_ch_num> sync-mc <mc_num> { Open-Primary | Open-Secondary }
contact-io input <adp_num> in-ch <in_ch_list> clear
contact-io input <adp_num> terminal-volt { positive | negative | set-clear }

contact-io -a
```

[説明]

接点 I/O アダプタの設定・表示を行います。

[引数]

output	:	接点出力を設定します。
out-ch	:	接点出力を指定します。
open	:	開放(Open)に設定します。
short	:	短絡(Short)に設定します。
inverce-pulse	:	現在の接点出力と逆の設定を出力します。
clear	:	設定を消去します。
sync	:	接点出力と状態変化を同期させる要因を設定します。
mc	:	MC 関連の要因を設定します。
interface	:	インターフェースを指定します。
utp	:	UTP ポートを指定します。
opt	:	OPT ポートを指定します。
primary	:	Primary ポートを指定します。
main	:	Main ポートを指定します。
secondary	:	Secondary ポートを指定します。
opt1	:	OPT1 ポートを指定します。
opt2	:	OPT2 ポートを指定します。
rs232c	:	RS232C ポートを指定します。
rs422/rs485	:	RS422/RS485 ポートを指定します。
ext	:	EXT ポートを指定します。
TP1	:	TP1 ポートを指定します。
TP2	:	TP2 ポートを指定します。
TP3	:	TP3 ポートを指定します。
power-sts	:	電源状態を指定します。
rack-mount	:	ラックマウント(DNHD4E)関連の要因を設定します。
power1/2-sts	:	電源 1 / 2 を指定します。
fan-sts	:	ファンを指定します。
input	:	接点入力の要因を設定します。
in-ch	:	接点入力を指定します。
LinkUp-Open	:	リンクアップ時に Open(開放)に設定します。
LinkUp-Short	:	リンクアップ時に Short(短絡)に設定します。
Open-Open	:	接点入力 ^が Open(開放)時に Open(開放)に設定します。
Open-Short	:	接点入力 ^が Open(開放)時に Short(短絡)に設定します。
Normal-Open	:	電源状態が正常時に Open(開放)に設定します。
Open-Short	:	電源状態が正常時に Short(短絡)に設定します。
input	:	接点入力を設定します。
in-ch	:	接点入力を指定します。
clear	:	設定を消去します。
sync-mc	:	接点入力に同期させるMCを設定します。
Open-Primary	:	接点入力 ^が Open(開放)時に Primary に設定します。
Open-Secondary	:	接点入力 ^が Open(開放)時に Secondary に設定します。
terminal-volt	:	端子間電圧を設定します。
positive	:	正電圧に設定します。
negative	:	負電圧に設定します。
set-clear	:	設定を消去します。
-a	:	現在の接点 I/O アダプタの設定を表示します。

<i>adp_num</i>	: 接点 I/O アダプタを指定します。
<i>out_ch_list</i>	: 接点出力を指定します。(1-10:複数可)
<i>mc_num</i>	: MC を指定します。(1-4)
<i>in_ch_num</i>	: 接点入力を指定します。(1-10)
<i>in_ch_list</i>	: 接点入力を指定します。(1-10:複数可)
<i>pulse_num</i>	: polling 時間(デフォルトでは 150 ミリ秒) × pulse_num 回逆波長を出力します。(1-100)
[備考]	
デフォルト:	なし

【 UTP ポートリンク/接点入力 - 接点出力同期設定 】

例として、ポート 2 に搭載された接点出力アダプタの ch4 を、ポート 3 に搭載された MC の UTP ポートリンクアップ時に Open、リンクダウン時に Short にて、同期するよう設定します。

また、同じくポート 2 に搭載された接点出力アダプタの ch8 を、ポート 4 に搭載された接点入力アダプタの ch2 の Open 時に Open、Short 時に Short にて同期するよう設定します。

・正常時(UTP ポートリンクアップ/接点入力 Open)

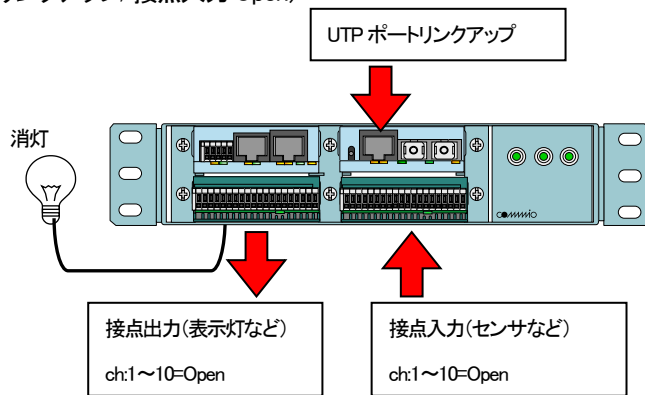

・障害発生時(UTP ポートリンクダウン/接点入力 Short)

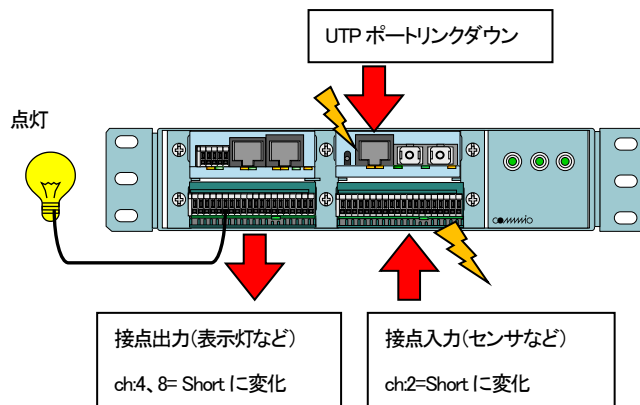

(接点 I/O アダプタと外部回路の接続は、接点 I/O アダプタの取扱説明書をご参照下さい。)

※ なお、本コマンドは同一ラックに搭載されている接点出力と MC、または、接点入力との同期設定を行うコマンドです。ネットワークで接続された別ラックに搭載されている接点出力と MC、または、接点入力との同期設定を行う場合には、『12. 2 ポートセクタの接続ポート、および、接点 I/O アダプタの ch 設定同期機能』をご参照下さい。

接点出力同期の設定コマンド

```

MC#contact-io output 2 out-ch 1 sync mc 3 interface utp LinkUp-Open
Command Completed.           ...UTP ポートのリンクアップ時に接点出力 ch1 を Open に設定します

MC#contact-io output 2 out-ch 8 sync input 4 in-ch 2 Open-Open
Command Completed.           ...接点入力 ch2 が Open 時に接点出力 ch8 を Open に設定します

```

接点同期設定を表示して確認することができます。

```
MC#contact-io -a
* Port2 *****
PortName = [          ]
-----<Type>-----
Type : IOA, Revision : A
-----<Status>-----
I/O type   : Output=10ch
Ch1 Name   : [          ]
Output    : Open
Setting   : none
Ch2 Name   : [          ]
Output    : Open
Setting   : none
Ch3 Name   : [          ]
Output    : Open
Setting   : none
Ch4 Name   : [          ]
Output    : Short
Setting   : Sync control (mc:3( utp ), mode:LinkUp-Open)
Ch5 Name   : [          ]
Output    : Open
Setting   : none
Ch6 Name   : [          ]
Output    : Open
Setting   : none
Ch7 Name   : [          ]
Output    : Open
Setting   : none
Ch8 Name   : [          ]
Output    : Open
Setting   : Sync control (input:4( ch:2 ), mode:Open-Open)
Ch9 Name   : [          ]
Output    : Open
Setting   : none
Ch10 Name  : [          ]
Output    : Open
Setting   : none
```

接点出力同期設定の解除を行います。

例としてポート2の複数ch(1-10)の設定を削除します。

```
MC_RACK# contact-io output 2 out-ch 1-10 clear
Command Completed.
```

【 接点入力 - ポートセクタ同期設定 】

例として、ポート 2 に搭載された接点入力アダプタ ch1 とポート 3 に搭載された MC のポートセクタを同期し、接点開放(Open)時に、MC のポートセクタを Primary、接点短絡(Short)時に Secondary となるよう設定します。

・接点入力開放(Open)時

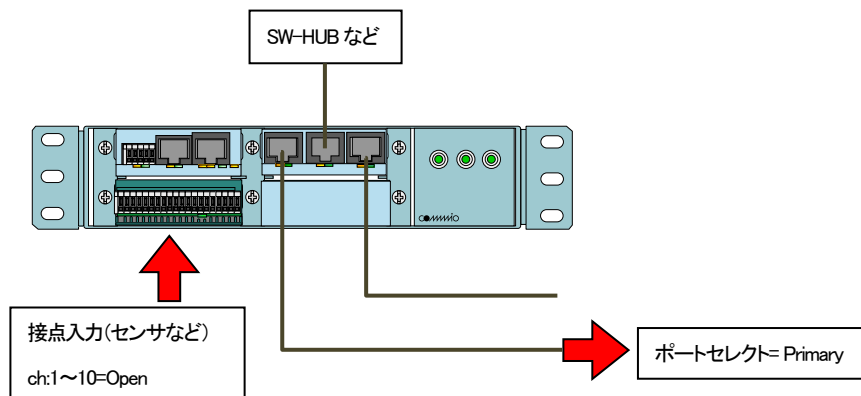

・接点入力短絡(Short)時

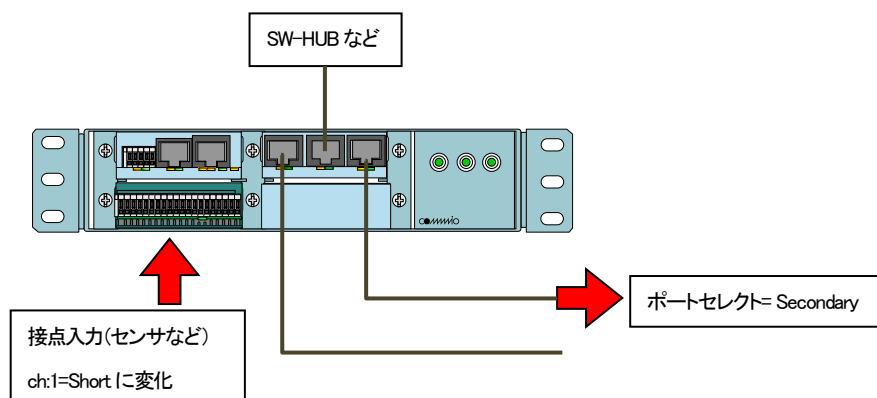

(接点 I/O アダプタと外部回路の接続は、接点 I/O アダプタの取扱説明書をご参照下さい。)

※ なお、本コマンドは同一ラックに搭載されている接点入力と MC との同期設定を行うコマンドです。ネットワークで接続された別ラックに搭載されている接点入力と MC との同期設定はできませんのでご注意ください。

※ 2 階建て MC を同期させる場合は、MC の上段ポートと下段ポートで異なる同期設定を行わないで下さい。意図しない動作となることがあります。

接点入力同期の設定コマンド

```
MC#contact-io input 2 in-ch 1 sync-mc 3 Open-Primary
```

...接点入力 Open 時にポートセレクトを Primary に設定します

```
Command Completed.
```

接点同期設定を表示して確認することができます。

・I/O アダプタ側の表示

```
MC#contact-io -a
* Port2 *****
PortName = [          ]
-----<Type>-----
Type : IOA, Revision : B
-----<Status>-----
I/O type      : Input=10ch
Terminal volt : Negative (terminal-volt set-clear)
Ch1 Name     : [          ]
  Input      : Open
  Setting    : Sync control (dst-mc:3, mode:Open-Primary)
Ch2 Name     : [          ]
  Input      : Open
  Setting    : none
Ch3 Name     : [          ]
  Input      : Open
  Setting    : none
Ch4 Name     : [          ]
  Input      : Open
  Setting    : none
Ch5 Name     : [          ]
  Input      : Open
  Setting    : none
Ch6 Name     : [          ]
  Input      : Open
  Setting    : none
Ch7 Name     : [          ]
  Input      : Open
  Setting    : none
Ch8 Name     : [          ]
  Input      : Open
  Setting    : none
Ch9 Name     : [          ]
  Input      : Open
  Setting    : none
Ch10 Name    : [          ]
  Input      : Open
  Setting    : none
```

・MC 側の表示

```
MC#mcconfig -a mc 3
* Port3 *****
PortName = [          ]
-----<Type>-----
Type : 4800, Revision : D
-----<Status>-----
Primary Link   : Up
Main Link      : Up
Secondary Link  : Up
UTP Oper Speed : 1GFull
UTP Admin Speed : Autonegotiation
Setting by     : Config(Under Synchronization control)
Port Select    : Fixed, Primary
Latch          : NoSupport
MC sts         : OK
```

接点入力同期設定の解除を行います。

例としてポート2の複数ch(1-10)の設定を削除します。

```
MC# contact-io input 2 in-ch 1-10 clear  
Command Completed.
```

6.5. 光バイパススイッチの設定

本機能は、本装置に搭載されている光バイパススイッチの設定・表示する機能です。

本機能を設定することで、光バイパススイッチの通常経路(Normal)設定/バイパス経路(Bypass)の設定や、他のポートに搭載されている MC のリンク状態や接点入力状態との同期が実現できます。

光バイパススイッチの設定・表示は、optical-sw コマンドで行います。

使用方法を以下に示します。

[形式]

```
optical-sw set <adp_num> auto { supply-detection | terminal-control }
optical-sw set <adp_num> force { normal | bypass }
optical-sw set <adp_num> contact { A-type | B-type }
optical-sw set <adp_num> hardsw
optical-sw set <adp_num> clear
optical-sw sync-list add <list_num> opt-sw <adp_num> action { normal | bypass }
optical-sw sync-list del <list_num>
optical-sw sync-list { cause-add | cause-del } <list_num> mc <mc_num> interface
    { utp | opt | primary | main | secondary | opt1 | opt2 | rs232c | rs422/rs485 | ext | TP1 | TP2 | TP3 }
    { link-up | link-down }
optical-sw sync-list { cause-add | cause-del } <list_num> mc <mc_num> mc-status { normal | abnormal }
optical-sw sync-list { cause-add | cause-del } <list_num> power-unit <pow_num> { trun-on | trun-off }
optical-sw sync-recovery opt-sw <adp_num> timeout <time>
optical-sw auto-recovery opt-sw <adp_num> use { active | inactive }
optical-sw auto-recovery opt-sw <adp_num> interval <interval_time>
optical-sw auto-recovery opt-sw <adp_num> retry <retry_num>
optical-sw -a
```

[説明]

光バイパススイッチの設定・表示を行います。

[引数]

set	: 光バイパススイッチを設定します。
auto	: 自動モードを指定します。
supply-detection	: 電源感知モードに設定します。
terminal-control	: 端子制御モードに設定します。
force	: 固定モードを指定します。
normal	: 通常経路に設定します。
bypass	: バイパス経路に設定します。
hardsw	: ハード SW を有効にします。
contact	: 接点論理を設定します。
A-type	: A 接点に設定します。
B-type	: B 接点に設定します。
clear	: 光バイパススイッチの設定をクリアします。

sync-list	: 同期機能を設定します。
list-add	: 同期リストを追加します。
opt-sw	: 同期先の光バイパススイッチを指定します。
action	: 登録された要因を感知した時のアクションを選択します。
list-del	: 同期リストを削除します。
cause-add	: 同期機能の要因を追加します。
cause-del	: 同期機能の要因を削除します。
mc	: MC 関連の要因を設定します。
interface	: インターフェースを指定します。
utp	: UTP ポートを指定します。
opt	: OPT ポートを指定します。
primary	: Primary ポートを指定します。
main	: Main ポートを指定します。
secondary	: Secondary ポートを指定します。
opt1	: OPT1 ポートを指定します。
opt2	: OPT2 ポートを指定します。
rs232c	: RS232C ポートを指定します。
rs422/rs485	: RS422/RS485 ポートを指定します。
ext	: EXT ポートを指定します。
TP1	: TP1 ポートを指定します。
TP2	: TP2 ポートを指定します。
TP3	: TP3 ポートを指定します。
link-up	: リンクアップを要因に設定します。
link-down	: リンクダウンを要因に設定します。
mc-status	: MC 状態関連の要因を設定します。
normal	: MC 状態正常を要因に設定します。
abnormal	: MC 状態異常を要因に設定します。
power-unit	: 電源ユニット関連の要因を設定します。
turn-on	: 電源ユニット OFF を要因に設定します。
turn-off	: 電源ユニット ON を要因に設定します。
sync-recovery	: リカバリ機能を設定します。
timeout	: リカバリ機能の制限時間を設定します。
auto-recovery	: オートリカバリ機能を設定します。
use	: オートリカバリ機能の有効無効の設定をします。
interval	: オートリカバリ機能有効時に通常経路に戻す間隔を設定します。
retry	: オートリカバリ機能有効時に通常経路に戻す回数を設定します。
-a	: 現在の光バイパススイッチの設定を表示します。

<i>adp_num</i>	: 光バイパススイッチを指定します。(1-4) ※mconfig 設定の<mc_num>と同様に複数設定可能
<i>list_num</i>	: 同期リスト番号を指定します。(1-10)
<i>mc_num</i>	: MC を指定します。(1-4)
<i>pow_num</i>	: 電源ユニットを指定します。(1-2: 1=左側、2=右側)
<i>time</i>	: 制限時間(秒)を指定します。(0-600 秒) ※制限時間を 0 秒に設定された場合には、即座にリカバリ機能を停止します。
<i>interval_time</i>	: オートリカバリのインターバル時間(秒)を指定します。(10-86400 秒)
<i>retry_num</i>	: オートリカバリのリトライ回数を指定します。(1-20)

[備考]

デフォルト:	自動リカバリ機能	有効
	自動リカバリインターバル時間	= 3600 秒
	自動リカバリリトライ回数	= 5 回

※:同期リストは最大 10 件、要因は最大 20 件まで登録可能です。

※:set オプションによる固定設定(normal、bypass、hardsw)がある場合は同期設定より固定設定を優先します。
(固定設定を削除したい場合は clear コマンドを実行して下さい)

例として、ポート 2 に搭載された MC の OPT ポートリンクダウン時に、ポート 3 に搭載された光バイパススイッチが Bypass 設定となるよう設定します。

まず、ポート 3 に搭載された光バイパススイッチに対して、Bypass 設定を行う同期リスト(No.1)を作成します。

```
MC#optical-sw sync-list list-add 1 opt-sw 3 action bypass
Command Completed.
```

次に、作成した同期リストに要因として、ポート 2 に搭載された MC の OPT ポートリンクダウンを登録します。

この時、設定する同期リスト番号は、すでに作成済みである必要があります。

```
MC#optical-sw sync-list cause-add 1 mc 2 interface opt link-down
Command Completed.
```

なお、本機能の設定を表示して確認することができます。

```
MC#optical-sw -a
* Port3 *****
PortName = [          ]
<Type>-----
Type : OSW-A, Revision : A
<Status>-----
Route Status : Normal
Route Setting : Auto-set by Supply-detection
Contact Type : A-type
Setting by : HardSw(enabled set-clear)
<auto-recovery>-----
auto recovery : inactive
interval : 3600 [sec]
retry num : 5
<Sync-List>-----
No. 1
Action : State to Bypass
Sync-Cause : MC port 2 (Interface:OPT( Link-Down ))
<Sync-Recovery>-----
Recovery ctrl : Off
```

上記のように設定すると、以下のような監視が可能となります。

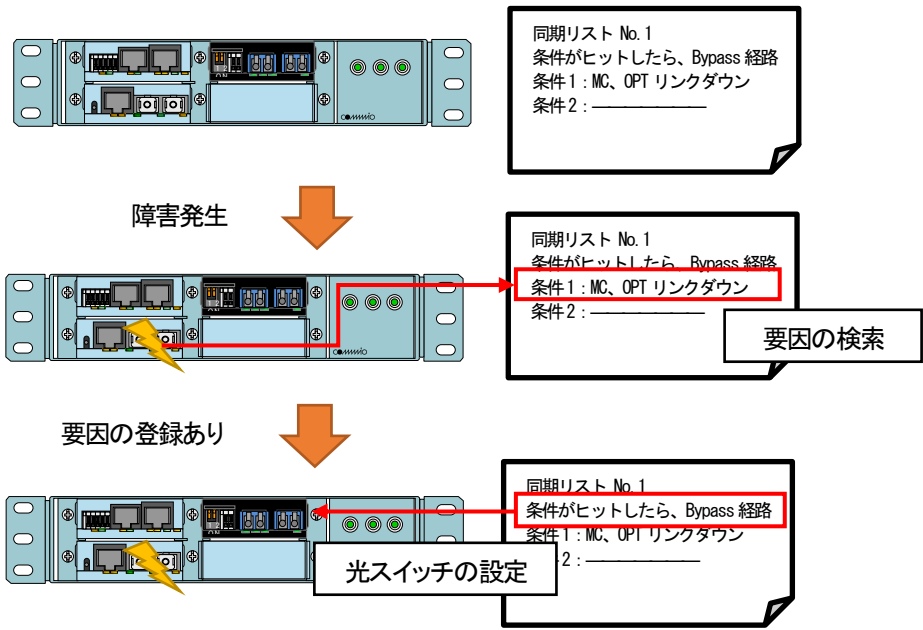

以下のようなネットワークにおいて、光バイパススイッチ同期機能は有効な機能となります。

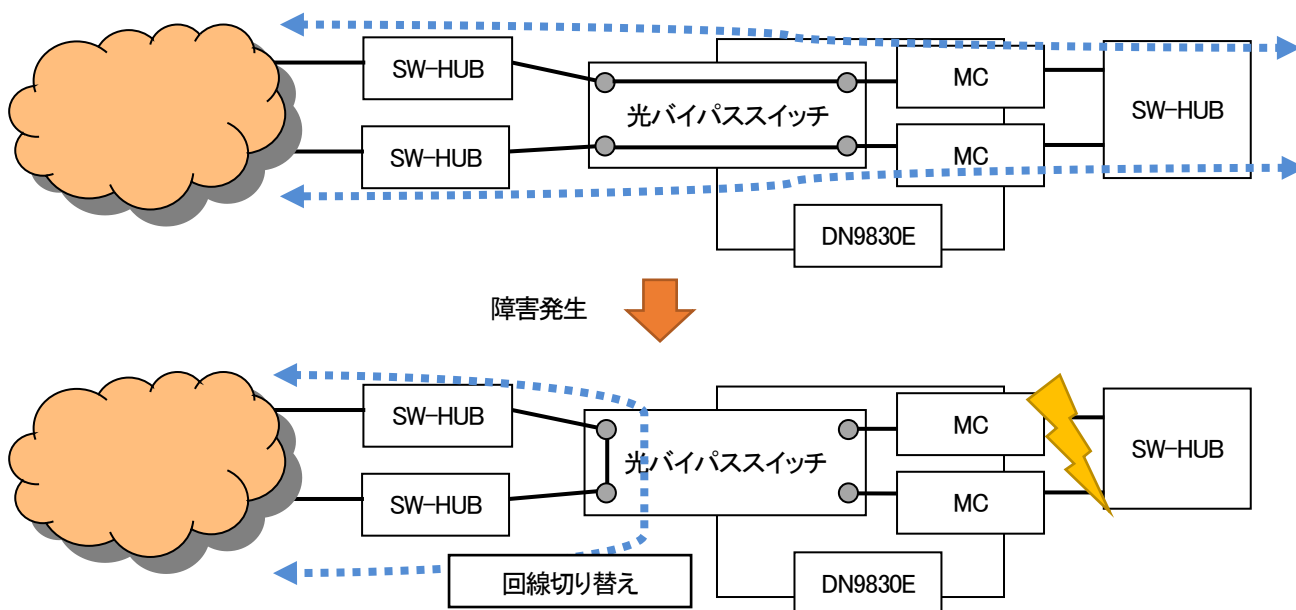

また、リカバリ機能は設定された制限時間中、光バイパススイッチを Normal 経路に設定することで回線の復旧を試みる機能です。制限時間経過後、もしくは、0 秒設定時には、再度、同期リストの検索を行い、登録された要因があれば光バイパススイッチの設定を行います。

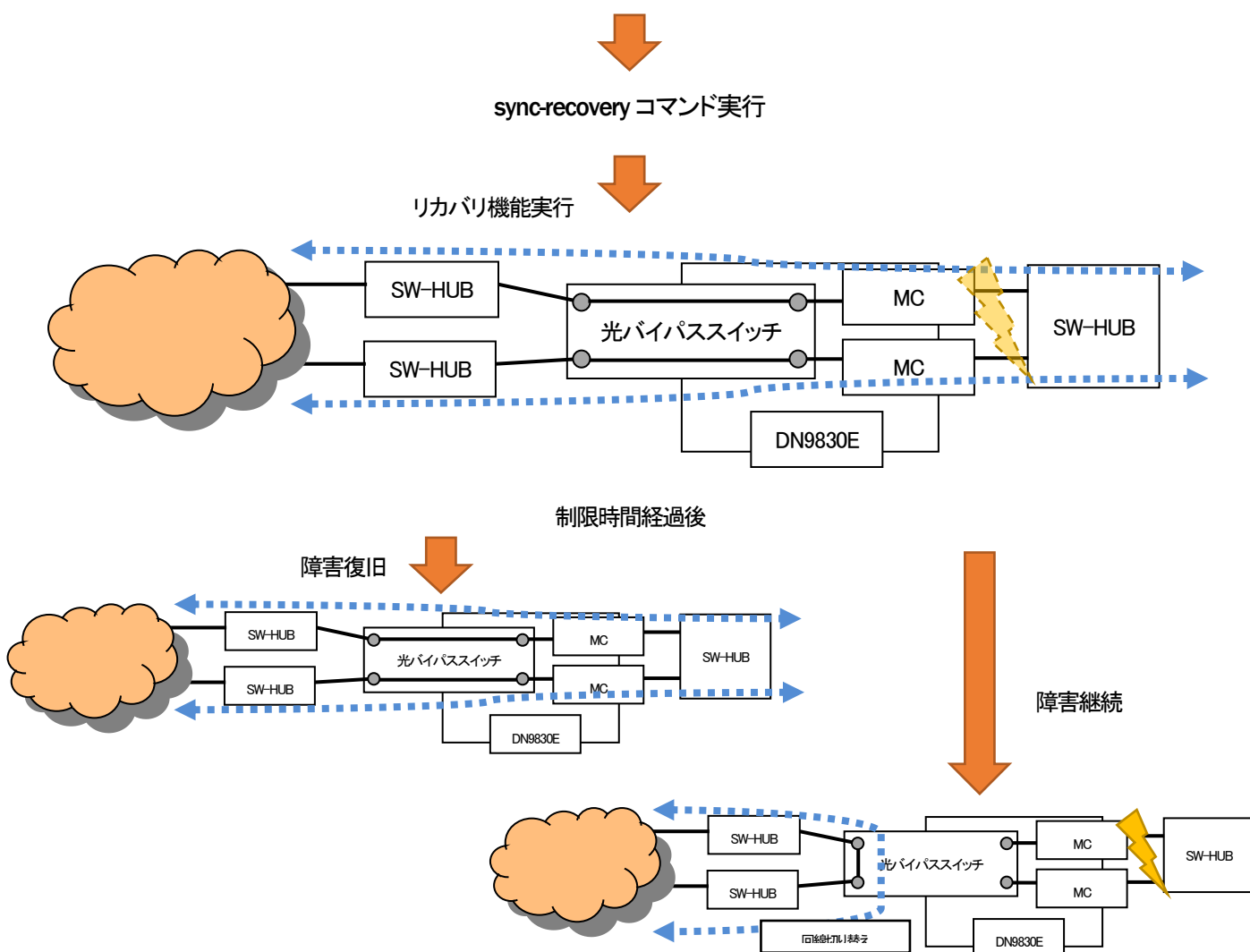

オートリカバリ機能は光バイパススイッチ同期機能によって Bypass 経路となった光バイパススイッチを Normal 経路に設定する (10 秒間固定) ことで回線の復旧を試みる機能です。

あらかじめオートリカバリ機能を設定しておくことで Bypass 経路となつてからインターバル時間経過後に Normal 経路に設定を行い、その後光バイパススイッチ同期機能によって動作します。

復旧を試みる回数はリトライ回数にて設定が可能です。

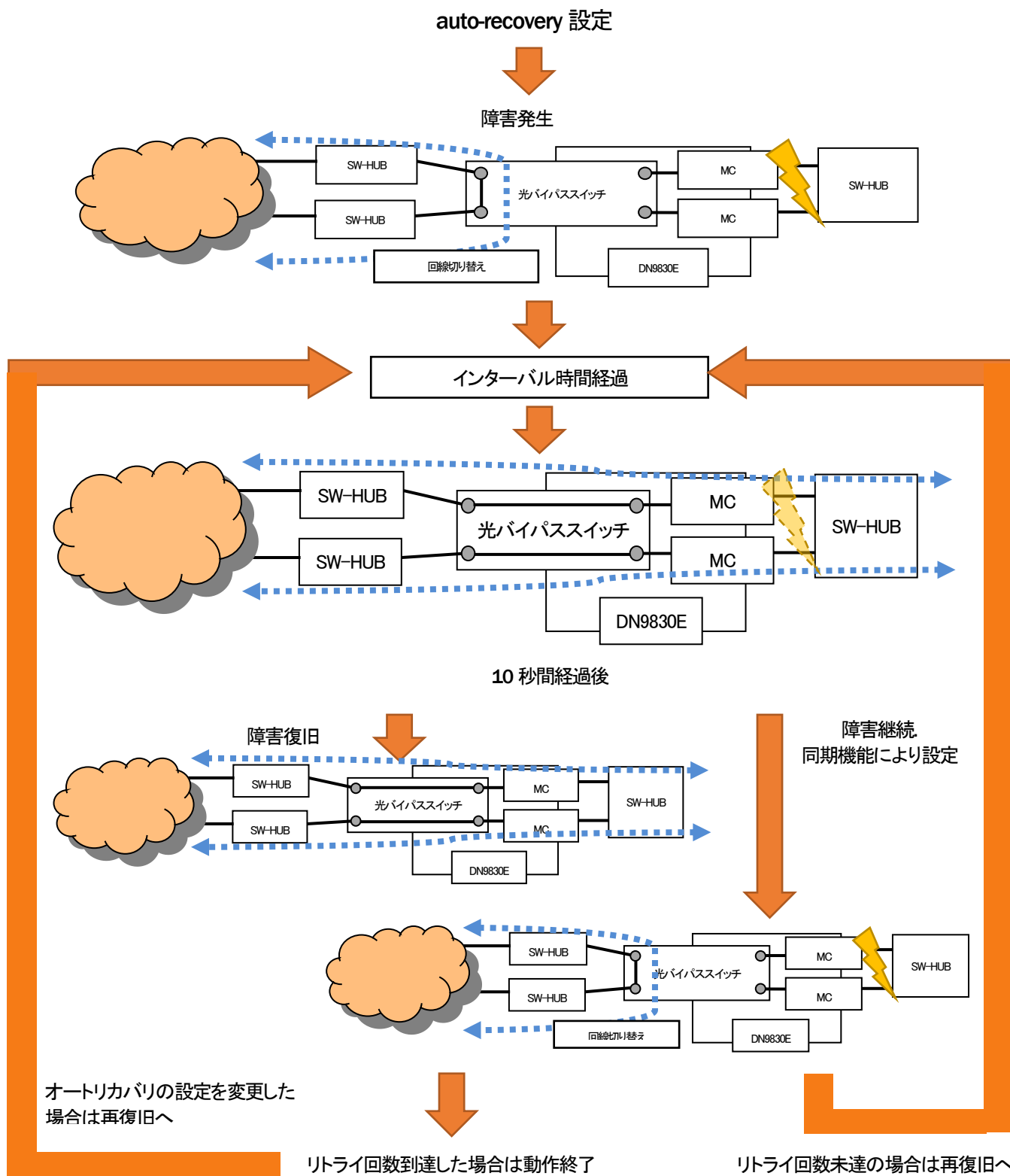

7. DNIOAE-A 接続時設定

7.1. パラレル入力・出力制御機能 / パラレル・イーサネット変換機能

本機能は、パラレル入力状態を監視して状態変化を検出した際に SNMP トラップを送出することが可能です。

また、本装置のパラレル入力ポート情報をネットワーク上の他の本装置に通知し、通知される側のパラレル出力状態を変化させることでパラレル⇄イーサ⇄パラレル通信を行うこと(パラレル・イーサネット変換機能)も可能です。

パラレル・イーサネット変換機能には、パラレル入力状態変化時だけでなく、状態変化の有無に関係なく一定周期で通知する機能(定周期転送機能)があります。パラレル入力状態変化時には、通知先から応答が無い場合にリトライしますが、ポーリングによる通知の場合にはリトライを行いません。

パラレル・イーサネット変換機能の通知先/通知元情報、パラレルポート、動作モード、リトライ回数、リトライ間隔は parallel コマンドにより設定可能です。

パラレル出力情報は上記パラレル・イーサネット変換機能による制御の他、SNMP マネージャによる MIB のセット、または parallel コマンドで制御することが可能です。

パラレル入力・出力状態、パラレル・イーサネット変換機能パラメータはプライベート MIB、または parallel コマンドで確認可能です。

使用方法を以下に示します。

[形式]

```
parallel output < OUTPUT > { open | short }
parallel sync use { active | inactive }
parallel sync udpport < udpport >
parallel sync polling { on | off }
parallel sync poll-interval < interval_time >
parallel sync retry-num < retry_num >
parallel sync retry-interval < interval_time >
parallel sync sendhost add < IP_Address >
parallel sync sendhost del < IP_Address >
parallel sync rcvhost add { < IP_Address > | own } reverse { on | off }
parallel sync rcvhost del { < IP_Address > | own }
parallel -a
```

[説明]

パラレルポートの設定・表示を行います。

[引数]

-a	: 現在のパラレルポートの状態を表示します。
output	: パラレル出力ポートを設定します。
open	: パラレル出力ポートを開放(Open)に設定します。
short	: パラレル出力ポートを短絡(Short)に設定します。

<i>sync</i>	: 並列転送機能の設定します。
<i>use</i>	: 並列転送機能を有効/無効を選択します。
<i>active</i>	: 並列転送機能を有効にします。
<i>inactive</i>	: 並列転送機能を無効にします。
<i>udpport</i>	: 並列転送機能で使用する UDP ポート番号を設定します。
<i>polling</i>	: 定周期転送機能の有効/無効を選択します。
<i>on</i>	: 定周期転送機能を有効にします。
<i>off</i>	: 定周期転送機能を無効にします。
<i>poll-interval</i>	: 定周期転送機能有効時の転送間隔を設定します。
<i>retry-num</i>	: リトライ回数を設定します。
<i>retry-interval</i>	: リトライ間隔を設定します。
<i>sendhost</i>	: 並列情報の転送先 IP アドレスを設定します。
<i>add</i>	: 並列情報の転送先を追加します。
<i>del</i>	: 並列情報の転送先を削除します。
<i>rcvhost</i>	: 並列情報の転送元 IP アドレスを設定します。
<i>add</i>	: 並列情報の転送元を追加します。
<i>del</i>	: 並列情報の転送元を削除します。
<i>paraport</i>	: 並列情報受信時に同期させるポートを設定します。
IN1~4	: 転送元並列入力 1~4 の同期先出力ポートを設定します。
<i>reverse</i>	: 同期させるポートの状態を反転する/しないを選択します。
<i>on</i>	: 同期させるポートの状態を反転します。
<i>off</i>	: 同期させるポートの状態を反転しません。
<i>udpport</i>	: UDP ポート番号を指定します(設定範囲:1024-65535)
<i>retry_num</i>	: リトライ回数を指定します(設定範囲:0-5)
<i>interval_time</i>	: 並列情報転送間隔時間を指定します。(500-65500msec,500msec 間隔)
<i>IP_Address</i>	: IP アドレスを指定します。
	(「sendhost」には 12 ホストまで、「rcvhost」には 4 ホストまで登録可能です。)
<i>OUTPUT</i>	: 並列出力ポートを指定します。(設定範囲:1-4)

[備考]

並列情報の転送先/転送元ホストの最大登録数はそれぞれ 4 エントリです。

デフォルト: 並列出力ポート 1~4	= 開放(Open)
並列イーサネット変換機能	= 無効
UDP ポート	= 0
定周期転送機能	= 無効
定周期転送間隔	= 10000 msec
リトライ間隔	= 1000 msec
リトライ回数	= 2 回

例として、下図に示すネットワーク構成において、下記①～③の平行ポートを同期させる設定をします。

- ① DN9830E_A の平行入力 1～2 ポートと DN9830E_B の平行出力 1～2 ポートを同期させる
- ② DN9830E_A の平行入力 3～4 ポートと DN9830E_C の平行出力 1～2 ポートを同期させる
- ③ DN9830E_B の平行入力 1～2 ポートと DN9830E_B の平行出力 3～4 ポートを同期させる

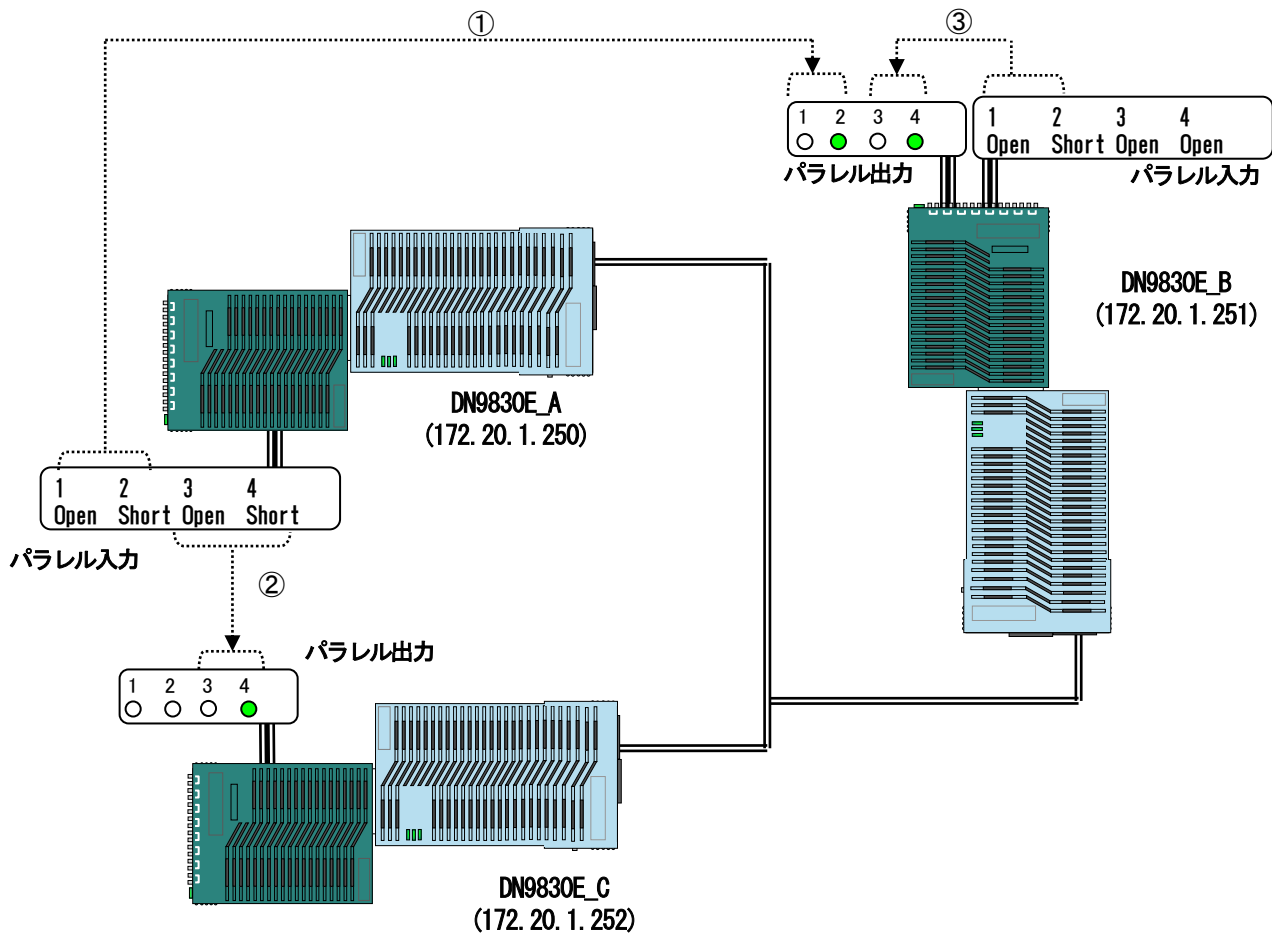

DN9830E_A(平行情報転送側)の設定コマンド

```

MC#parallel sync use active          ...平行転送機能を有効にします
Command Completed.

MC#parallel sync udpport 65530      ...使用するポート番号設定します
Command Completed.

MC#parallel sync sendhost add 172.20.1.251  ...転送先に DN9830E_B を設定します
Command Completed.

MC#parallel sync sendhost add 172.20.1.252  ...転送先に DN9830E_C を設定します
Command Completed.
    
```

DN9830E_B(パラレル情報受信側)の設定コマンド

```
MC#parallel sync use active          ...パラレル転送機能を有効にします
Command Completed.

MC#parallel sync udpport 65530      ...使用するポート番号設定します
Command Completed.

MC#parallel sync rcvhost add 172.20.1.250 reverse off paraport IN1 1 IN2 2
...パラレル情報の送信元に DN9830E_A、同期ポートを「入力 1→出力 1」「入力 2→出力 2」に設定します
Command Completed.

MC#parallel sync rcvhost add own reverse off paraport IN1 3 IN2 4
...パラレル情報の送信元に自局、同期ポートを「入力 1→出力 3」「入力 2→出力 4」に設定します
Command Completed.
```

DN9830E_C(パラレル情報受信側)の設定コマンド

```
MC#parallel sync use active          ...パラレル転送機能を有効にします
Command Completed.

MC#parallel sync udpport 65530      ...使用するポート番号設定します
Command Completed.

MC#parallel sync rcvhost add 172.20.1.250 reverse off paraport IN3 3 IN4 4
...パラレル情報の送信元に DN9830E_A、同期ポートを「入力 3→出力 3」「入力 4→出力 4」に設定します
Command Completed.
```

DN9830E_Bの設定内容を表示します。

```
MC#parallel -a
DNIOAE-A : Mounted
<Parallel status>-----
  | 1   2   3   4
  +-----+
input | Open Short Open Short
  +-----+
output| Open Short Open Short
  +-----+

<Parallel sync mode>-----
Parallel sync status : Active
UDP Port              : 65530
Polling mode          : Off
Polling interval      : 10000 msec
Retry interval        : 1000 msec
Max retry times       : 2 times

<Parallel status send host>-----
Host address
-----

<Parallel status receive host>-----
Host address  Reverse  Parallel sync port
-----
172. 20. 1.250  Off    IN1->OUT1 IN2->OUT2
own           Off    IN1->OUT3 IN2->OUT4
```

8. Telnet クライアント機能

本機能は、コンソールや Telnet にてログインしているユーザが別の機器へ Telnet 接続を行う機能です。

本機能を使用中においても、オートログアウト機能により、デフォルトで5分間、データの入力がない場合に、自動でコネクションを切断します。また、リンクダウン等の理由で、TCP の ACK が返信されない場合には、キープアライブ後、TCP の RST を送信し、コネクションを切断します。

Telnet 接続は、telnet コマンドで行います。

使用方法を以下に示します。

[形式]

```
telnet <IP_Address>
```

[説明]

telnet client として他のホストと接続します。

[引数]

IP_Address : 接続先 IP アドレスを指定します。

[備考]

なし

例として、同機種のホスト「192.168.1.100」に telnet を実行します。

```
MC#telnet 192.168.1.100
Connecting to host...

login : test
Password : ****
MC#
MC#logout

Telnet session closed. (IP : 192.168.1.100)
Command Completed.

MC#
```

9. 設定情報の一括表示機能

本機能は、装置の設定情報を一括表示する機能です。

runconfig コマンドで行います。

使用方法を以下に示します。

[形式]

runconfig

[説明]

本機能の設定情報の一括表示を行います。

[引数]

なし

[備考]

なし

例として、本装置の表示を以下に示します。

```
MC#runconfig
ipconfig ip 192.168.1.51
ipconfig subnet 255.255.255.0
ipconfig gateway 192.168.1.254
autologout 5
more 24
portconfig use off
portconfig flow on
portconfig speed 10Full
portconfig max-size 1522
portconfig auto-mdix off mdi
portconfig chk-polling interval 500
portconfig chk-polling filter 10
mngvlan use inactive
mngvlan receive vid 1 tagged-only off
mngvlan transmit untagged
mc-sync use inactive
mc-sync udpport 0
mc-sync polling off
mc-sync poll-interval 10000
mc-sync retry-num 2
mc-sync retry-interval 1000
access disable
parallel output 1-4 open
parallel sync use inactive
parallel sync udpport 0
parallel sync polling off
parallel sync poll-interval 10000
parallel sync retry-num 2
parallel sync retry-interval 1000
```

```
sntp use active
sntp mode unicast
sntp interval 64
sntp delay-time 1
sntp adjust-range 10
sntp server 192.168.1.201
sntp stratum 8
syslog level 3
syslog facility 23
syslog severity system 4
syslog severity ethernet 3
syslog severity serial 3
syslog severity parallel 3
syslog severity power 3
syslog severity mc 3
syslog server add 192.168.1.1
ping polling use active
ping poll-fail 10
ping poll-interval 60
ping poll-host add 192.168.1.3
http auto-refreash 30
http server enable
arptable timeout 600
hardsw boot-set enable
log summary mc-lpt disable
trapconfig cold enable
trapconfig warm disable
trapconfig authfail disable
trapconfig loginfail enable
trapconfig passchange disable
trapconfig ipchange disable
trapconfig maskchange disable
trapconfig gatewaychange disable
trapconfig managerchange disable
trapconfig linkchange enable
trapconfig configchange disable
trapconfig ping-fail disable
trapconfig ping-ok disable
trapconfig parallel 1 disable
trapconfig parallel 2 disable
trapconfig parallel 3 disable
trapconfig parallel 4 disable
trapconfig power disable
trapconfig fan disable
trapconfig mc-sync disable
trapconfig system-erorr disable
trapconfig mc 1-4 mcchange disable
trapconfig mc 1-4 link disable
trapconfig mc 1-4 enable-set disable
trapconfig mc 1-4 swmode disable
trapconfig mc 1-4 speed disable
trapconfig mc 1-4 lpt disable
trapconfig mc 1-4 mode disable
trapconfig mc 1-4 pause disable
trapconfig mc 1-4 port-select disable
trapconfig mc 1-4 caution disable
trapconfig mc 1-4 wiring disable
trapconfig mc 1-4 term disable
```

```
trapconfig mc 1-4 remote disable
trapconfig mc 1-4 cts disable
trapconfig mc 1-4 loopback disable
trapconfig mc 1-4 sfp disable
trapconfig mc 1-4 pin-assign disable
trapconfig mc 1-4 contact-io disable
trapconfig mc 1-4 pow-sts disable
trapconfig mc 1-4 opt-sw disable
trapipconfig add 192.168.1.15 version v1 community public
rs232c-ether baudrate 19200
rs232c-ether databit 8
rs232c-ether parity none
rs232c-ether stopbit 1
rs232c-ether flow off
rs232c-ether pin-assign DTE
rs232c-ether cts-control Normal
rs232c-ether sendhost 0.0.0.0 protocol tcp port 0
rs232c-ether mode 1byte
rs232c-ether detect perr logging-only
rs232c-ether detect ferr logging-only
rs232c-ether detect ovr logging-only
rs232c-ether keepalive on 60
rs232c-ether buffer-size 1000
rs232c-ether reply receive disable
rs232c-ether reply timeout 5
rs422-ether baudrate 19200
rs422-ether databit 8
rs422-ether parity none
rs422-ether stopbit 1
rs422-ether wiring 4w
rs422-ether terminating off
rs422-ether sendhost 0.0.0.0 protocol tcp port 0
rs422-ether mode 1byte
rs422-ether detect perr logging-only
rs422-ether detect ferr logging-only
rs422-ether detect ovr logging-only
rs422-ether keepalive on 60
rs422-ether buffer-size 1000
rs422-ether reply receive disable
rs422-ether reply timeout 5
optical-sw auto-recovery opt-sw 1 use inactive
optical-sw auto-recovery opt-sw 2 use inactive
optical-sw auto-recovery opt-sw 3 use inactive
optical-sw auto-recovery opt-sw 4 use inactive
optical-sw auto-recovery opt-sw 1 interval 3600
optical-sw auto-recovery opt-sw 2 interval 3600
optical-sw auto-recovery opt-sw 3 interval 3600
optical-sw auto-recovery opt-sw 4 interval 3600
optical-sw auto-recovery opt-sw 1 retry 5
optical-sw auto-recovery opt-sw 2 retry 5
optical-sw auto-recovery opt-sw 3 retry 5
optical-sw auto-recovery opt-sw 4 retry 5
```

10. 解析用ログ情報の一括表示機能

本機能はトラブルシューティングの為に必要となるハードウェアおよびソフトウェアの状態を示す情報を一括表示する機能です。本機能では以下のコマンドを一括で実行します。

```
version/status/runconfig/date -a/user -a/ipconfig -a/autologout -a/cfgfile -a/more -a/portconfig -a/rs422-ether -a/rs232c-ether -a/parallel -a/mngvlan -a/http -a/polling -a/mcconfig -a/mc-sync -a/contact-io -a/optical-sw -a/sntp -a/syslog -a/snmpcommunity -a/snmpmanager -a/trapipconfig -a/trapconfig -a/ping -a/access -a/arptable -a/log -d/mib system/mib ip/mib icmp/mib udp/mib tcp/mib snmp/mib if/mib rmon/mib ether/mib rs422/mib rs232c
```

情報を一括表示は support コマンドで行います。

使用方法を以下に示します。

[形式]

```
support [ more { on | off } ]
```

[説明]

解析用ログ情報の一括表示を行います。

[引数]

more : 最大表示行設定に従うか無視するかを設定します。
on : 一度に表示する最大行設定に従って一括表示します。
off : 一度に表示する最大行設定を無視して一括表示します。

[備考]

なし

1 1. HTTP 機能の設定

HTTP とは HyperText Transfer Protocol の略称で、Web ブラウザと Web サーバの間で HTML などのコンテンツの送受信に用いられる通信プロトコルです。

本装置は Web サーバ機能をサポートしており、PC などの Web ブラウザからアクセスすることで、グラフィカルに MC や温度、電圧など本装置の状態を監視することが可能です。

HTTP 機能の設定は http コマンドで行います。

使用方法を以下に示します。

[形式]

```
http auto-refreash { <time> | off }
```

```
http server [ enable | disable ]
```

```
http -a
```

[説明]

HTTP 機能の設定・表示を行います。

[引数]

auto-refreash : Web ページのオートリフレッシュ時間を設定します。

off : オートリフレッシュ機能を無効にします。

server : Web サーバ機能の有効無効の設定を行います。

enable : Web サーバ機能を有効にします。

disable : Web サーバ機能を無効にします。

-a : 現在の HTTP 機能設定を表示します。

time : オートリフレッシュ時間(秒)を指定します。(設定範囲:30-3600)

[備考]

デフォルト: オートリフレッシュ時間 = 30 秒

HTTP サーバ機能 = 有効

例として、オートリフレッシュ時間を 120 秒、Web サーバ機能を無効に設定します。

なお、本機能の設定を表示して確認することができます。

```
MC#http auto-refreash 120
Command Completed.

MC#http server disable
Command Completed.

MC#http -a
Auto Refresh : 120 [sec]
HTTP server : disable
```

12. Web サーバ機能について

本装置は、Web サーバ機能をサポートしています。Web ブラウザを搭載した PC などの端末と接続することにより、本装置や搭載されている MC の状態を確認することができます。

また、Web サーバ機能をご使用になる場合には、本装置のユーザ名、パスワード、IP アドレスを事前に設定しておく必要があります。(ユーザ名、パスワードの設定は、「ログイン機能」、および、「ユーザアカウント」の項目を参照して下さい。IP アドレスの設定は、「IP アドレス設定」の項目を参照して下さい。)

12.1. 動作確認済み Web ブラウザ

本装置は、下記の Web ブラウザ、および、バージョンで動作確認を行っています。また、本装置は、Web ページのオートリフレッシュ機能や、MC の設定に JavaScript を使用しています。

Web ブラウザの「戻る」ボタンは使用しないで下さい。使用された場合には、表示した内容が最新の状態でない場合があります。

<動作確認済み Web ブラウザ (バージョン)>

- Mozilla Firefox (123.0)
- Google Chrome (121.0.6167.189)
- Microsoft Edge (122.0.2365.52)

12.2 ログイン

Web ブラウザを起動し、URL に

『http://xxx.xxx.xxx.xxx (xxx.xxx.xxx.xxx には本装置の IP アドレスが入ります)』

と入力し、本装置へアクセスして下さい。

※ 事前に Ping 等により、端末と本装置間の回線状況を確認しておくことを、お勧めします。

本装置へのアクセスを行うと、まず、下記のような画面が表示され、ユーザ名/パスワードを入力します。

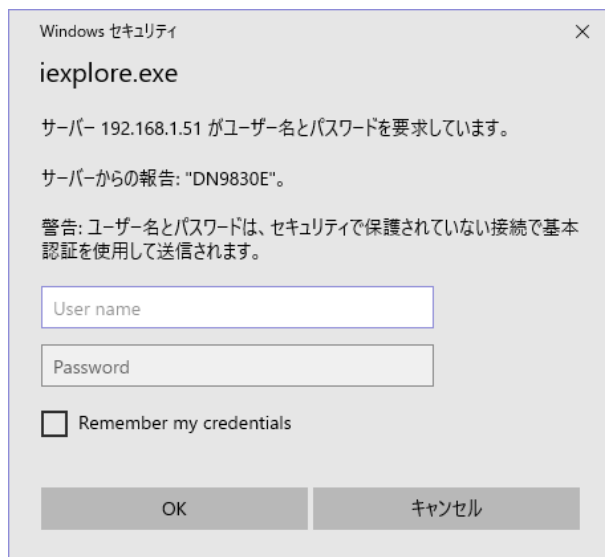

Windows セキュリティ

iexplore.exe

サーバー 192.168.1.51 がユーザ名とパスワードを要求しています。

サーバーからの報告: "DN9830E"。

警告: ユーザ名とパスワードは、セキュリティで保護されていない接続で基本認証を使用して送信されます。

User name

Password

Remember my credentials

OK キャンセル

図 Web サーバログイン画面

12.3. メイン画面

ログインが成功すると、下記のメイン画面を表示します。



図 メイン画面 (Internet Explorer11 をご使用の場合)

各リンクの詳細は、以下の通りです。

表 2.10 リンク先の詳細

リンク	詳細
Main page	本装置のメイン画面
System Information	バージョン、IPアドレスなど本装置の情報
System Status	Ethernetインターフェースなど本装置の状態
RS232c port	RS232cインターフェース、イーサ変換機能の表示・設定
RS422/485 port	RS422/485インターフェース、イーサ変換機能の表示・設定
Parallel port	パラレルポート(DNIOAE-A)、イーサ変換機能の表示・設定
MC Information	全MCの機種名、ポート名などの情報 (収納ボックス搭載時のみ表示)
MC port * (*=1~4)	各MCの詳細 (収納ボックス搭載時のみ表示)
MC synchronize	MC同期機能の表示・設定
Opt-Sw synchronize	光パイパススイッチ同期機能の表示・設定
System Statistics	本装置のMIBカウンタ (Interfaceグループ、RMONグループ)
Support	本装置の設定、状態の一括表示
Save	設定の保存

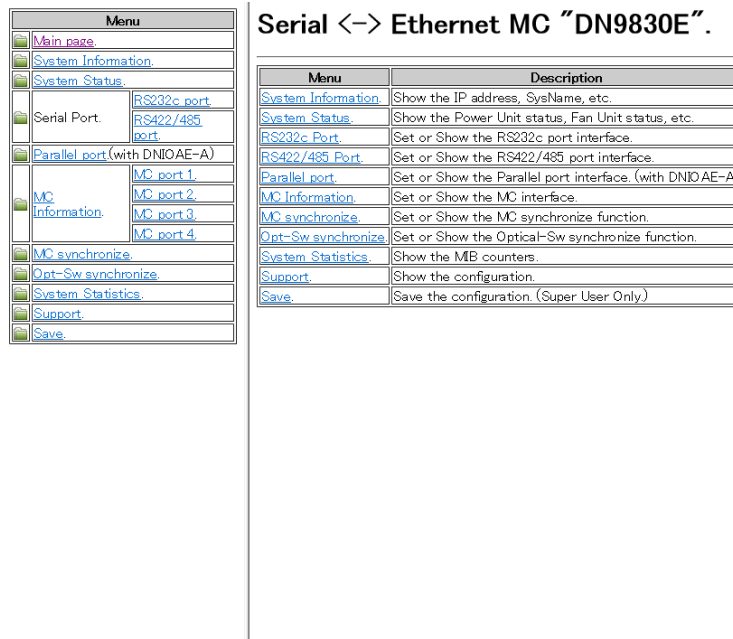
12.4. システム情報

メニューの「System Information」をクリックすることで表示します。内容は、プログラムのバージョン、および、MIB の System グループの項目です。

Item	Value
HW Version	
FW Version	
MAC Address	
IP Address	
Subnet Mask	
Gateway Address	
System Description	DN9830E
System Up Time	0d 00h 01m 53s
System Name	
System Location	
System Contact	

図 システム情報画面

12.5. システム状態

メニューの「System Status」をクリックすることで表示します。内容は、status コマンドと同様の項目です。なお、このページは本装置の自動リフレッシュ機能に対応しています。

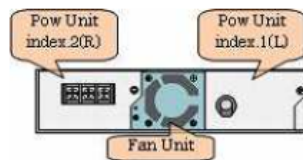

Item	Value	
Ethernet port	Speed	Autonegotiation (100MFull)
	MDI/MDI-X	MDIX
Power Unit	index.1 (Left)	Up
	index.2 (Right)	Down
Fan Unit	Up, 8808rpm	

図 システム状態画面(収納ボックス搭載時)

12.6. MIB カウンタ

メニューの「System Statistics」をクリックすることで表示します。内容は、MIB の Interface グループ、および、RMON(statistics グループ)の項目です。なお、このページは本装置の自動リフレッシュ機能に対応しています。

System Statistics (MIB counters)

Last Update: Jan 1 02:59 2011
 Refresh: Web page will be refreshed in 14 sec automatically (change the interval at 'http' command of the CLI)

Interface group

Object	Value
ifIndex	1
ifDescr	Ethernet
ifType	iso88023Cemacd (7)
ifMtu	1500
ifSpeed	10000000
ifPhysAddress	00:03:3C:11:22:33
ifAdminStatus	up (1)
ifOperStatus	up (1)
ifLastChange	Dd 00h 14m 54s
ifInOctets	614217
ifInUcastPkts	100
ifInNUcastPkts	2687
ifInDiscards	0
ifInErrors	0
ifInUnknownProtos	0
ifOutOctets	36425
ifOutUcastPkts	88
ifOutNUcastPkts	1
ifOutDiscards	0
ifOutErrors	0
ifOutQLen	0
ifSpecific	1.3.6.1.2.1.10.7

RMON (statistics group)

Object	Value
etherStatsDataSource	ifIndex.1
etherStatsDropEvents	0

図 MIB カウンタ画面

12.7. RS232c インターフェイス、イーサ変換機能の表示

メニューの「RS232c port」をクリックすることで表示します。内容は、RS232c インターフェイス、および、イーサ変換機能です。

RS232c Port

Interface

Object	Value
Baud Rate	9600bps
Data bit	8bit
Parity	None
Stop bit	1bit
Flow Control	Off
Pin assign	DTE
CTS Control	Normal
Setting	Choose setting value (Super user only)

Ethernet Conversion

Object	Value
Send host	172.20.1.2
Receive host	172.20.1.2
Protocol	UDP (TCP/UDP port: 50000)
Mode	1Byte
Character Number	1400, timeout = 120 [sec]
End character	0x00,0x00,0x00,0x00,0x00,0x00 : "....." timeout = 120 [sec]
Time Interval	500 [msec]
Keep-Alive	on, interval = 60 [sec]
buffer-size	Current Operation:1000(Setting:1000)
UDP-reply	disable
reply-timeout	5 [sec]
Setting	Choose setting value (Super user only)

Error Detection

Object	Value
Parity Error	Logging only.
Framing Error	Logging only.
Over Run	Logging only.

図 RS232c インターフェイス、イーサ変換機能表示画面

12.8. RS232c インターフェース、イーサ変換機能の設定

RS232c インターフェース、および、イーサ変換機能表示画面内の Setting 項のリンクをクリックすることで表示します。内容は、RS232c インターフェースの設定などです。

	Current Status	Setting Value
Baud Rate	9600bps	9600 bps
Data bit	8bit	8 bit
Parity	None	None Even Odd
Stop bit	1bit	
Flow Control	Off	Off
Pin assign	DTE	DTE
CTS Control	Normal	Normal

RS232c interface setting Refresh

[Please click here to back.](#)

図 RS232c インターフェース設定画面

12.9. RS422/485 インターフェース、イーサ変換機能の表示

メニューの「RS422/485 port」をクリックすることで表示します。内容は、RS422/485 インターフェース、および、イーサ変換機能です。なお、設定画面は、RS232c インターフェースと同様に画面内の Setting 項のリンクをクリックすることで表示します。

RS422/485 Port Information

	Value
Baud Rate	19200bps
Data bit	8bit
Parity	None
Stop bit	1bit
Terminating	Off
Wiring	4w
Setting	Choose setting value (Super user only)

Ethernet Conversion

	Value
Send host	0.0.0.0
Receive host	
Protocol	TCP (port: 85535)
Mode	1Byte
Character Number	1400, timeout = 120 [sec]
End character	0x00, 0x00, 0x00, 0x00, 0x00 : "....." timeout = 120 [sec]
Time Interval	500 [msec]
Keep-Alive	on, interval = 60 [sec]
buffer-size	Current Operation:1000(Setting:1000)
UDP-reply	disable
reply-timeout	5 [sec]
Setting	Choose setting value (Super user only)

Error Detection

	Value
Parity Error	Logging only.
Framing Error	Logging only.
Over Run	Logging only.
Setting	Choose setting value (Super user only)

図 RS422/485 インターフェース、イーサ変換機能表示画面

12.10. パラレルポート、イーサ変換機能の表示

メニューの「Parallel port」をクリックすることで表示します。内容は、パラレルポート、および、イーサ変換機能です。

Parallel port Status (with DNIOAE-A)

Last Update: Jan 1 0:13 2011
 Refresh: Web page will be refreshed in 17 sec automatically (change the interval at 'http' command of the CLI)

Interface

DNIOAE-A	Value			
Status	Mounted			
Input	ch 1	ch 2	ch 3	ch 4
	Open	Open	Open	Open
Output	ch 1	ch 2	ch 3	ch 4
	Open	Open	Open	Open
Setting	Choose setting value (Super user only)			

Parallel sync

	Value		
Parallel sync status	Inactive		
UDP Port	85533		
Polling mode	Off		
Polling interval	10000		
Retry interval	1000		
Max retry times	2		
Send host			
Receive host	Host address	Reverse	Parallel sync port
Setting	Choose setting value (Super user only)		

図 パラレルポート、イーサ変換機能表示画面

12.11. パラレルポート、イーサ変換機能の設定

パラレルポート、イーサ変換機能表示画面内の Setting 項のリンクをクリックすることで表示します。内容は、パラレルポートの設定などです。

Parallel port (Setting)

	Current Status	Setting Value
Output ch.1	Open	Open
Output ch.2	Open	Open
Output ch.3	Open	Open
Output ch.4	Open	Open Short

Parallel interface setting Refresh

[Please click here to back](#)

図 パラレルポート設定画面

12.12. MC 状態(全ポート)

メニューの「MC Information」をクリックすることで表示します。内容は、全 MC の機種名、ポート名などです。なお、このページは本装置の自動リフレッシュ機能に対応しています。

また、MC の状態変化を検知すると、「Status Change」の項目を赤字で強調します。MC 搭載変化の場合は機種名も強調します。「Status Change」にチェックをつけ、「Clear」ボタンをクリックすることで、通常表示に戻すことができます。

Port No	Type	Rev	Port Name	Description	Link	Status Change	Clear
MC1	8830	B		Serial to Ethernet media converter.	RS422/RS485 RS232c Ethernet	Not change	<input type="checkbox"/>
MC2	2800	K		100BASE-TX to 100BASE-FX media converter.	UTP OPT	Not change	<input type="checkbox"/>
MC3	OSW-A	A		Optical bypass switch (type : A)	Route Status	Not change	<input type="checkbox"/>
MC4	1800	D		1000BASE-T to 1000BASE-X media converter.	UTP OPT	Not change	<input type="checkbox"/>

図 全ポート MC 状態画面

12.13. MC 状態(各ポート詳細)

メニューの「MC port *」をクリックすることで表示します。内容は、MC の機種名、ポート名、リンク状態などです。なお、このページは本装置の自動リフレッシュ機能に対応しています。

MC の状態変化(MC 搭載や Link 変化など)で、変化のあった項目と「Status Change」の項目を赤字で強調します。「Status Change」にチェックをつけ、「Clear」ボタンをクリックすることで、通常表示に戻すことができます。

「Choose setting value」のリンクへジャンプすることで MC 設定画面へジャンプします。また、SFP や、対向側の MC の監視が可能な MC である場合には、「Show details」のリンクへジャンプすることで、それぞれの詳細画面へジャンプします。

	value
Type	2800
Revision	K
Port Name	
Description	100BASE-TX to 100BASE-FX media converter.
Status Change	Clear Not change <input type="checkbox"/>

Interface

Status	
UTP	Link Down
OPT	Link Down

Status

	value
UTP Speed	Autonegotiation (-----)
OPT Speed	FastEthernet
LPT	Off
Enable set	HardSw
Write to MC	Choose setting value (Super user only)

図 各ポート MC 状態詳細画面(DN2800E)

12.14. MC 設定

MC 状態(各ポート詳細)画面の「Choose setting value」をクリックすることで表示します。

「Current Status」は Web ブラウザにより本画面を開いた時点での状態を表示しています。「Setting Value」を所望の設定とし、「Write to MC」をクリックすることで、MC への設定を開始します。

「Refresh」をクリックすると、本画面の更新を行います。(MC への設定は行いません。)Web ブラウザによっては、「Setting Value」の選択肢が初期値に戻らないものもありますが、Web ブラウザの仕様によるものであり、MC 動作等に影響はありません。長時間、本画面で放置していた等、MC 状態が最新でない可能性がある場合にご使用下さい。

また、「Please click here to back.」リンクへジャンプすることで、MC 状態(各ポート詳細)画面へジャンプします。

The screenshot shows the 'MC port 2 (Setting)' page. On the left is a 'Menu' with options like 'Main page', 'System Information', 'Serial Port', 'Parallel port', 'MC Information', 'MC port 1-4', 'MC synchronize', 'Opt-Sw synchronize', 'System Statistics', 'Support', and 'Save'. The main content area is titled 'MC port 2 (Setting)'. It features a network diagram showing a switch and a server. Below the diagram is a 'value' table:

Type	value
Type	2800
Revision	K
Port Name	
Description	100BASE-TX to 100BASE-FX media converter

Below this is an 'Information' section with a table for 'MC Port Name', 'Current Value', and 'Setting Value'. At the bottom, there are two tables: 'Current Status' and 'Setting Value'.

	Current Status	Setting Value
Enable set	HardSw	AutoNegotiation & LPT On
UTP Speed & LPT	Autonegotiation & LPT Off	AutoNegotiation & LPT On

Buttons for 'Write to MC' and 'Refresh' are present. A link 'Please click here to back.' is at the bottom.

図 各ポート MC 設定画面

書き込み終了時に以下の画面を表示します。

Now setting.....
Command Completed.
[Please click here to back.](#)
(You will be automatically directed to the new page in 5 seconds.)

図 MC 設定確認画面

「Command Completed.」との表示は、設定書き込みが正常に終了したことを示します。

なお、「Setting failure !!!」と表示した場合には、何らかの異常により書き込みが規定時間内にできなかったことを示しますので、状態をご確認下さい。

書き込み終了後は、MC 状態(各ポート詳細)画面へと 5 秒後に自動的にジャンプします。

12.15. MC 同期機能の表示

メニューの「MC synchronize」をクリックすることで表示します。

Menu	
Main page	
System Information	
System Status	
Serial Port	
Parallel port (with DNIOAE-A)	
MC Information	
MC synchronize	
Opt-Sw synchronize	
System Statistics	
Support	
Save	

MC-sync Status

Last Update: Jan 1 03:29 2011

Refresh: Web page will be refreshed in 26 sec automatically (change the interval at 'http' command of the CLI)

MC sync

	Value
MC sync status	Inactive
UDP Port	65532
Polling mode	Off
Polling interval	10000
Retry interval	1000
Max retry times	2
Send host	
Receive host	Host address: MC-sync port
Setting	Choose setting value (Super user only)

図 MC 同期機能表示画面

12.16. MC 同期機能の設定

MC 同期機能表示画面内の Setting 項のリンクをクリックすることで表示します。

MC-sync (Setting)

	Current Status	Setting Value
MC sync status	Inactive	<input checked="" type="checkbox"/> Active
UDP Port	65532	<input type="text" value="65532"/> (48152-65535)
Polling mode	Off	<input type="checkbox"/> Off <input type="checkbox"/> On
Polling interval	10000	<input type="text" value="10000"/> (500-65500msec, 500msec step)
Retry interval	1000	<input type="text" value="1000"/> (500-65500msec, 500msec step)
Max retry times	2	<input type="text" value="2"/> (0-5)
Send host		Active: <input type="checkbox"/> IPAddr: 0.0.0.0 Active: <input type="checkbox"/> IPAddr: 0.0.0.0
Receive host	Host address: Src MC:	Active: <input type="checkbox"/> IPAddr: 0.0.0.0 Active: <input type="checkbox"/> IPAddr: 0.0.0.0
MC Port1		Active: <input type="checkbox"/> IPAddr: <input type="text" value="0.0.0.0"/> Src MC: <input type="text" value="None"/> (Inverse: <input type="checkbox"/> On <input type="checkbox"/> Off)
MC Port2		Active: <input type="checkbox"/> IPAddr: <input type="text" value="0.0.0.0"/> Src MC: <input type="text" value="None"/> (Inverse: <input type="checkbox"/> On <input type="checkbox"/> Off)
MC Port3		Active: <input type="checkbox"/> IPAddr: <input type="text" value="0.0.0.0"/> Src MC: <input type="text" value="None"/> (Inverse: <input type="checkbox"/> On <input type="checkbox"/> Off)
MC Port4		Active: <input type="checkbox"/> IPAddr: <input type="text" value="0.0.0.0"/> Src MC: <input type="text" value="None"/> (Inverse: <input type="checkbox"/> On <input type="checkbox"/> Off)

MC-sync setting Refresh

[Please click here to back.](#)

図 MC 同期機能設定画面

12.17. 光バイパススイッチ同期機能の表示

メニューの「Opt-Sw synchronize」をクリックすることで表示します。



図 光バイパススイッチ同期機能表示画面 1

12.18. 光バイパススイッチ同期機能の設定

光バイパススイッチ同期機能表示画面内の Setting 項のリンクをクリックすることで表示します。

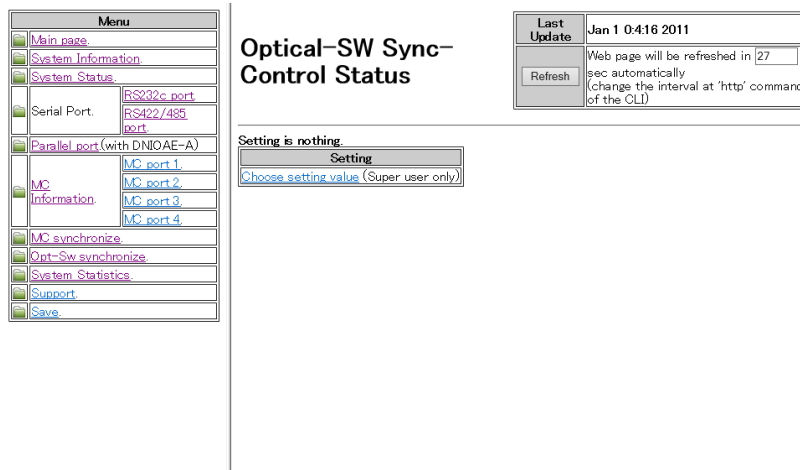

図 光バイパススイッチ同期機能設定画面

例として、ポート 2 に搭載された MC の OPT ポートリンクダウン時に、ポート 3 に搭載された光バイパススイッチが Bypass 設定となるよう設定します。

まず、ポート 3 に搭載された光バイパススイッチに対して、同期リスト(No.1)を作成します。

Sync-Listの表内にて、「No.」⇒「Sync-List No.1」、「Opt-Sw」⇒「Port.3」、「Action」⇒「State to Bypass」と選択します。

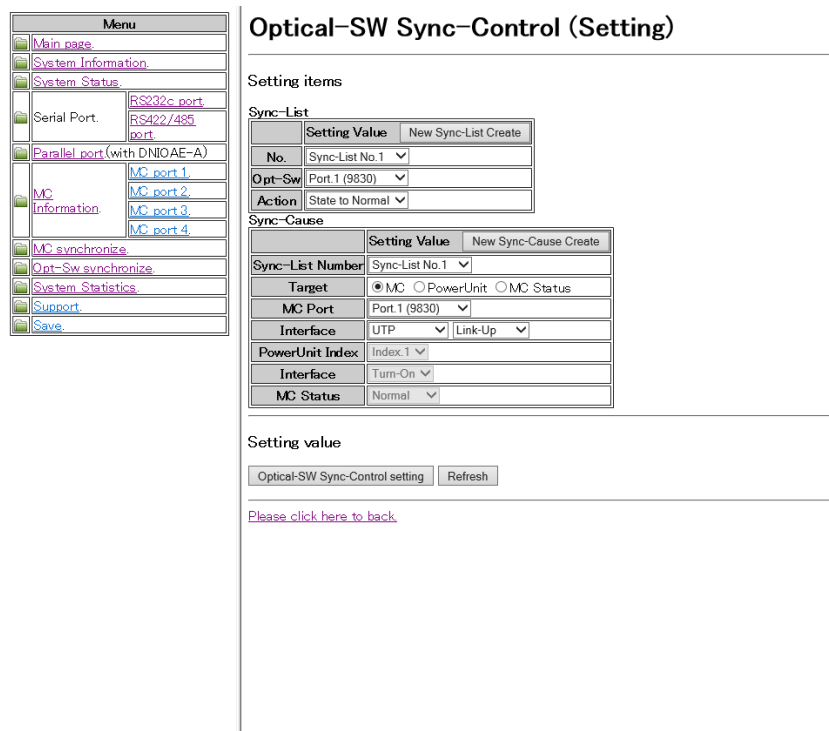

図 光バイパススイッチ同期リスト作成 1

選択完了後、「New Sync-List Create」ボタンをクリックすることで、同期リストが作成されます。

作成された同期リストは、画面下部に表示されます。

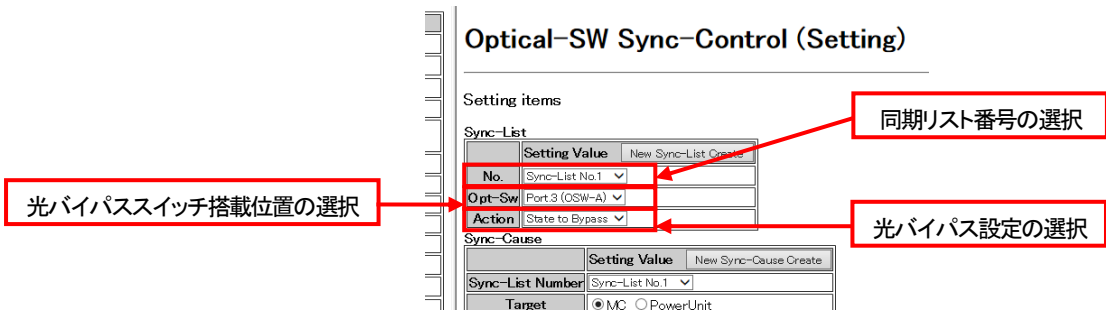

図 光バイパススイッチ同期リスト作成 2

次に、作成した同期リストに要因として、ポート 2 に搭載された MC の OPT ポートリンクダウンを登録します。

Sync-Cause の表内にて、「Sync-List Number」⇒「Sync-List No.1」(今回は同期リスト(No.1)の要因として登録するため)、「Target」⇒「MC」、「MC Port」⇒「Port.2」、「Interface」⇒「OPT」「Link-Down」と選択します。この時、設定する同期リスト番号は、すでに作成済みである必要があります。

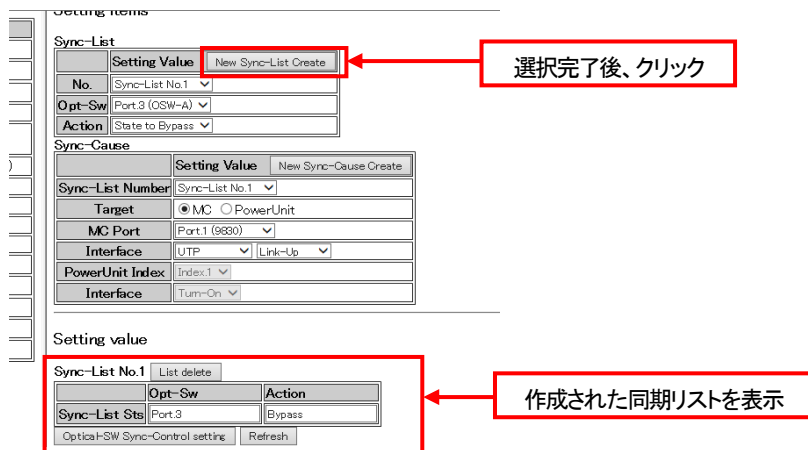

図 光バイパススイッチ同期要因登録 1

選択完了後、「New Sync-Cause Create」ボタンをクリックすることで、要因が同期リストに登録されます。
作成された同期リスト、および、登録された要因は、画面下部に表示されます。

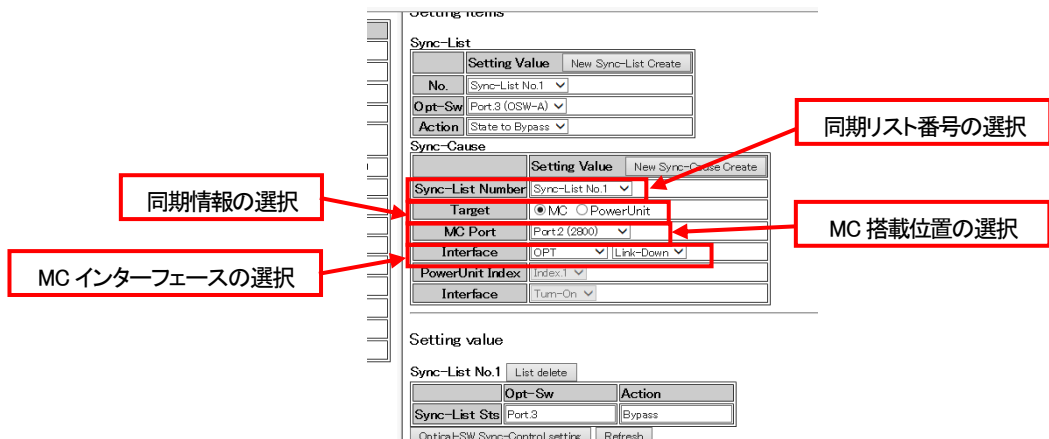

図 光バイパススイッチ同期要因登録 2

また、同期リスト、および、登録された要因は、画面下部にある「List delete」、または、「Cause delete」ボタンをクリックすることで削除されます。

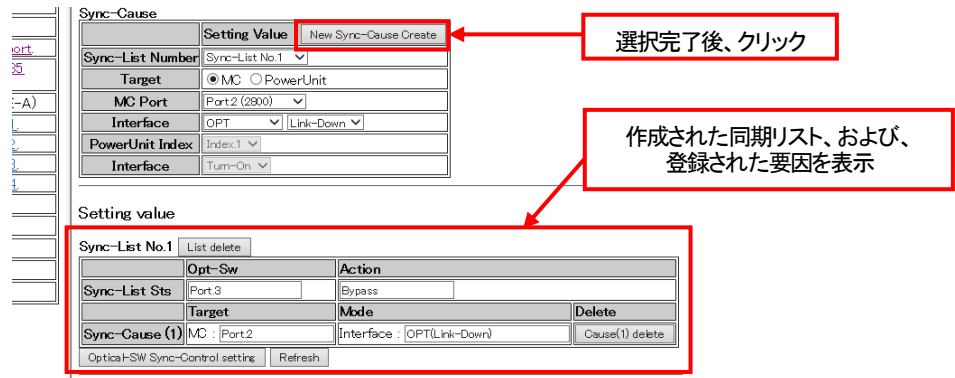

図 光バイパススイッチ同期リスト、要因の削除

同期リスト、および、要因の登録が完了したら、画面下部にある「Optical-SW SyncControl setting」ボタンをクリックすることで、設定を確定します。

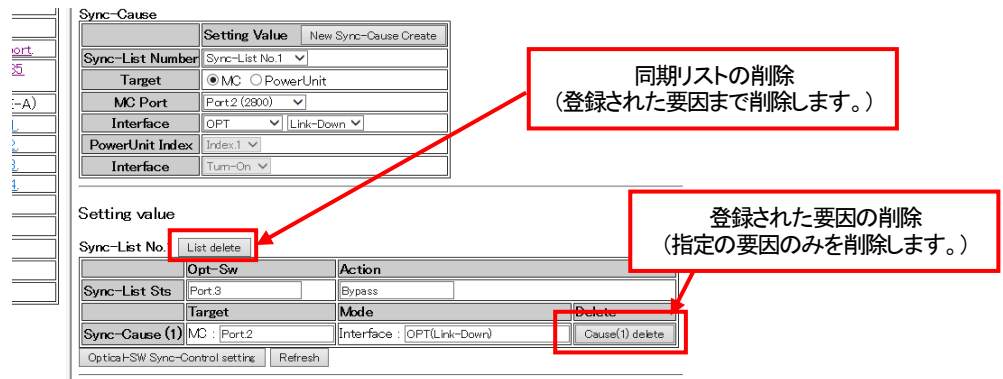

図 光バイパススイッチ同期リスト、要因の削除

なお、前項にある表示画面を開くことで、本機能の設定を表示して確認することができます。

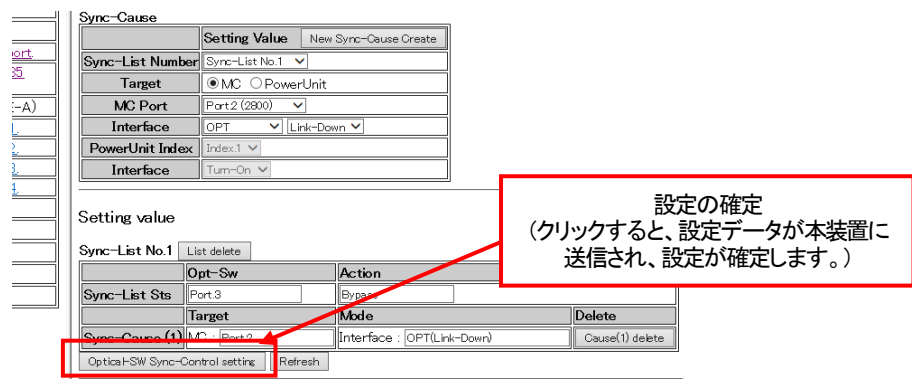

図 光バイパススイッチ同期機能表示画面 2

12.19. 光バイパススイッチ同期リカバリ機能の設定

光バイパススイッチ同期リカバリ機能は、各ポート MC 設定画面より行います。

以下の手順で、リカバリ機能の設定を行います。

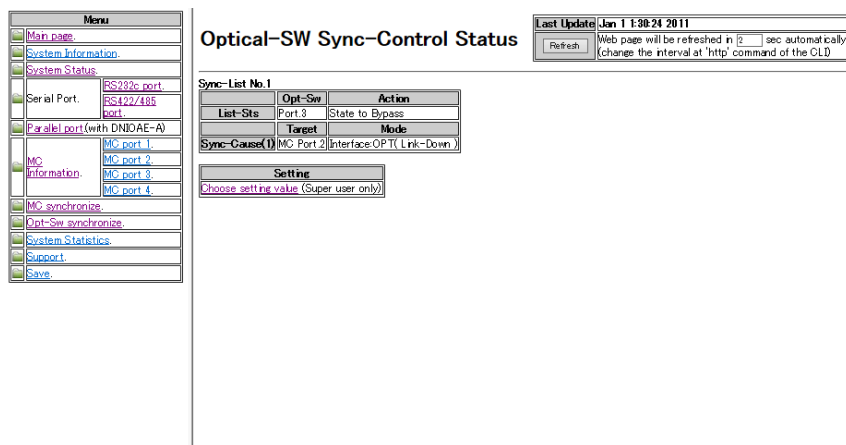
まず、左側のメニューより、各ポート MC 状態詳細画面へ移行します。



図 光バイパススイッチ同期機能表示画面 3

次に、「Choose setting value」ボタンをクリックして、各ポート MC 設定画面へ移行します。

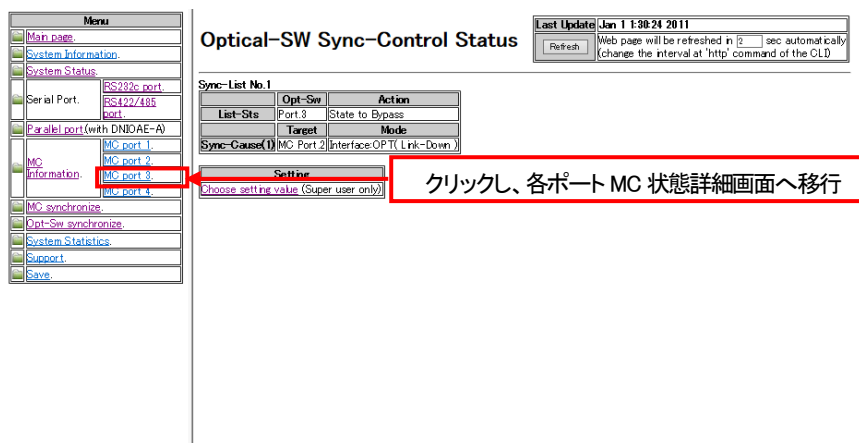

図 光バイパススイッチ状態詳細画面

画面内の「Sync-Recovery」項に制限時間を入力し、「Write to MC」ボタンをクリックすることで、リカバリ機能を設定することができます。

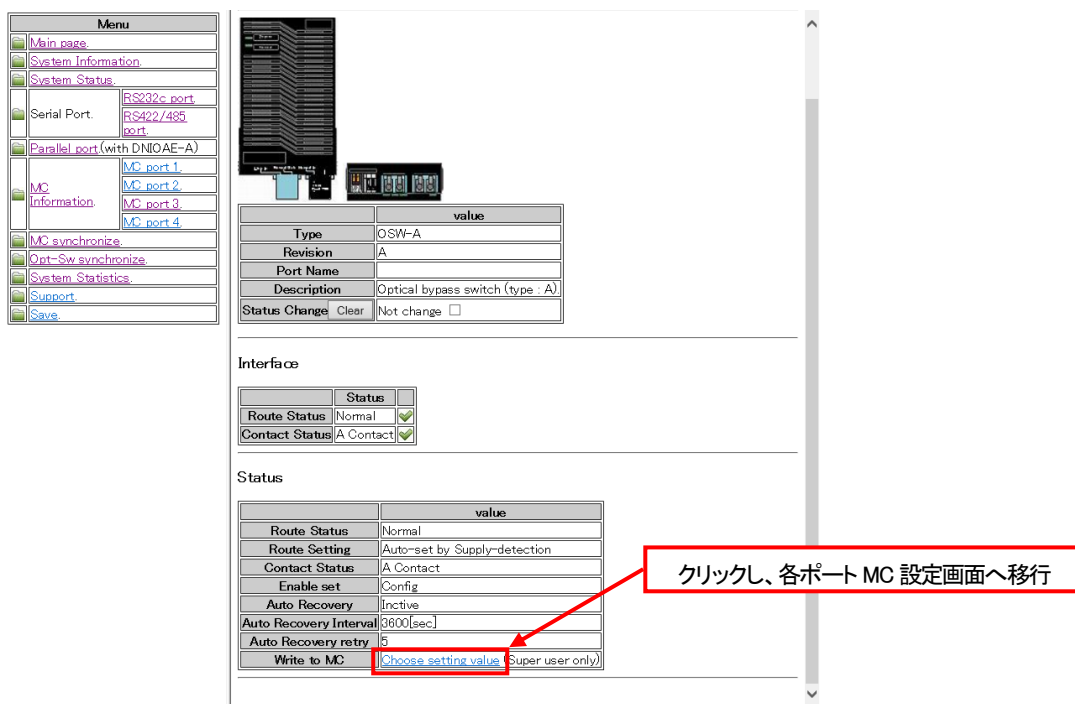

図 光バイパススイッチ設定画面

12.20. 光バイパススイッチオートリカバリ機能の設定

光バイパススイッチオートリカバリ機能は、各ポート MC 設定画面より行います。

以下の手順で、リカバリ機能の設定を行います。

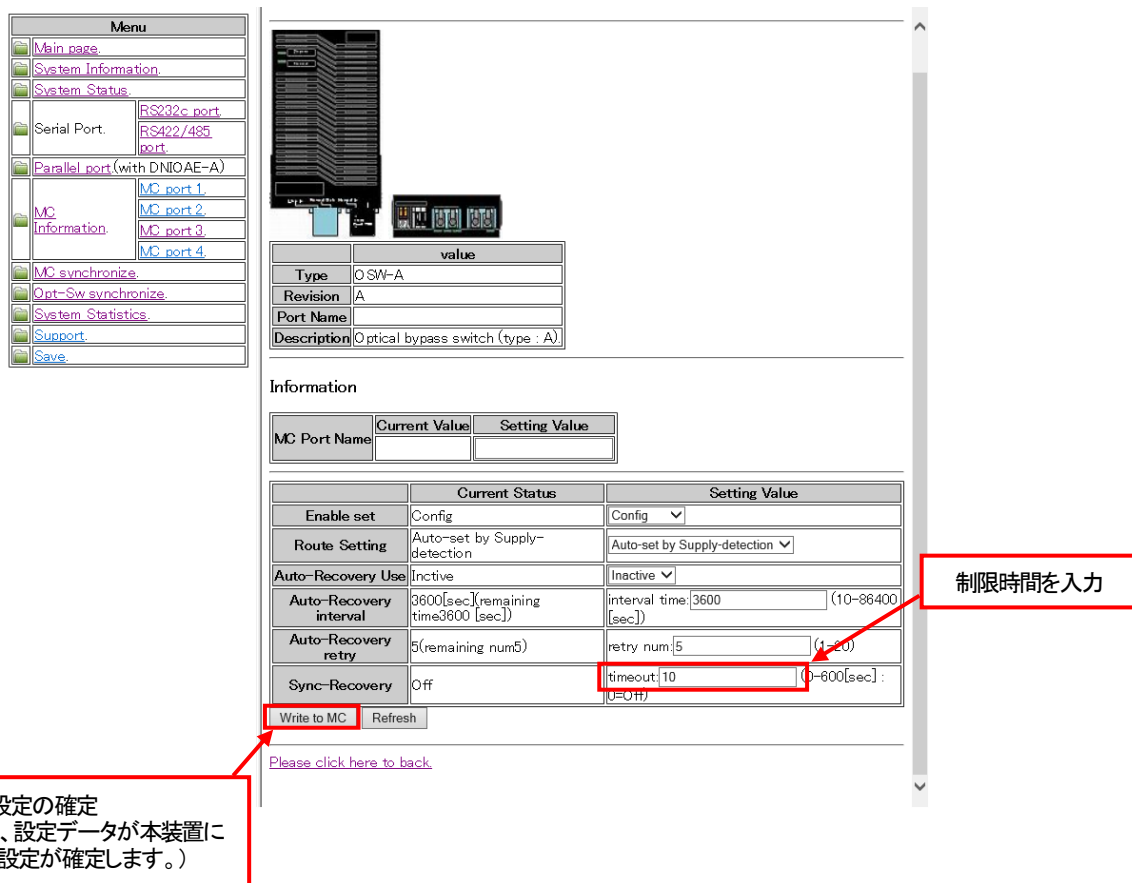
同期リカバリ機能の設定と同様に各ポート MC 設定画面へ移行します。

画面内の「Auto-Recovery」の各項目を設定し、「Write to MC」ボタンをクリックすることで、オートリカバリ機能を設定することができます。

Type	value
Type	OSW-A
Revision	A
Port Name	
Description	Optical bypass switch (type : A)

Information

MC Port Name	Current Value	Setting Value

	Current Status	Setting Value
Enable set	Config	Config
Route Setting	Auto-set by Supply-detection	Auto-set by Supply-detection
Auto-Recovery Use	Inactive	Inactive
Auto-Recovery interval	3600[sec],remaining time:3600 [sec]	interval time:3600 (10-86400 [sec])
Auto-Recovery retry	5(remaining num5)	retry num:5 (1-20)
Sync-Recovery	Off	timeout:10 (0-600[sec],0=Off)

Write to MC Refresh

[Please click here to back.](#)

図 光バイパススイッチオートリカバリ設定画面

12.23. オートリフレッシュ機能について

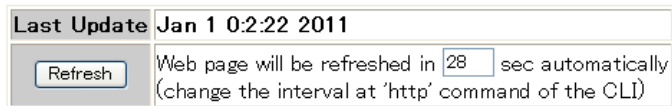

オートリフレッシュ機能に対応している Web ページでは、右上に上記の欄を表示します。

「Last Update」項目は、Web を表示した本装置の時刻で、「Refresh」項目はオートリフレッシュまでの時間をカウントダウンします。また、「Refresh」ボタンをクリックすることにより、即座に Web ページを更新することも可能です。

オートリフレッシュまでの時間は、http コマンドで変更することができます。(オートリフレッシュの設定は、「HTTP 機能の設定」の項目を参照して下さい。)

オートリフレッシュの方法は、本装置が時間毎に送信するのではなく、JavaScript を用いて Web ブラウザ側で、オートリフレッシュまでの時間をカウントダウンさせ、再取得させています。(本装置がカウントダウンした数字を、毎秒、通知しているわけではありません。)

Web ブラウザによっては、ページの再取得に時間を要した場合にカウントダウンがマイナスと表示されるものもありますが、Web ブラウザの仕様によるものであり、本装置の動作等に影響はありません。

13. Console ポート

<Console 設定>

Console ポート設定について示します。

RS232c⇔イーサ変換機能の設定に関わらず、側面スイッチが Console 状態(前方位置)にある場合、Console ポート設定は常に以下のようになります。

表 2.10 Console ポート設定

	コンソール用
信号電圧レベル	RS232C
外部接続信号種類	TXD・RXD
通信速度	9600 bps
データビット	8
パリティ	なし
ストップビット	1
フロー制御	なし

1 4. コマンド索引

access	83	ping	46
arpable	89	polling	120
autologout	16	portconfig	78
cfgfile	21	reboot	31
contact-io	126	reset	34
date	77	rs232c-ether.	99
defconfig	35	rs422-ether.	93
hardsw	82	runconfig	144
http	148	save	30
ipconfig	17	snmpcommunity	37
log	71	snmpmanager	38
logout	16	snmpsystem	44
mcconfig	107	sntp	87
mc-sync	121	status	91
mib	45	support	147
mngvlan	84	syslog	75
more	13	telnet.	143
optical-sw	133	trapconfig	39
parallel	139	trapipconfig	43
passwd.	19	user	18

15. 問い合わせ先

『窓口』 大電株式会社 ネットワーク機器部

コールセンター(テクニカルサポート窓口) :  0120-588-545 (携帯にも対応)
受付: 8:30~12:00/13:00~17:00
(土・日・祝日および当社休日を除く)
e-mail: dyden-network@dyden.co.jp
受付: 24 時間